

Pattern

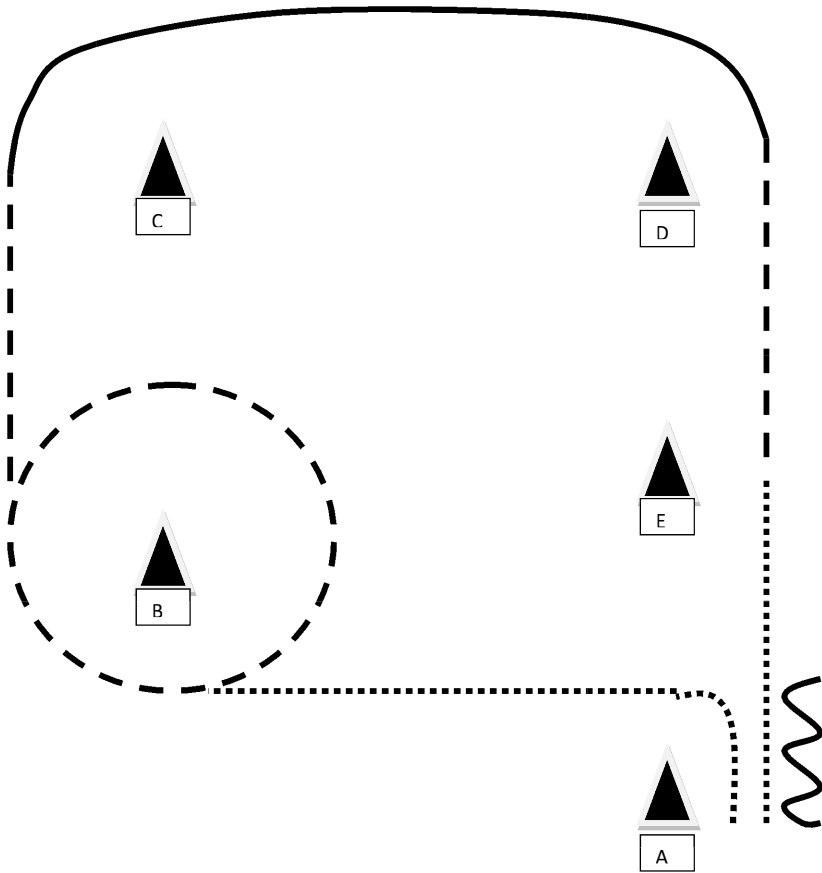

WHS LK 5 A/B



Bei A aus dem Stand Walk bis B
Jogvolte um B
Bei C Lope bis D
Jog bis E
Walk bis A
Stop, 1 Pferdelänge Back

| | |
|------|------|
| Walk | —— |
| Jog | —— |
| Lope | —— |
| Back | ~~~~ |

WHS LK 4 A/B

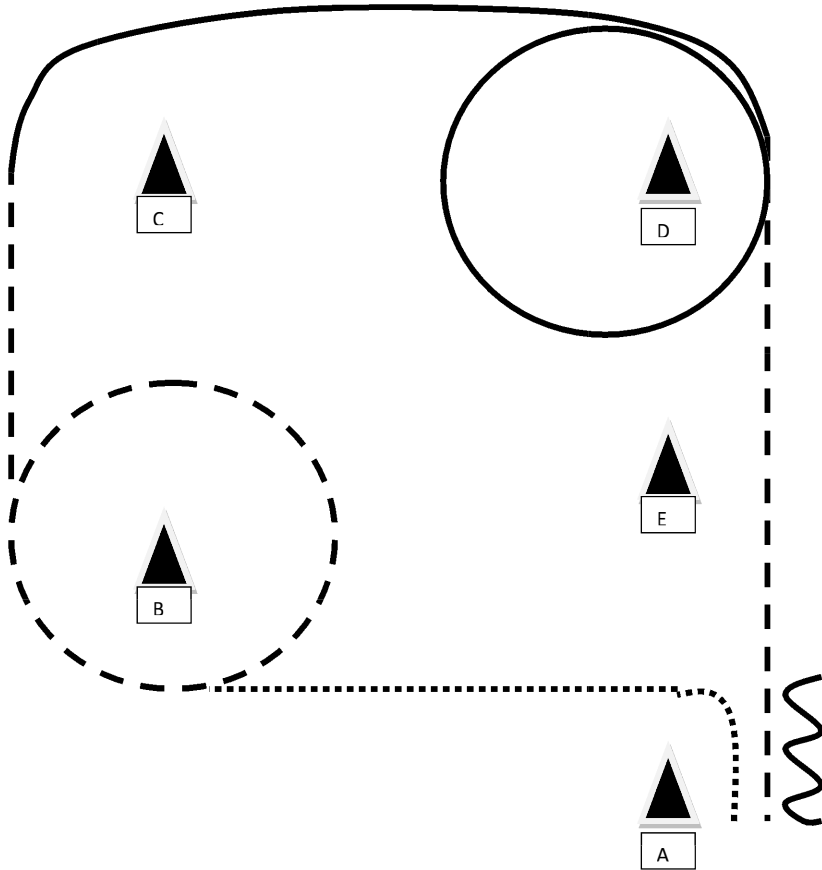



Bei A aus dem Stand Walk bis B
Jogvolte um B
Bei C Lope, um D
Danach Jog bis A
Stop, 1 Pferdelänge Back

Walk ———
Jog ———
Lope ———
Back 

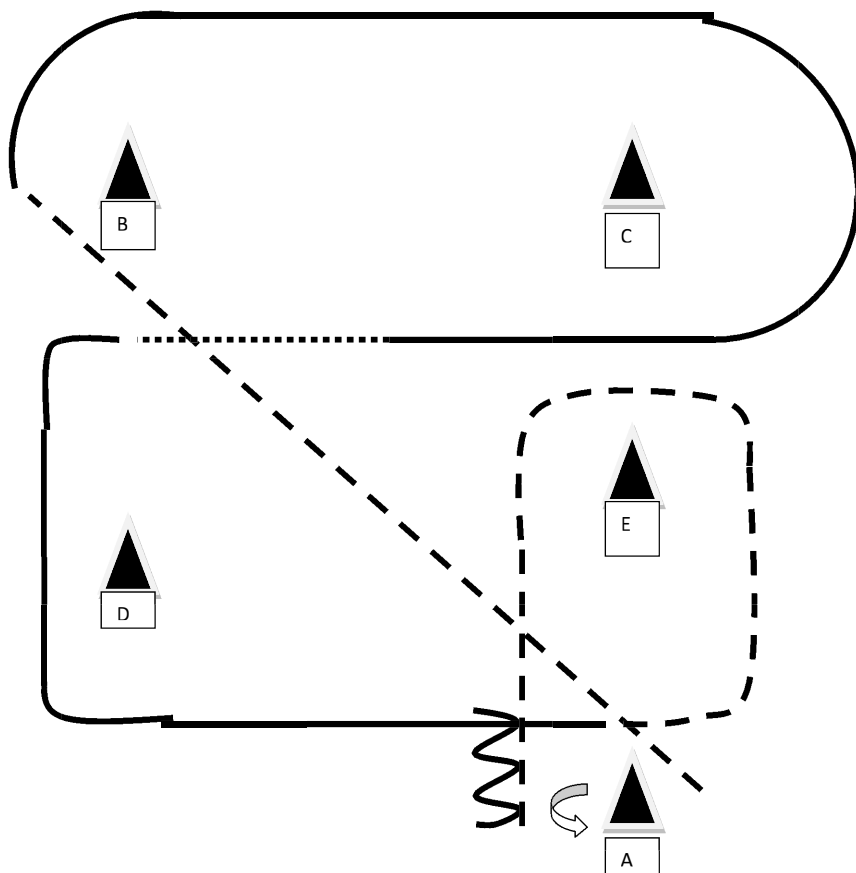
A -WHS LK 3 A/B



Bei A aus dem Stand Jog
 Bei B Lope right, um C
 Zwischen B und C Walk
 Auf Höhe B Lope left, um D
 Bei A Jog, um E
 Bei A Stop, 360° HHW (opt. re/li), Pferdelänge Back

Walk
 Jog - - - -
 Lope ———
 Back 
 HHW 

Western Horsemanship

LK 1 A, LK 2 A, LK 1 B, LK 2 B

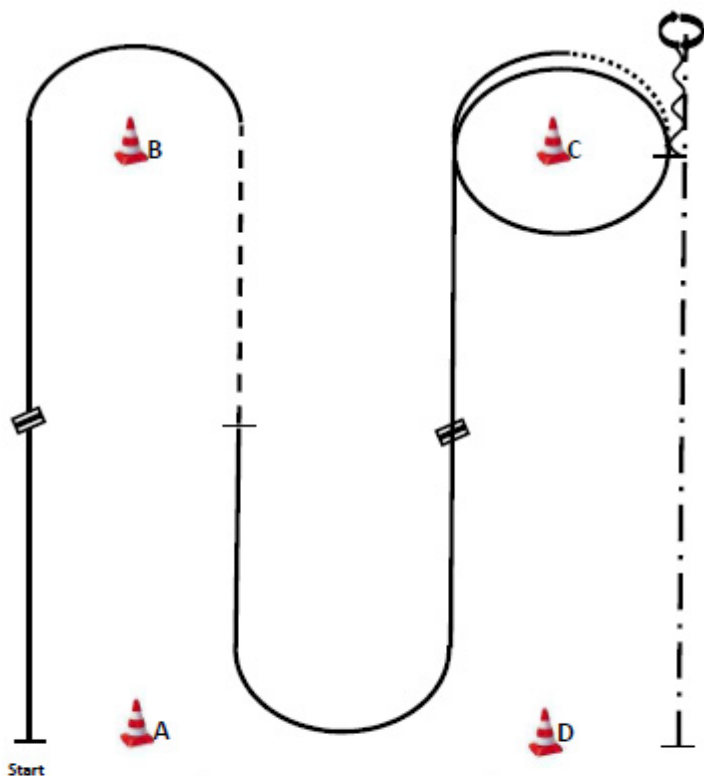

1. Be ready at A, lope right lead, lead change, lope left lead.
2. Jog, stop.
3. Lope left lead, lead change, lope right lead
4. Lope right lead around C.

5. Walk, stop.
6. Back one horse length.
7. 360° turn (opt. r/l).
8. Ext. Jog to D, stop.

Walk to warm up area.

| | |
|--|---------------------------|
| | Back |
| | Lope |
| | ext. Lope |
| | Jog |
| | Ext. Jog |
| | Walk |
| | Lead change flying/simple |

Western Horsemanship

Q LK 1/2 A, Q LK 1/2 B

03/2015



Q-Pattern 12: WHS LK 1/2 A/B

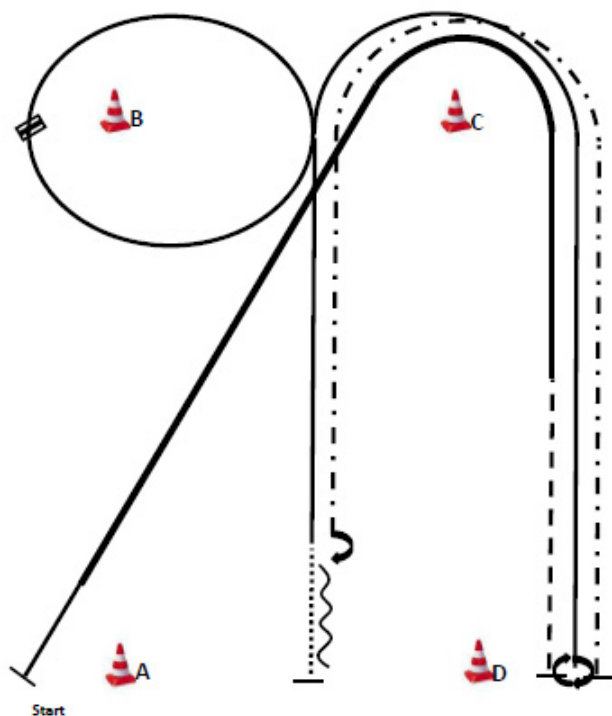

WARM UP AREA

1. Be ready at A, lope right lead, ext.
2. Lope around C, lope right lead.
3. Jog, stop.
4. 540° turn (opt. r/l).
5. Lope left lead around C and B.
6. lead change, lope right lead.

6. Walk, stop.
 7. Back one horse length, 180° turn (opt. r/l).
 8. Ext. Jog around C to D, stop.
- Walk to warm up area.

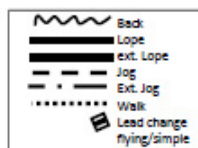

LK 4/5

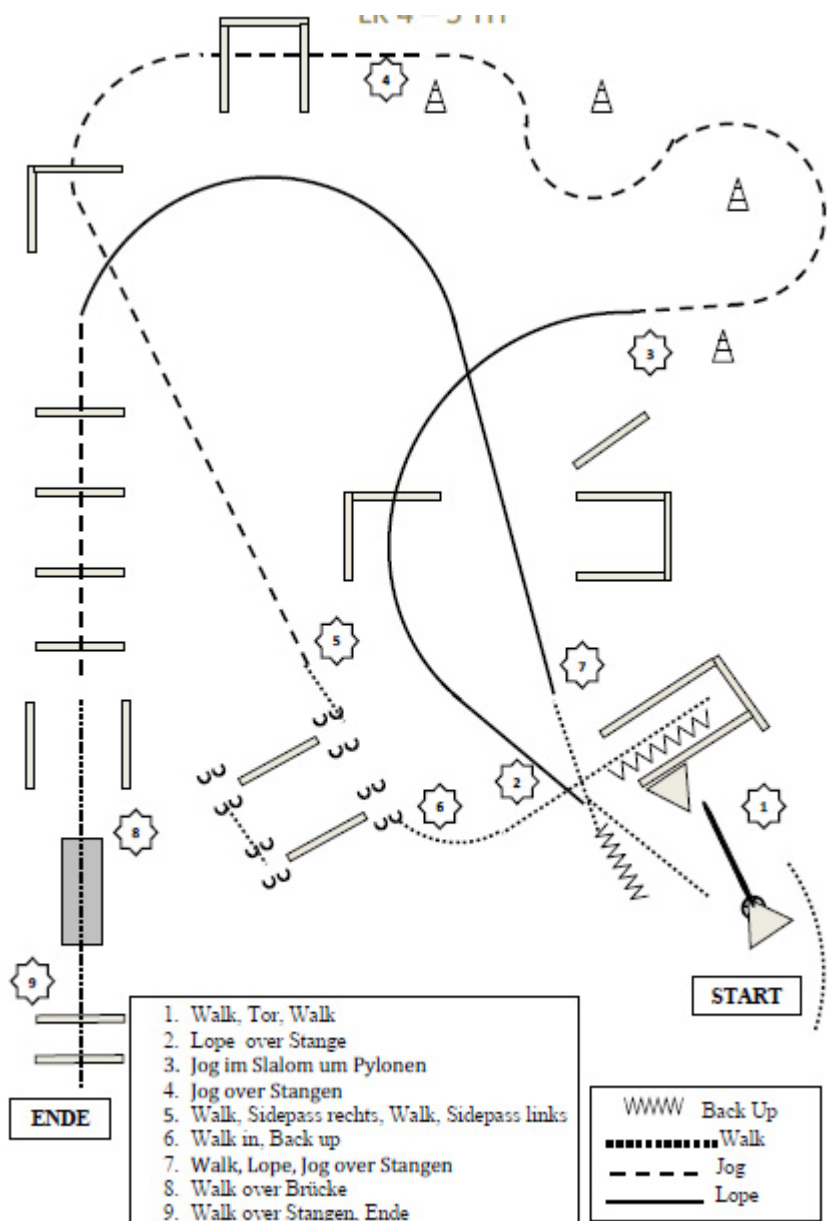

LK 3 und LK 1/2 jun

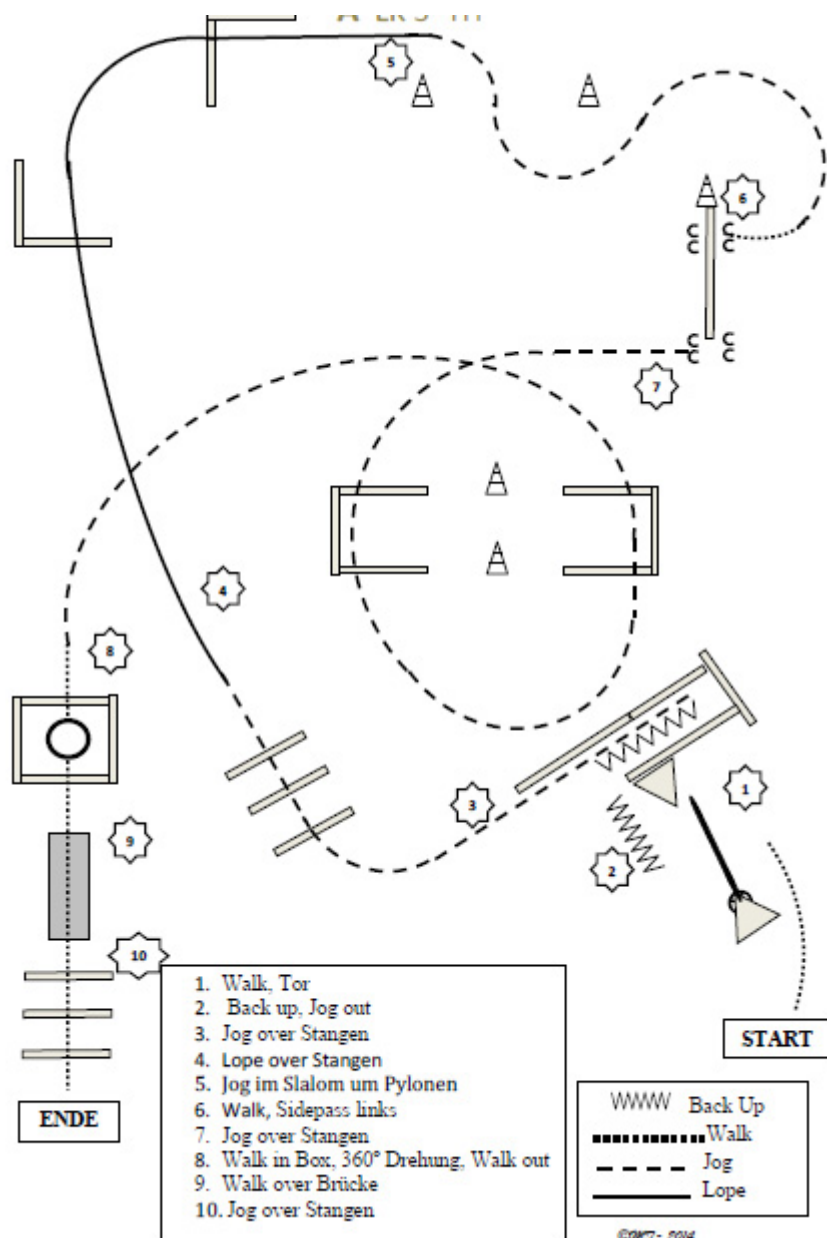

LK 1/2 A senior und 1/2 B

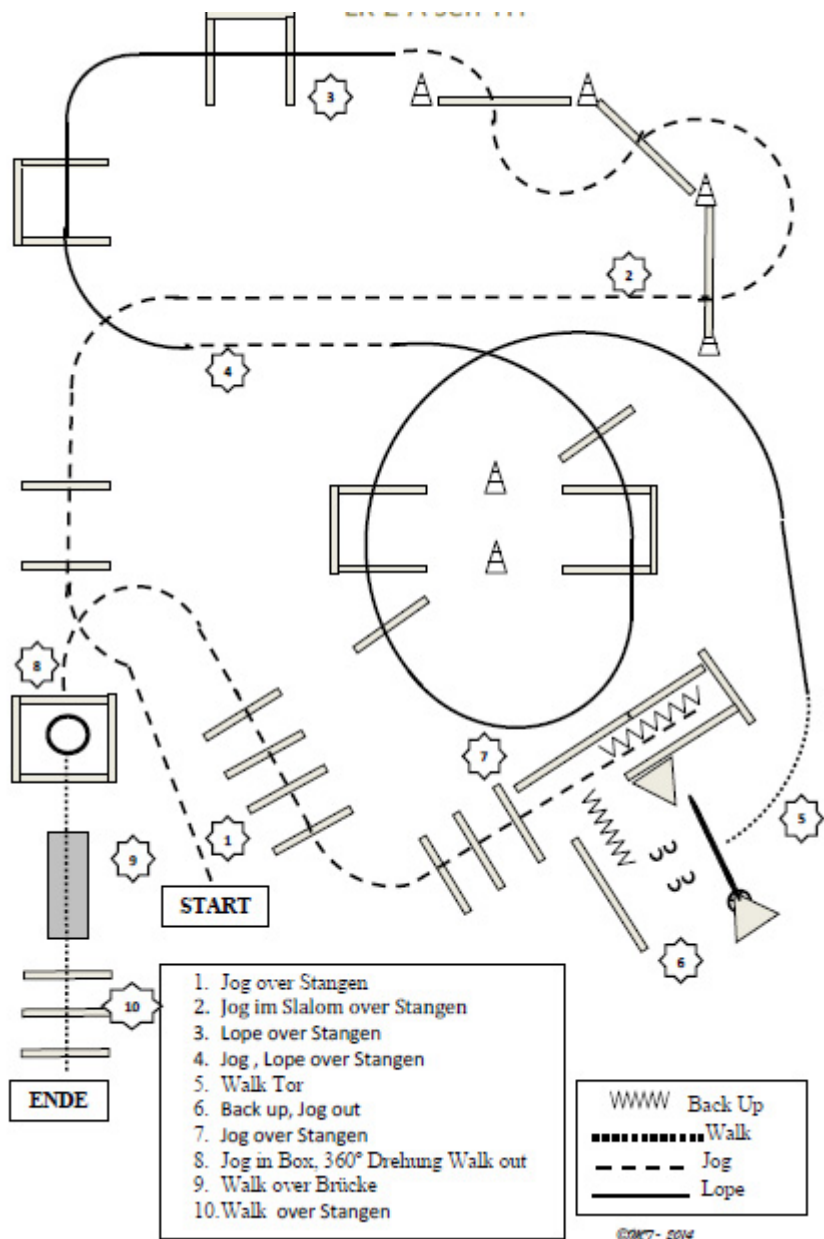

Q LK 2/1 junior

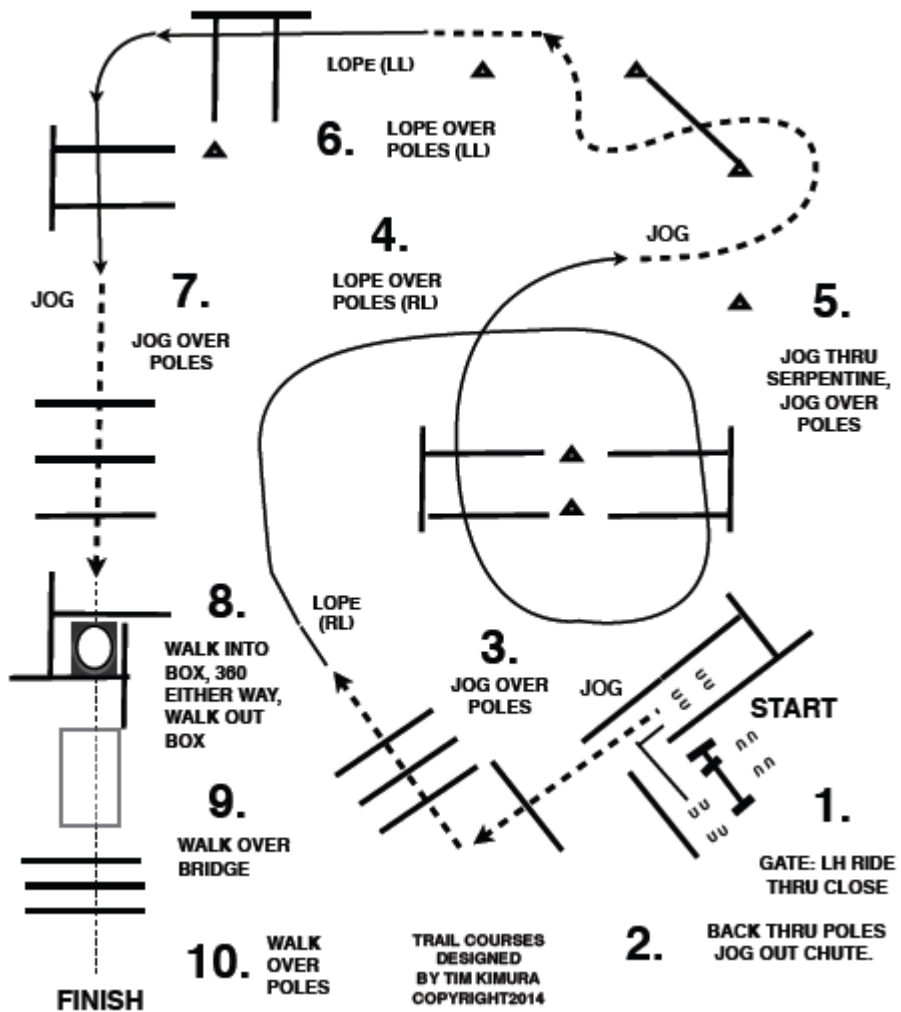

Q LK 2/1 A/B senior

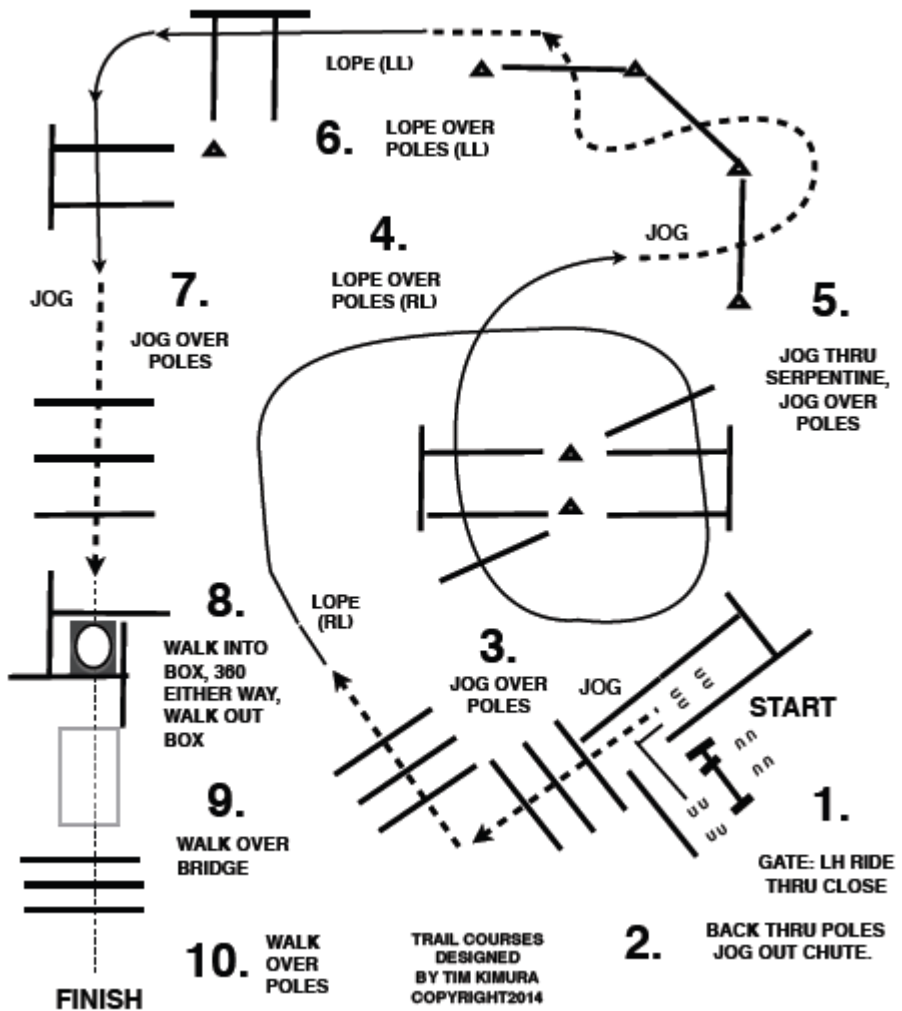

2014 Horse & Dog Trail Q LK 1 - 2

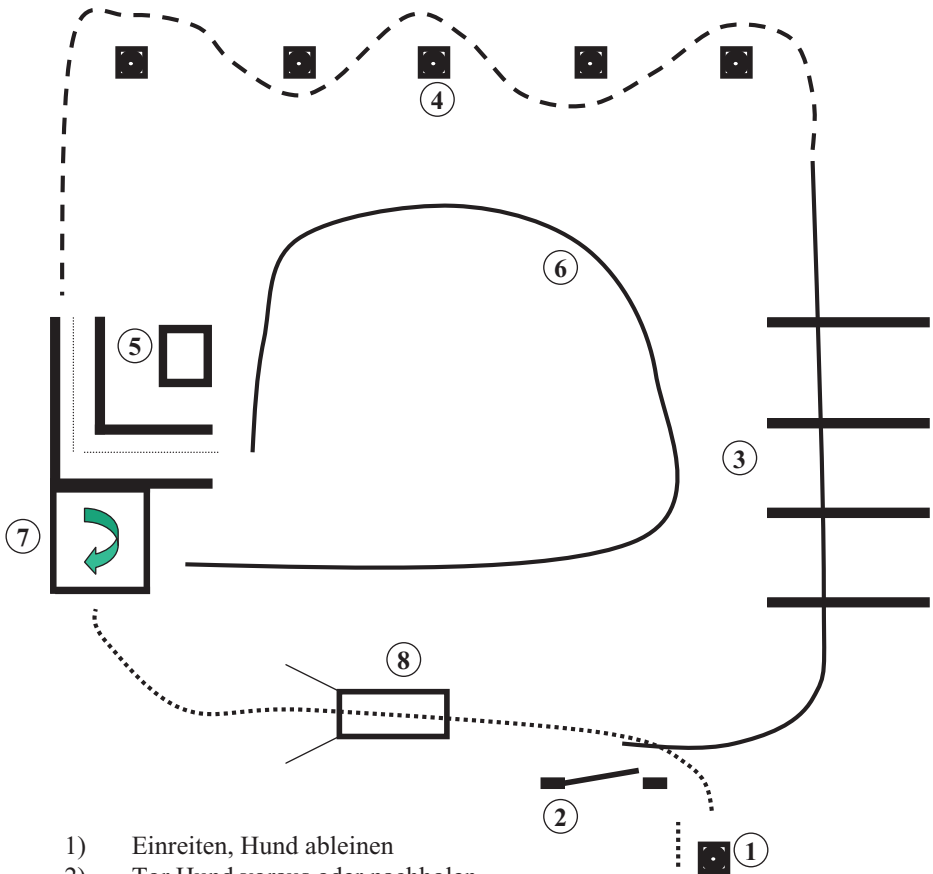

- 1) Einreiten, Hund ableinen
- 2) Tor Hund voraus oder nachholen
- 3) Lope over Hund bei Fuß
- 4) Jog Slalom Hund bei Fuß,
- 5) Back Up L Hund vorher in Viereck ablegen
- 6) Hund abrufen, Rechtsgalopp bis vor Box Hund bei Fuß
- 7) Hund ablegen, Walk in Box 450 Grad Drehung links, Walk out.
- 8) Hund abrufen, Brücke Hund voraus, Absteigen und Hund anleinen.

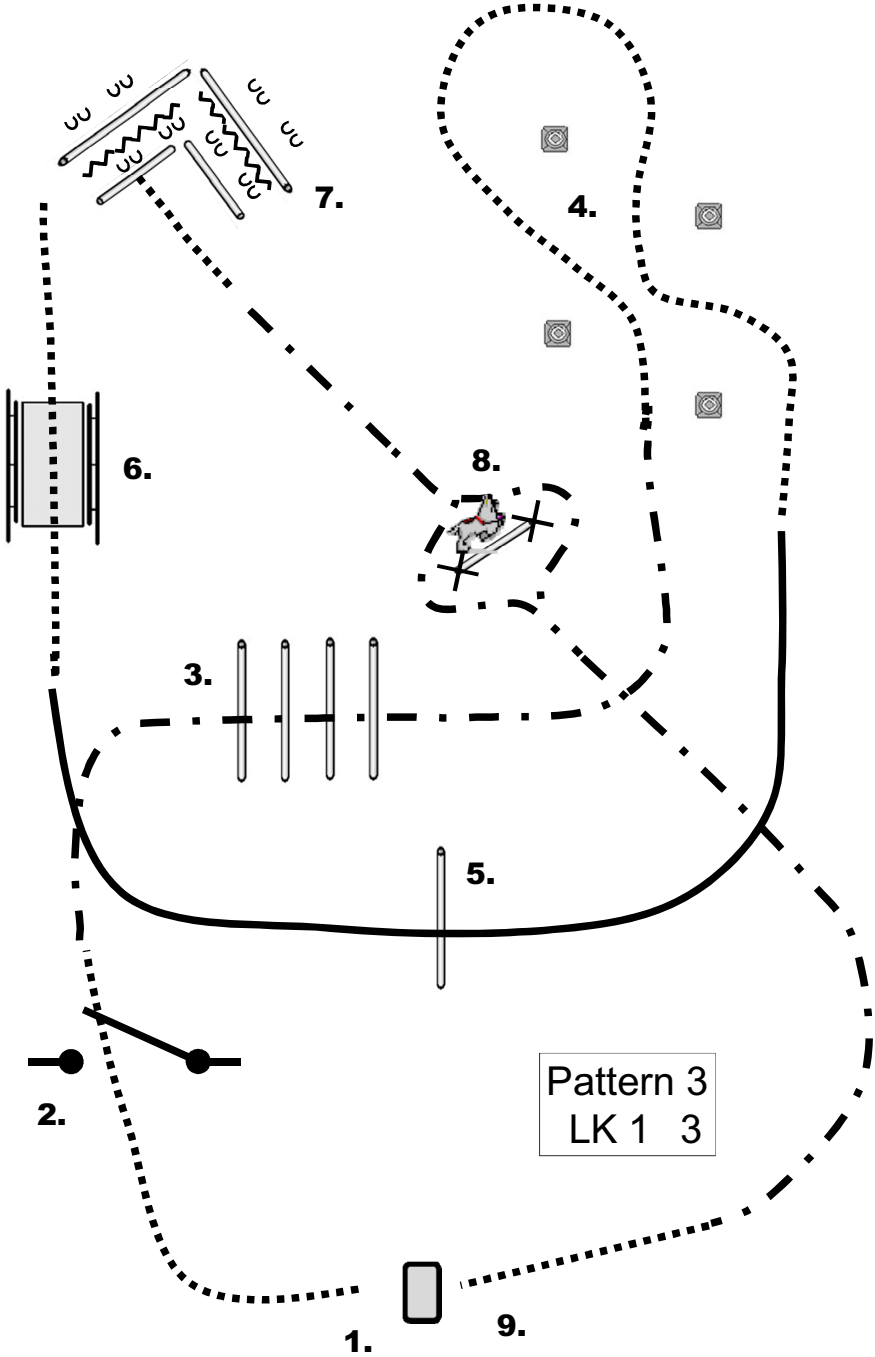

Pattern 3

LK 1 3

1. Einreiten, Hund ableinen, Leine auf die Tonne oder wenn keine Tonne vorhanden auf den Boden bei Pylone legen, Hund bei Fuß
2. Tor, Hundeposition freigestellt, Tor öffnen, Hund voraus schicken, durchreiten, Hund darf stehen und ausweichen, Tor schließen, walk, Hund bei Fuß
3. Jog over, Hund bei Fuß
4. Slalom im walk, Hund bei Fuß, Stop, Hund ablegen und wartet
5. Lope over, ohne Hund
6. Walk, Hund abrufen, Hund vor Brücke ablegen oder Sitz (zur Wahl), darüber reiten, Hund abrufen
7. Stop, Hund ablegen, Back up, Sidepaß, Hund abrufen, Walk over, Hund bei Fuß
8. Jog, Hund über den Sprung, Reiter daneben vorbei, walk, Hund bei Fuß
9. Stop an der Tonne bzw. Pylone, Absteigen, Hund anleinen, Pferd und Hund rausführen

LOBEN)

Führzügelklasse

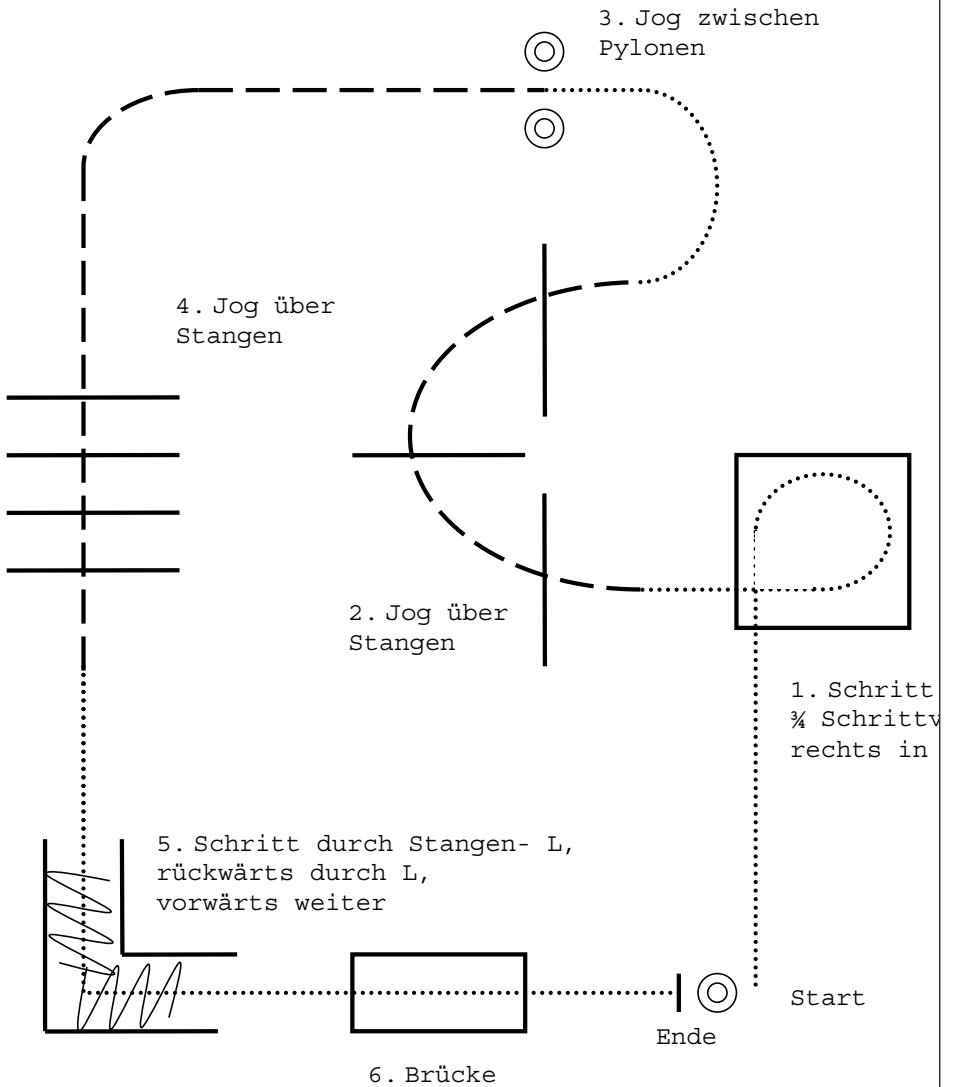

Walk Trot Western Horsemanship (Nr.1)

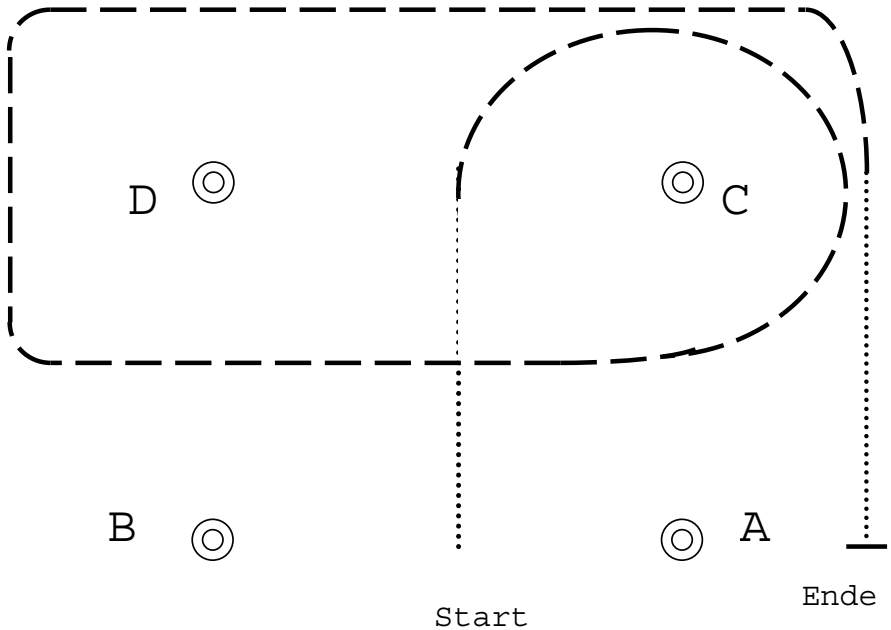

Beginn im Schritt zwischen A und B
Zwischen C und D Jog
Im Jog um C und D
Bei C Schritt
Stopp bei A

Im Schritt zurück zum Line Up

Walk Trot Trail (Nr.5)

4. Schritt zwischen Pylonen

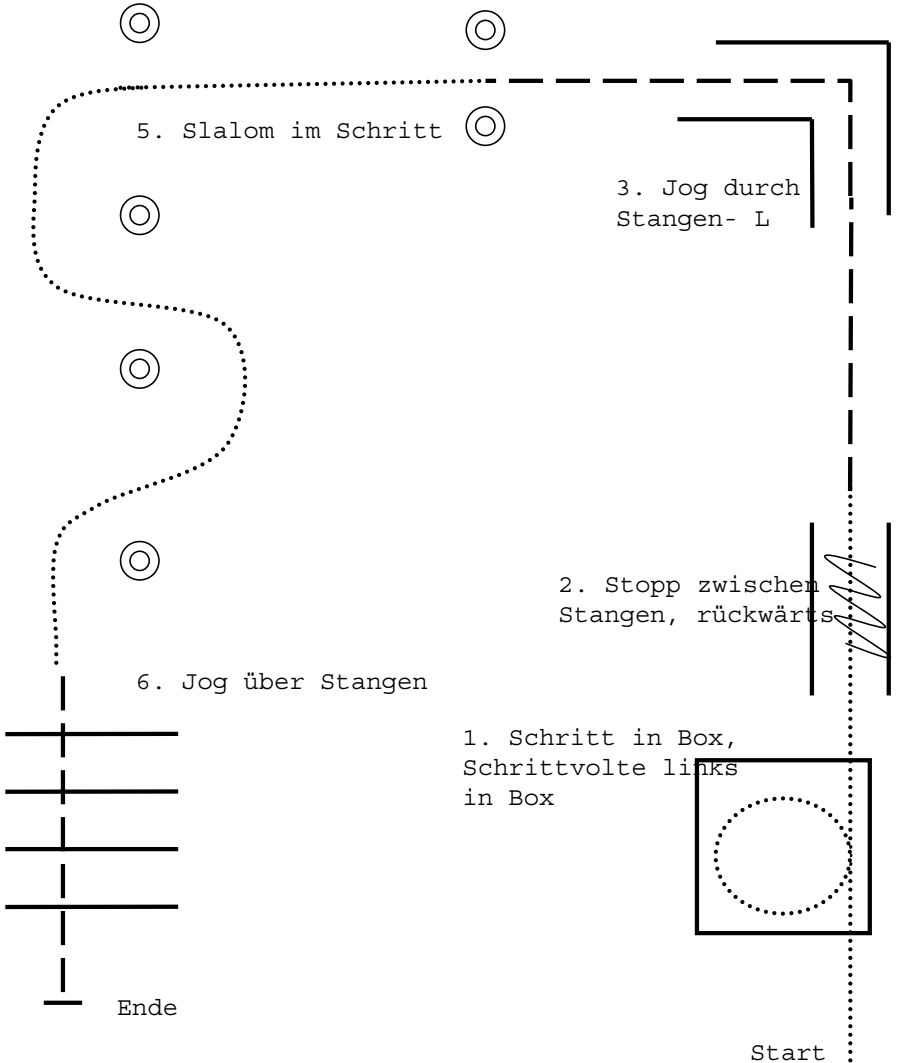

Showmanship at Halter

LK 3 A, LK 3 B

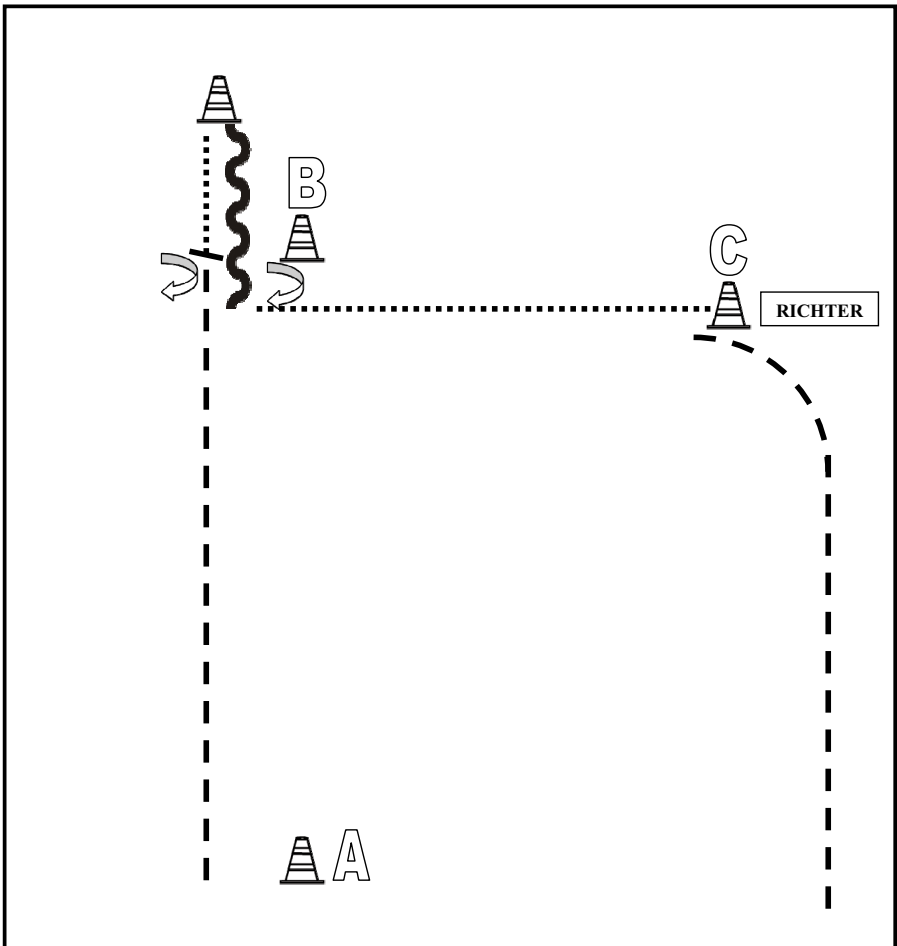

Be ready at A

1. A to B trot
2. B 360° turn
3. Walk
4. Backup
5. 90° turn, walk to C
6. Set up for inspection

Trot back to the warmup area

Showmanship at Halter

LK 1 A, LK 2 A, LK 1 B, LK 2 B

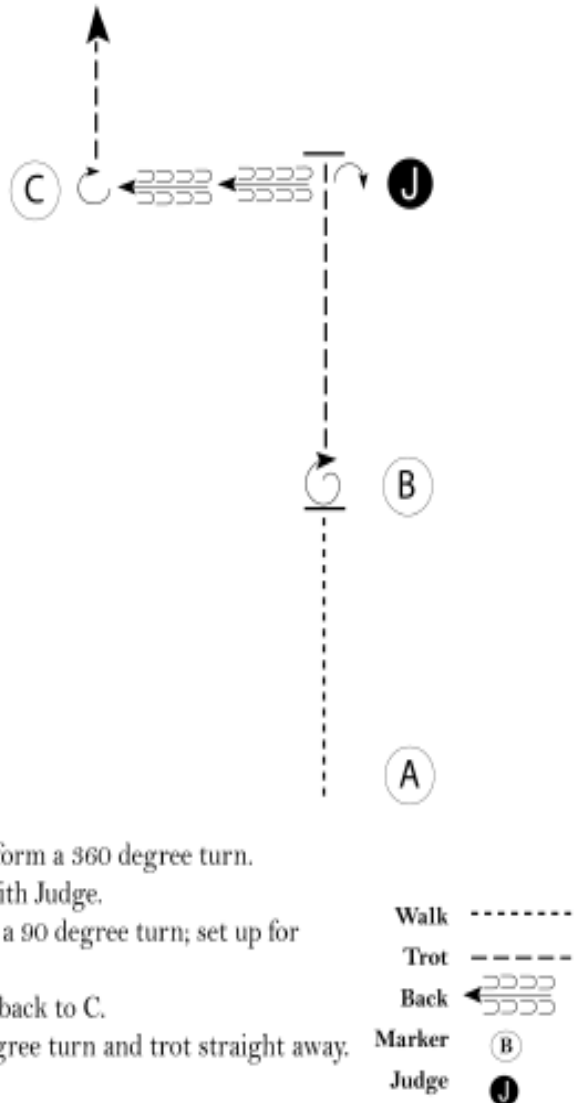

Trot back to the warmup area

Showmanship at Halter

Q LK 1/2 A, Q LK 1/2 B

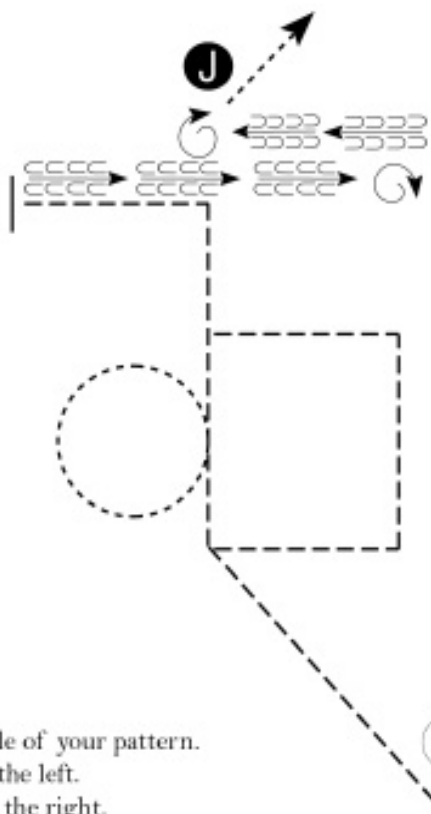

Be ready at A.

1. Trot to the middle of your pattern.
2. Walk a circle to the left.
3. Trot a square to the right.
4. Continue to trot towards the Judge.
5. Make a corner as you approach the Judge and trot at least two horse lengths past the Judge.
6. Back past the Judge.
7. Perform a 1 1/2 turn.
8. Back to the Judge.
9. Perform a 1 3/4 turn and set up for inspection.
10. When dismissed, exit at a walk.

| | |
|--------|-----------|
| Walk | ----- |
| Trot | - - - - - |
| Back | ← 〰 〰 〰 〰 |
| Marker | ⓑ |
| Judge | ● |

Trot back to the warmup area

Showmanship at Halter

LK 4 A, LK 4 B, LK 5 A, LK 5 B

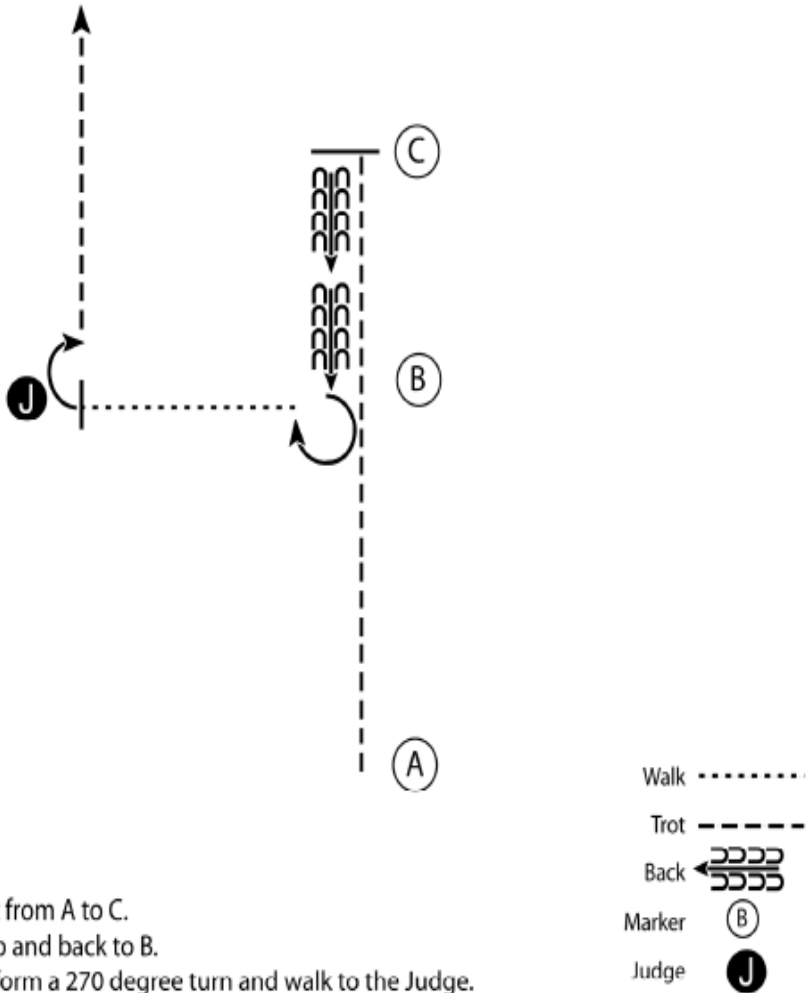

1. Trot from A to C.
2. Stop and back to B.
3. Perform a 270 degree turn and walk to the Judge.
4. Stop and set up for inspection.
5. When dismissed perform a 90 degree turn and
back to warmup area

Pattern

Reining:

| | |
|---|--------|
| LK 1 A sen., LK 2 A sen, LK 1 B, LK 2 B, LK 3 A, LK 3 B | Pt. 11 |
| LK 4 A, LK 4 B | Pt.12 |
| LK 1 A jun, LK 2 A jun | Pt. 4 |
| Q-LK 1-2 A sen, Q-LK 1-2 B | Pt. 7 |
| Q-LK 1-2 A jun | Pt. 5 |

Westernriding:

| | |
|--|-------|
| LK 1 A sen, LK 2 A sen, LK 1 B, LK 2 B | Pt. 3 |
| LK 1 A jun, LK 2 A jun, LK 3 | Pt. 6 |
| Q-LK 1-2 A sen, Q-LK 1-2 B | Pt. 4 |
| Q-LK 1-2 A jun | Pt. 8 |

Superhorse:

| | |
|--------------------------------|-------|
| LK 1 A, LK 2 A, LK 1 B, LK 2 B | Pt. 3 |
| Q-LK 1-2 A, Q-LK 1-2 B | Pt. 5 |

Jungpferde:

| | |
|---------------------|-------|
| Basis 4 jährig | Pt. 3 |
| Basis 5 jährig | Pt. 4 |
| Trail 4 jährig | Pt. 2 |
| Trail 5 jährig | Pt. 3 |
| Reining 4, 5 jährig | Pt. 1 |

Ranch Riding:

| | |
|--|--------|
| LK 5 A, LK 5 B, LK 4 A, LK 4 B | Pt. 17 |
| LK 3 A, LK 3 B | Pt. 13 |
| LK 1 jun., LK 2 jun. | Pt. 13 |
| LK 1 A sen., LK 2 A sen., LK 1 B, LK 2 B | Pt.12 |
| Q LK 1/2 A sen., Q LK 1/2 B | Pt.10 |
| Q LK 1/2 jun. | Pt.1 |

§ 7828
Reining-Pattern 4

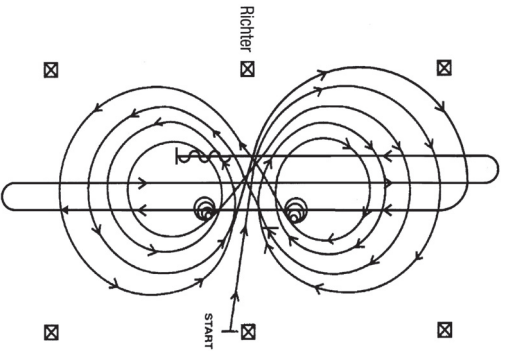

Im Schritt oder Trab zur Mitte der Bahn. Beginn der Aufgabe aus dem Schritt oder aus dem Halten.

- Beginnend in der Mitte der Bahn mit Blickrichtung auf die linke Bande.
- 1) Beginnend im Rechtsgalopp, 3 vollständige Zirkel nach rechts, die ersten beiden Zirkel groß und schnell, der 3. Zirkel klein und langsam. Stop im Mittelpunkt der Bahn – verharren
 - 2) Vole 4 Spins nach rechts – verharren
 - 3) Beginnend im Linksgalopp, 3 vollständige Zirkel nach links, die ersten beiden Zirkel groß und schnell, der 3. Zirkel klein und langsam. Stop im Mittelpunkt der Bahn – verharren
 - 4) Vole 4 Spins nach links – verharren
 - 5) Beginnend im Rechtsgalopp mit einem großen, schnellen Zirkel nach rechts, Galoppwechsel im Mittelpunkt der Bahn, weiter mit einem großen, schnellen Zirkel nach links, Galoppwechsel im Mittelpunkt der Bahn
 - 6) Weiter mit einem Zirkel auf der rechten Hand, an der Mitte der kurzen Seite abwenden, auf die Mittellinie Galopp durch die Mitte der Bahn bis zum äußersten Ende bis hinter den Endmarker – Rollback nach rechts – kein Verharren
 - 7) Galopp durch die Mitte der Bahn zum entgegengesetzten Ende bis hinter den Endmarker – Rollback nach links – kein Verharren
 - 8) Galopp durch die Mitte der Bahn bis hinter den Mittelmarker – Sliding stop – Rückwärtsschritt von mind. 3 m. Verharren, um das Ende der Prüfung anzuzeigen. Der Reiter muss Zaumzeug und Gebiss (Bridle) vor dem Richter abnehmen.

§ 7829
Reining-Pattern 5

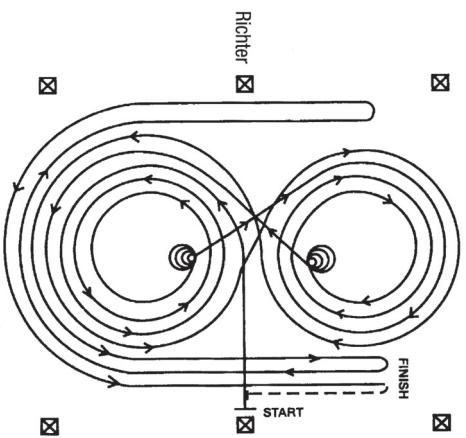

Im Schritt oder Trab zur Mitte der Bahn. Beginn der Aufgabe aus dem Schritt oder aus dem Halten.

- Beginnend in der Mitte der Bahn mit Blickrichtung auf die linke Bande.
- 1) Beginnend im Linksgalopp, 3 vollständige Zirkel nach links, die beiden ersten Zirkel groß und schnell, der 3. Zirkel klein und langsam. Stop im Mittelpunkt der Bahn
 - 2) Vole 4 Spins nach links – verharren
 - 3) Beginnend im Rechtsgalopp, 3 vollständige Zirkel nach rechts, die beiden ersten Zirkel groß und schnell, der 3. Zirkel klein und langsam. Stop im Mittelpunkt der Bahn
 - 4) Vole 4 Spins nach rechts – verharren
 - 5) Beginnend im Linksgalopp mit einem großen, schnellen Zirkel nach links, Galoppwechsel im Mittelpunkt der Bahn – weiter mit einem großen, schnellen Zirkel nach rechts, Galoppwechsel im Mittelpunkt der Bahn
 - 6) Weiter mit einem großen, schnellen Zirkel auf der linken Hand, der nicht geschlossen wird – Galopp entlang der rechten Seite bis hinter den Mittelmarker – Rollback nach rechts – mind. 6 m von der Bande entfernt – kein Verharren
 - 7) Weiter auf dem vorherigen Zirkel – nun auf der rechten Hand, der Zirkel wird nicht geschlossen, Galopp entlang der linken Seite bis hinter den Mittelmarker – Rollback nach links – mind. 6 m von der Bande entfernt – kein Verharren
 - 8) Zurück auf dem vorherigen Zirkel – nun wieder auf der linken Hand, der Zirkel wird nicht geschlossen, Galopp entlang der rechten Seite bis hinter den Mittelmarker – Sliding stop – mind. 6 m von der Bande entfernt. Rückwärtsschritt von mind. 3 m. Verharren, um das Ende der Prüfung anzuzeigen. Der Reiter muss Zaumzeug und Gebiss (Bridle) vor dem Richter abnehmen.

§ 7831
Reining-Pattern 7

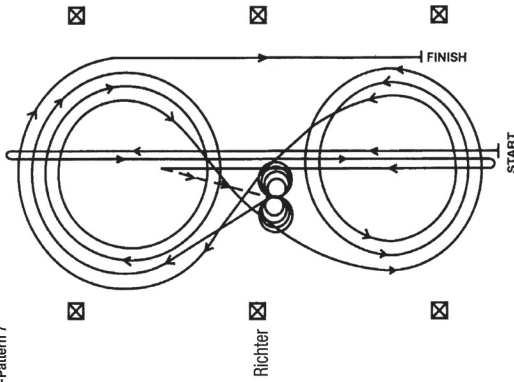

- 1) Schneller Galopp durch die Mitte der Bahn zum äußersten Ende der Bahn bis hinter den Endmarker – Rollback nach links – kein Verharren
 - 2) Schneller Galopp durch die Mitte der Bahn zum entgegengesetzten Ende bis hinter den Endmarker – Rollback nach rechts – kein Verharren
 - 3) Schneller Galopp durch die Mitte der Bahn über den Mittelmarker hinaus – Sliding Stop – Rückwärtsrichten bis zur Mitte der Bahn oder von mind. 3 m verharren
 - 4) Volle 4 Spins nach rechts – verharren
 - 5) Volle 4 1/4 Spins nach links, so dass das Pferd zur linken Bande sieht – verharren
 - 6) Beginnend im Rechtsgalopp, 3 vollständige Zirkel nach rechts, die ersten beiden Zirkel groß und schnell, der 3. Zirkel klein und langsam. Galoppwechsel im Mittelpunkt der Bahn
 - 7) 3 vollständige Zirkel nach links (im Linksgalopp), die ersten beiden Zirkel groß und schnell, der 3. Zirkel klein und langsam. Galoppwechsel im Mittelpunkt der Bahn
 - 8) Weiter mit einem großen, schnellen Zirkel auf der rechten Hand, der nicht geschlossen wird. Galopp entlang der rechten Seite der Bahn bis hinter den Mittelmarker – Sliding stop mind. 6 m von der Bande entfernt. Verharren, um das Ende der Prüfung anzuzeigen.
- Der Reiter muss Zaumzeug und Gebiss (Bridle) vor dem Richter abnehmen.

§ 7835 Reining-Pattern 11

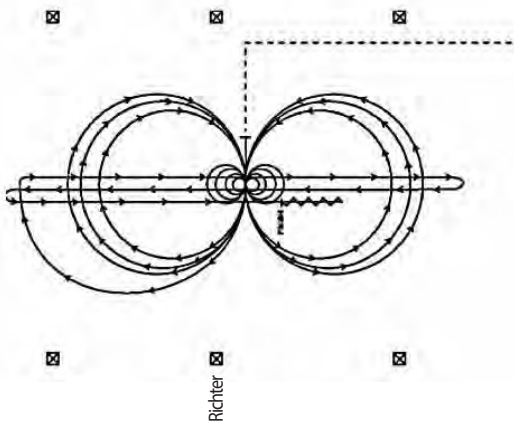

- Die Pferde müssen im Trab zum Mittelpunkt der Arena gehen. Sie müssen vor Beginn des Patterns in der Mitte der Bahn, mit Blickrichtung auf die linke Bande stehen bleiben oder Schritt gehen.
- 1) Vier Spins nach links; Verharren
 - 2) Vier Spins nach rechts; Verharren
 - 3) Drei vollständige Zirkel nach rechts, der erste klein und langsam, die nächsten beiden groß und schnell; Galoppwechsel in der Mitte der Bahn
 - 4) Drei vollständige Zirkel nach links, der erste klein und langsam, die nächsten beiden groß und schnell; Galoppwechsel in der Mitte der Bahn
 - 5) Weiter mit einem großen, schnellen Zirkel nach rechts, der nicht geschlossen wird; schneller Galopp „rund down“ durch die Mitte der Arena bis hinter den Endmarker; Rollback nach rechts – kein Verharren
 - 6) Schneller Galopp durch die Mitte der Arena zum entgegengesetzten Ende bis hinter den Endmarker; Rollback nach links – kein Verharren
 - 7) Schneller Galopp durch die Mitte der Arena bis hinter den Mittelmarker; Sliding Stop und rückwärtsrichten zur Mitte der Arena oder zumindest 3 m Verharren, um das Ende der Prüfung anzuzeigen.
- Der Reiter muss das Kopfstück (Bridle) zur Kontrolle des Bits vor dem Richter abnehmen.

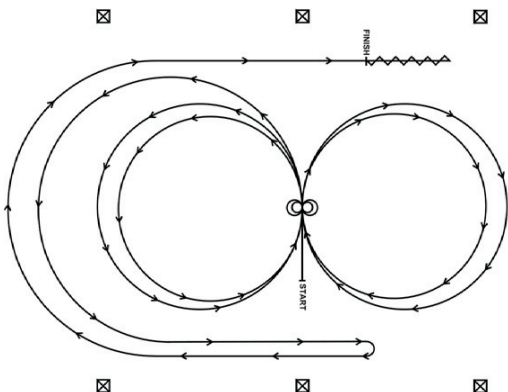

Einreiten im Schritt oder Trab zur Mitte der Bahn, Beginn der Aufgabe aus dem Schritt oder aus dem Halten, Beginnend in der Mitte der Bahn mit Blickrichtung auf die linke Bande.

- 1) Beginnend im Linksgalopp, 2 vollstandige Zirkel nach links, Stop im Mittelpunkt der Bahn – verharren.
- 2) Volle 2 Spins nach links – verharren.
- 3) Beginnend im Rechtsgalopp, 2 vollstandige Zirkel nach rechts, Stop im Mittelpunkt der Bahn – verharren.
- 4) Volle 2 Spins nach rechts – verharren.
- 5) Beginnend im Linksgalopp, einen groen, schnellen Zirkel auf der linken Hand der nicht geschlossenen Seil, Run Down auf der rechten Seite der Arena mind. 6 m von der Bande entfernt, bis hinter den Mittelmarker – Stop – Rollback nach rechts.
- 6) Weiter im groen, schnellen Zirkel auf der rechten Hand, im Galopp entlang der linken Seite der Bahn, Run Down mind. 6 m von der Bande entfernt, bis hinter den Mittelmarker – Stop – Ruckwartsrichten von mind. 3 m – verharren, um das Ende der Prufung anzuzeigen.

Der Reiter muss das kopfstuck (Bildle) zur Kontrolle des Bits vor dem Richter abnehmen.

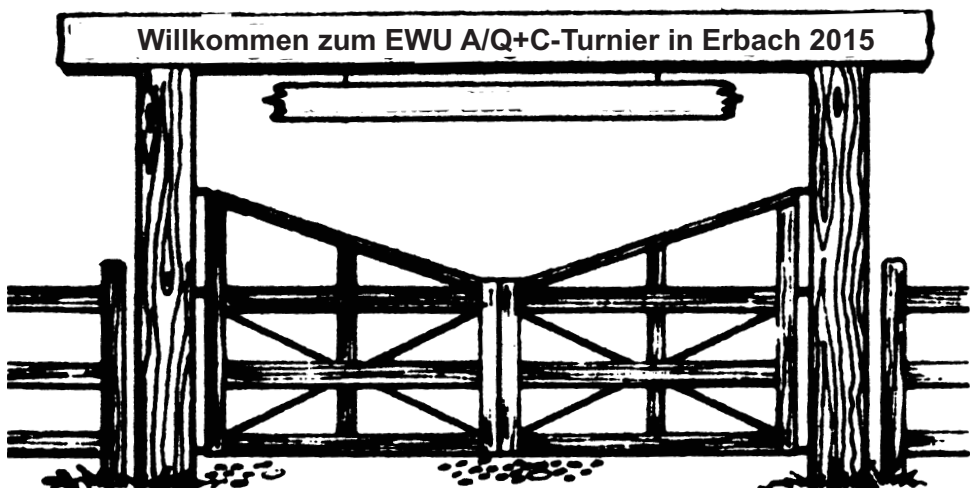

§ 7605
Western Riding-Pattern 4

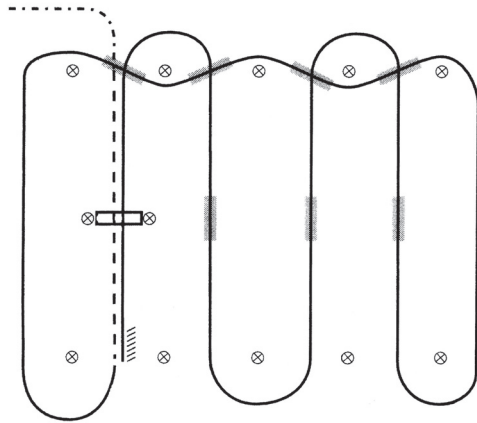

- 1) Schritt, Übergang zum Jog zwischen den ersten beiden Markern, Jog über die Stange
- 2) Übergang zum Rechtsgalopp zwischen den Markern und Galopp an der kurzen Seite
- 3) 1. Galoppwechsel auf der Linie
- 4) 2. Galoppwechsel auf der Linie
- 5) 3. Galoppwechsel auf der Linie
- 6) 4. Galoppwechsel auf der Linie
- 7) 1. Galoppwechsel mit Seitenwechsel
- 8) 2. Galoppwechsel mit Seitenwechsel
- 9) 3. Galoppwechsel mit Seitenwechsel
- 10) Galopp über die Stange
- 11) Anhalten zwischen den Pylonen und mind. 3 m Rückwärtsrichten.

§ 7604
Western Riding-Pattern 3

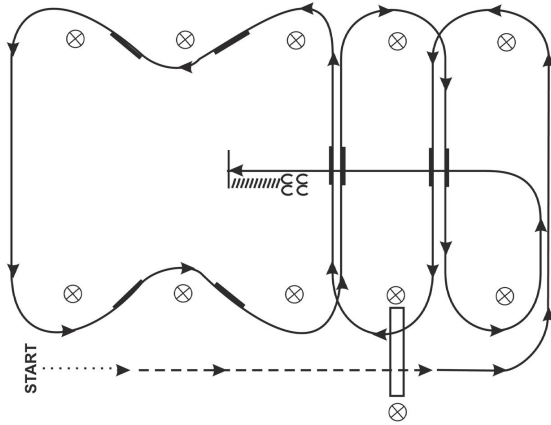

- 1) Im Schritt beginnen, zwischen erstem und zweiten Pylon antraben und Trab über die Stange
- 2) Übergang zum Linksgalopp innerhalb von 10 m nach der Stange und Galopp an der kurzen Seite
- 3) 1. Galoppwechsel mit Seitenwechsel
- 4) Rechtsgalopp über die Stange
- 5) 2. Galoppwechsel mit Seitenwechsel
- 6) 1. Galoppwechsel auf der Linie
- 7) 2. Galoppwechsel auf der Linie
- 8) 3. Galoppwechsel auf der Linie
- 9) 4. Galoppwechsel auf der Linie
- 10) 3. Galoppwechsel mit Seitenwechsel
- 11) 4. Galoppwechsel mit Seitenwechsel
- 12) Mitte der kurzen Seite abwenden auf die Mittellinie, Stop hinter dem Mittelmarker und Rückwärtsrichten bis zur Mitte der Arena oder mind. 3 m. Verharren, um das Ende der Aufgabe anzuzeigen.

§ 7607
Western Riding-Pattern 6

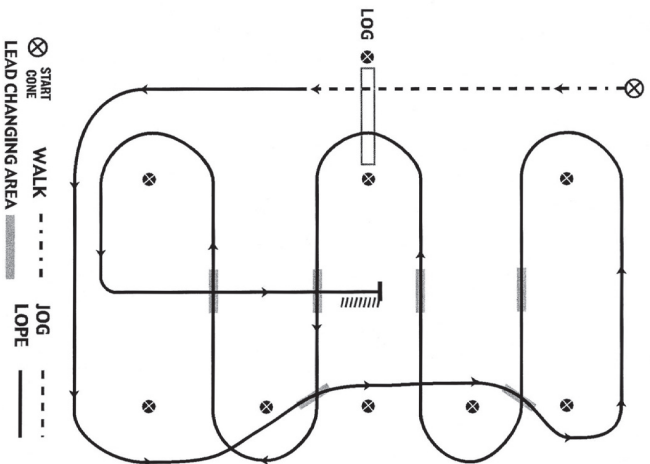

- 1) Im Schritt beginnen, zwischen dem 1. und 2. Marker Übergang zum Jog, Jog über die Stange
- 2) Vor dem 4. Marker Übergang zum Linksgalopp
- 3) 1. Galoppwechsel auf der Linie
- 4) 2. Galoppwechsel auf der Linie
- 5) 1. Galoppwechsel auf der Mittellinie
- 6) 2. Galoppwechsel auf der Mittellinie
- 7) Galopp über die Stange
- 8) 3. Galoppwechsel auf der Mittellinie
- 9) 4. Galoppwechsel auf der Mittellinie
- 10) Mitte der kurzen Seite abwenden auf die Mittellinie, Stop auf und Rückwärtsrichten mind. 3 m, Verharren um das Ende der Aufgabe anzuzeigen.

§ 7609
Western Riding-Pattern 8

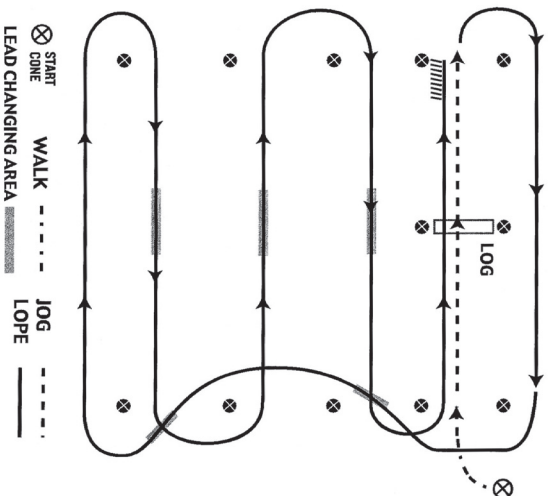

- 1) Schritt, zwischen den ersten beiden Markern Übergang zum Trab, Trab über die Stange
- 2) Zwischen den Markern Übergang zum Rechtsgalopp
- 3) 1. Wechsel auf der Linie
- 4) 2. Wechsel auf der Linie
- 5) 1. Wechsel auf der Mittellinie
- 6) 2. Wechsel auf der Mittellinie
- 7) 3. Wechsel auf der Mittellinie
- 8) Galopp über die Stange
- 9) Anhalten zwischen den Pylonen und mind. 3 m Rückwärtsrichten, Verharren, um das Ende der Aufgabe anzuzeigen.

§ 7705
Superhorse-Pattern 3

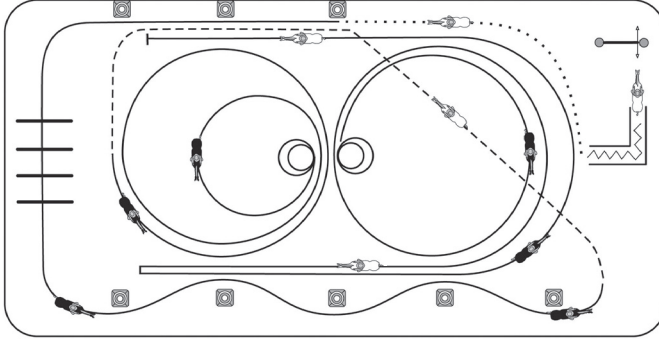

- 1) Öffnen, Durchreiten und Schließen des Tores
- 2) Rückwärtsrichten durch das Stangen-L
- 3) Im Schritt auf der linken Hand bis zum Mittelmarker, dort-Angaloppieren zum Linksgalopp, Lope over an der kurzen Seite
- 4) Fliegende Galoppwechsel an der langen Seite
- 5) extended Jog bis zum Mittelmarker, dann Jog bis zur Mitte der kurzen Seite, dort-Angaloppieren
- 6) 2 1/2 Zirkel nach links: 1 1/2 groß und schnell, 1 klein und langsam
- 7) Stop, 2 Spins links, 2 Spins rechts
- 8) 1 3/4 schnelle Zirkel nach rechts, Run-down, hinter dem Mittelmarker, Stop, Rollback links, mind. 6 m von der Barde entfernt
- 9) Zurück auf dem vorherigen Zirkel, gerader Run-down, hinter dem Mittelmarker Sliding stop.

§ 7707 Superhorse-Pattern 5

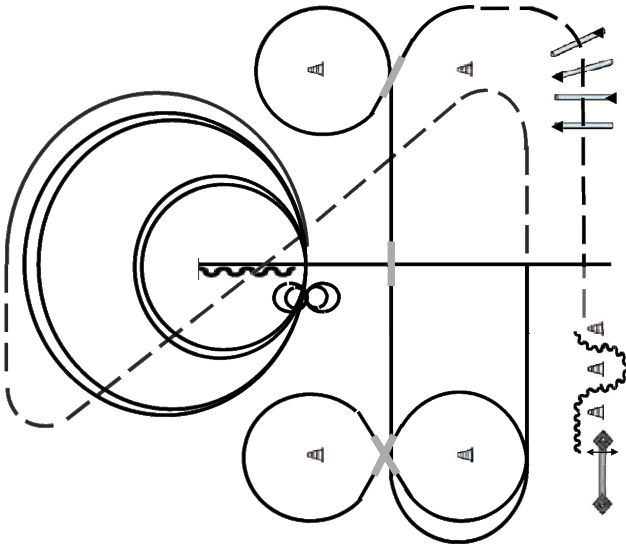

- 1) Run Down, Stop, Back Up
- 2) 4 1/4 Spins links, 1 großer schneller Zirkel rechts, 1 kleiner langsamer Zirkel rechts, Stop
- 3) 3 1/2 Spins rechts, 1 großer schneller Zirkel links, 1 kleiner langsamer Zirkel links
- 4) 1/2 Zirkel Linksgalopp, Jog, Extended Jog, Jog
- 5) Übergang, Jog (Höhe des Markers), Jog Over (erhöhte Stangen)
- 6) Lope, 4 fliegende Wechsel
- 7) Walk, Back Up
- 8) Tor (Seltor mit Stange)



3. JUPF Basis-Pattern 3 (4-jährig)

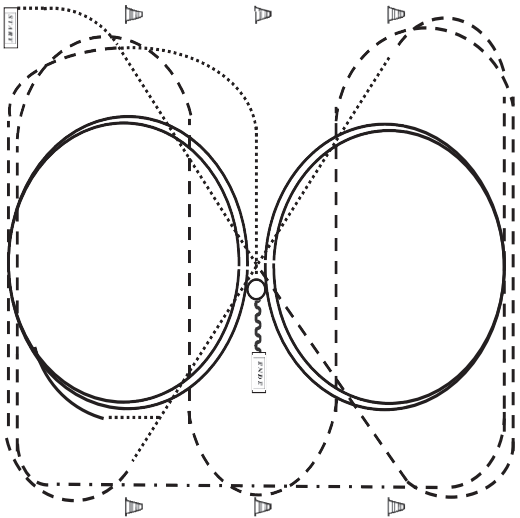

- 1) Walk durch die ganze Bahn, bei X antraben, ab A 3-fache Schlangenlinien durch die ganze Bahn
 - 2) An der langen Seite extended Trot verhängen (Leichttraben erlaubt)
 - 3) Mitte der kurzen Seite Linksgalopp, 2 große Zirkel, Mitte der kurzen Seite Trab
 - 4) Durch die ganze Bahn wechseln, nachdem abblagen auf die gerade Übergang zum Walk vor dem Hutschlag wieder Jog/Trot
 - 5) Mitte der kurzen Seite Rechtsgalopp, 2 große Zirkel, Mitte der kurzen Seite Jog/Trot
 - 6) An der Pyloone Walk bis X, Stop, 1 1/2 Spin (links oder rechts), eine Pferdelaenge Back-Up
- Verharren, um das Ende der Prüfung anzuzeigen.



4. JUPF Basis-Pattern 4 (5-jährig)

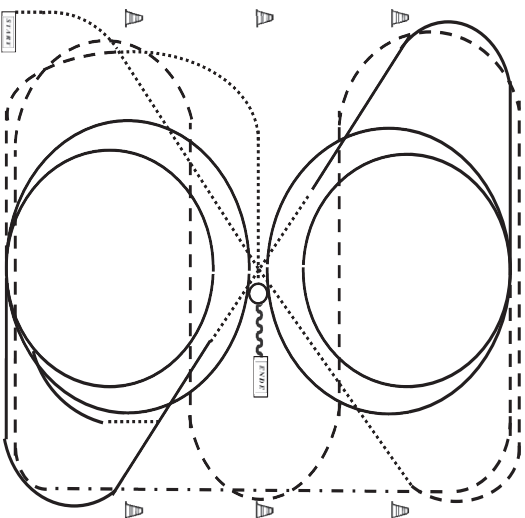

- 1) Schritt durch die ganze Bahn, vor dem Hutschlag antraben, ab A 3-fache Schlangenlinien durch die ganze Bahn, ab C ganze Bahn und Tritte verlängern.
 - 2) Bei A links angaloppieren und 1 großer Zirkel und 1 kleiner Zirkel, durch die ganze Bahn wechseln, vor X einfachen Wechsel über Schritt (mind. 3 Pferdelaengen)
 - 3) Rechtsgalopp, ab C 1 großer Zirkel und 1 kleiner Zirkel
 - 4) Bei C Übergang zum Trab, beim Zirkelpunkt Übergang Schritt bis X, bei X anhalten, 540° HHW links oder rechts, dann 1 Pferdelaenge rückwärts richten.
- Verharren, um das Ende der Prüfung anzuzeigen.



2. JUPF Trail Pattern 2 (4-jährig)

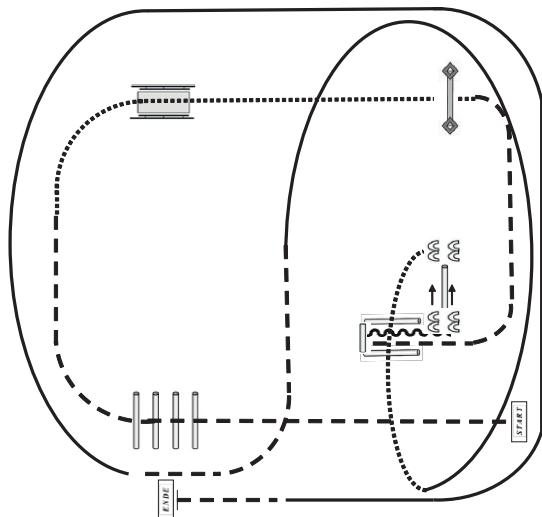

- 1) Trab über die Stangen (Abstand 1m)
- 2) Bei A Übergang zum Schritt und über die Brücke
- 3) Weiter im Schritt zum Tor
- 4) Antraben, Trab in die Sackgasse (Breite 1,20m), rückwärts raus und seitwärts rechts über die Stange (Abstand zur Sackgasse 1m), im Schritt über die Sackgasse
- 5) Auf dem Hufschlag zum Zirkelpunkt, dann Linksgalopp und bei C auf den Zirkel greifen bei X Übergang in den Trab und aus dem Zirkel wechseln, beim Zirkelpunkt Rechtsgalopp und ganze Bahn, auf Höhe des Richters in den Trab, am Zirkelpunkt anhalten

Verharren, um das Ende der Prüfung anzuzeigen.



3. JUPF Trail Pattern 3 (5-jährig)

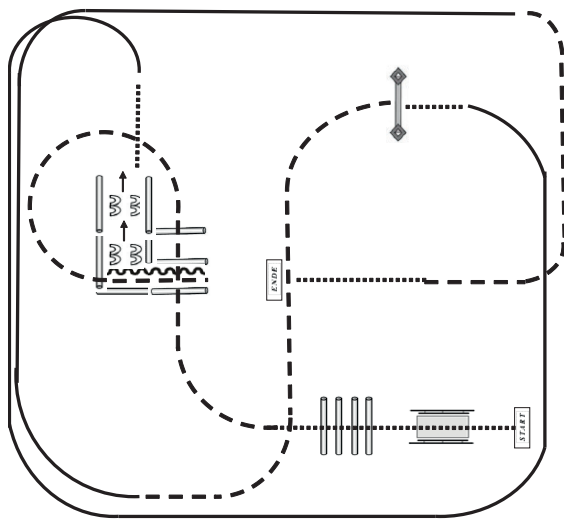

- 1) Schritt über die Brücke und über die 4 Stangen (Abstand 60 cm)
- 2) Antraben und über die 3 Stangen (Abstand 1m), Volte links und ins Stangen L traben, Anhalten, rückwärts dann Sidepass (Abstand 2m) links
- 3) Schritt zum Hufschlag und dann links angaloppieren, ganze Bahn bis vor das Tor Schritt zum Tor
- 4) Tor (Seitort mit Stange auf dem Boden)
- 5) Trab über X nach rechts zum Zirkelpunkt, dann rechts angaloppieren, ganze Bahn, vor der Ecke Übergang Trab, auf die Mittellinie abwenden, auf Höhe der Brücke Übergang Schritt, Schritt bis X, anhalten

Verharren, um das Ende der Prüfung anzuzeigen.

1. JUPF Reining-Pattern 1

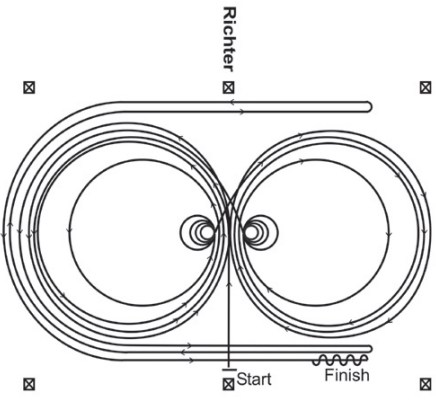

- Im Trab (ca. 20 m) zur Mitte der Bahn, Beginn der Aufgabe aus dem Walk oder aus dem Halten, Beginn in der Mitte der Bahn mit Blickrichtung auf die linke Bande.
1. Beginnend im Linksgalopp, 3 vollständige Zirkelnach links, die beiden ersten Zirkel groß und angemessen schnell, der 3. Zirkel klein und angemessen langsam. Stop im Mittelpunkt der Bahn.
 2. Volle 4 Spins nach rechts – verharren
 3. Beginnend im Rechtsgalopp, 3 vollständige Zirkel nach rechts, die beiden ersten Zirkel groß und angemessen schnell, der 3. Zirkel klein und angemessen langsam. Stop im Mittelpunkt der Bahn.
 4. Volle 4 Spins nach rechts – verharren
 5. Beginnend im Linksgalopp mit einem großen, angemessen schnellen Zirkel nach links, einfacher oder fliegender Lopewechsel im Mittelpunkt der Bahn – wieder mit einem großen, angemessen schnellen Zirkel nach rechts, einfacher oder fliegender Galoppwechsel im Mittelpunkt der Bahn
 6. Weiter mit einem großen, angemessen schnellen Zirkel auf der linken Hand, der nicht geschlossen wird – Lope entlang der rechten Seite bis hinter den Mittelanker – Rollback nach rechts – mind. 6 m von der Bande entfernt – kein Verharren
 7. Weiter auf dem vorherigen Zirkel – nun auf der rechten Hand, der Zirkel wird nicht geschlossen, Lope entlang der linken Seite bis hinter den Mittelanker – Rollback nach links – mind. 6 m von der Bande entfernt – kein Verharren
 8. Zurück auf dem vorherigen Zirkel – nun wieder auf der linken Hand, der Zirkel wird nicht geschlossen, Lope entlang der rechten Seite bis hinter den Mittelanker – Sliding Stop – mind. 6 m von der Bande entfernt – Rückwärts rutschen von mind. 3 m. Verharren, um das Ende der Prüfung anzuzeigen.



2015 Ranch Riding Pattern 1 (Arenagröße mind. 20x40):
Q LK 1/2 A/B

09/2015

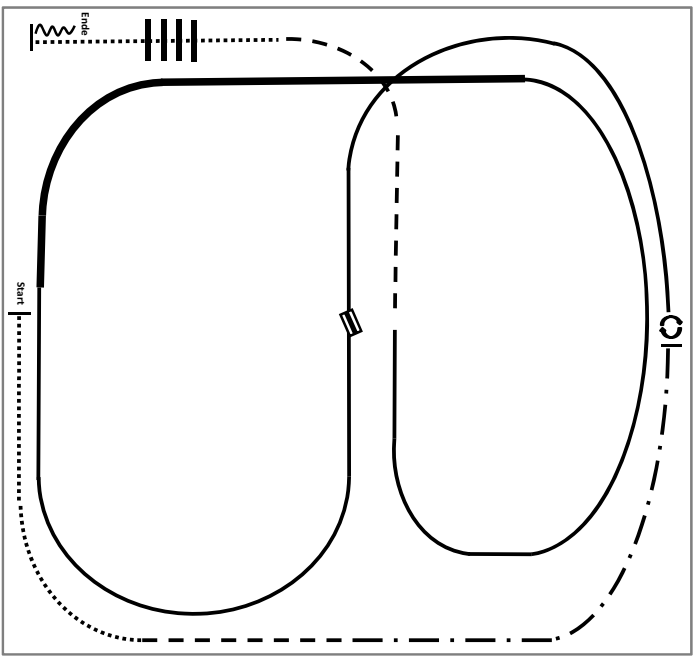

- | | |
|--------------------|-------------------------|
| 1/Walk | 8. Ext. Lope right lead |
| 2/Trot | 9. Lope right lead |
| 3. Ext. Trot | 10. Ext. Trot |
| 4. Turn left 360° | 11. Walk over |
| 5. Lope left lead | 12. Stop, Back |
| 6. Change leads | |
| 7. Lope right lead | |

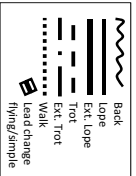

2015 Ranch Riding Pattern 10 (Arenagröße mind. 25x50):
Q LK 1/2 A/B, LK 1-3 A/B

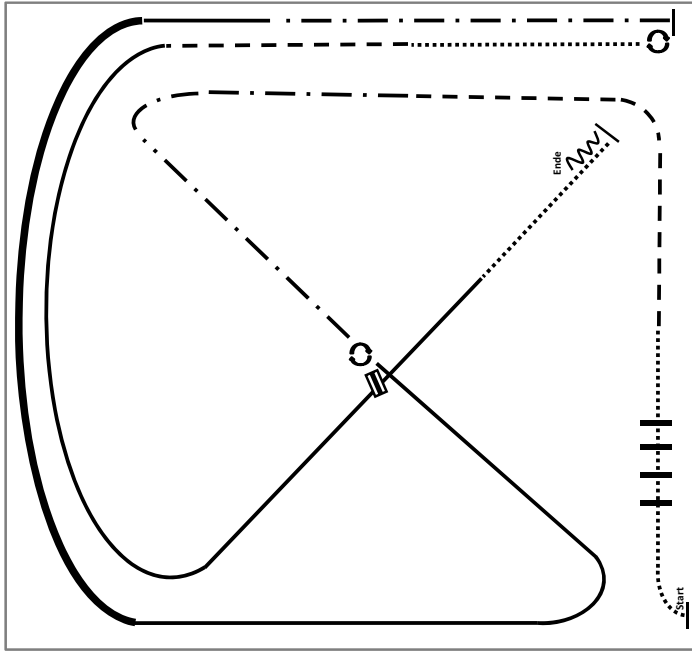

| | |
|--|---------------------------|
| | Back |
| | Lope |
| | Ext. Lope |
| | Trot |
| | Ext. Trot |
| | Walk |
| | Lead change flying/simple |

- 1.Walk over
- 2.Trot
- 3.Ext.Trot
- 4.Stop, Turn right 360° right
- 5.Lope right lead
- 6.Ext. Lope right lead, Lope right lead
- 7.Ext. Trot
- 8.Stop, Turn left 540°
- 9.Walk
- 10.Trot
- 11.Lope left lead
- 12.Change leads, Lope right lead
- 13.Walk, Stop, Back

2015 Ranch Riding Pattern 12 (Arenagröße mind. 20x40):
LK 1-3 A/B

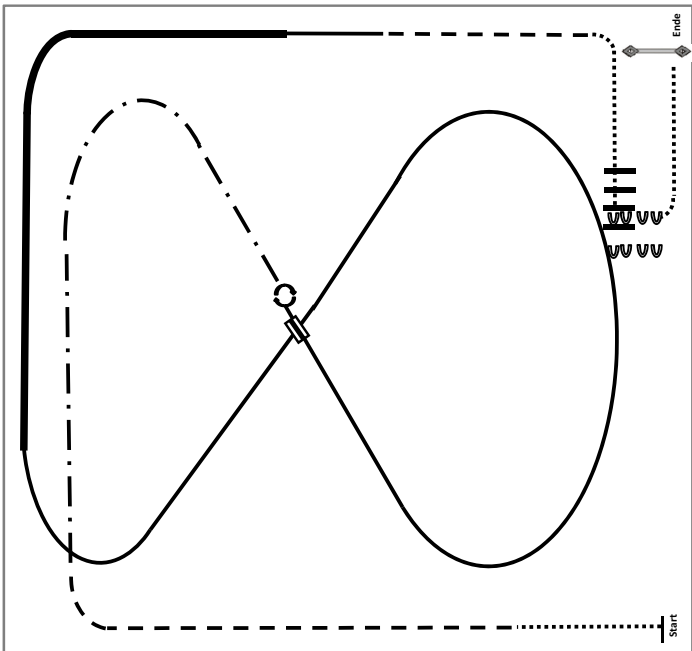

| | |
|--|---------------------------|
| | Back |
| | Lope |
| | Ext. Lope |
| | Trot |
| | Ext. Trot |
| | Walk |
| | Lead change flying/simple |

- 1.Walk
- 2.Trot
- 3.Ext. Trot
- 4.Stop, Turn left 360°
- 5.Lope left lead
- 6.Change leads
- 7.Lope right lead
- 8.Ext. Lope right lead, Lope right lead
- 9.Trot
- 10.Walk
- 11.Walk over
- 12.Sidepass left, Turn left 180°
- 13.Gate right hand push

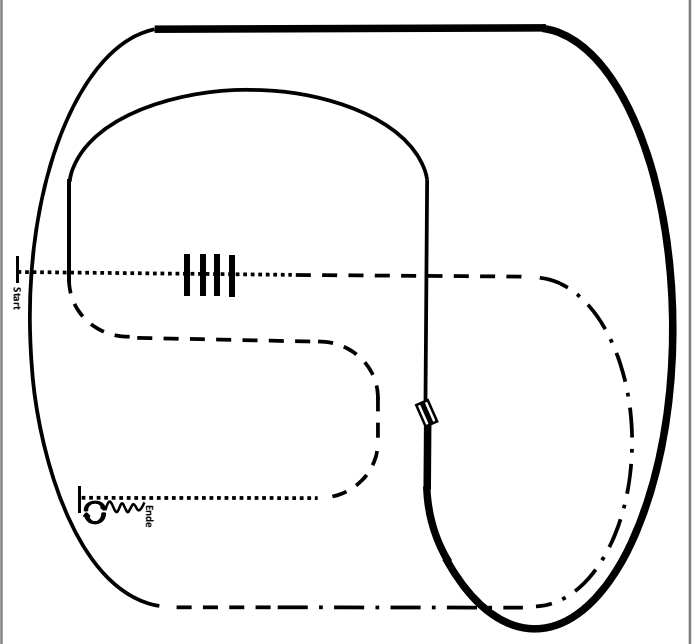

- 1.Walk over
- 2.Trot
- 3.Ext. Trot, Trot
- 4.Lope right lead
- 5.Ext. Lope right lead
- 6.Change leads
- 7.Lope left lead
- 8.Trot
- 9.Walk
- 10.Stop, Turn 360° each direction (either way first)
- 11 Back

| | |
|--|---------------|
| | Back |
| | Lope |
| | Ext. Lope |
| | Trot |
| | Ext. Trot |
| | Lead change |
| | flying/sample |

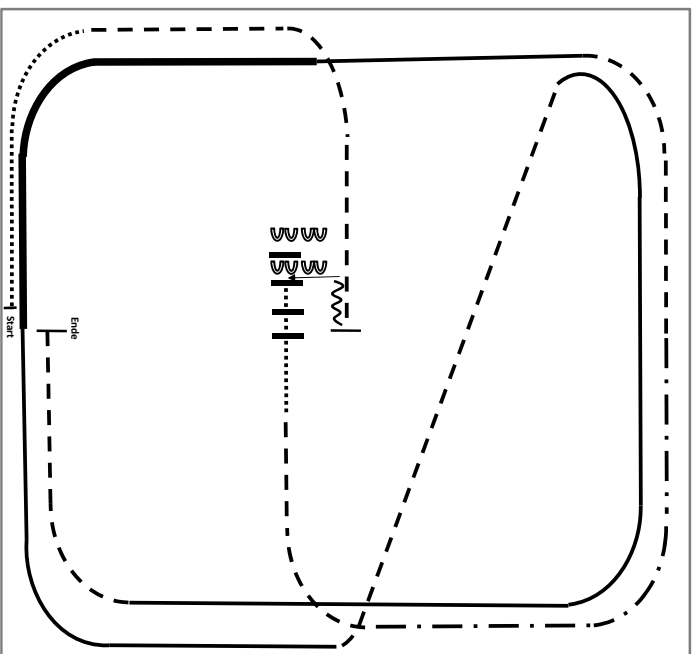

- 1.Walk
- 2.Trot
- 3.Stop, Back
- 4.Sidepass right ½ way
- 5.Walk over
- 6.Trot
- 7 Ext. Trot, Trot
- 8.Lope left lead
- 9.Ext. Lope left lead
- 10.Lope left lead
- 11.Trot
- 12.Lope right lead
- 13 Jog, Stop

| | |
|--|---------------|
| | Back |
| | Lope |
| | Ext. Lope |
| | Trot |
| | Ext. Trot |
| | Lead change |
| | flying/sample |