

**C - Grünberg**  
**12.07.-13.07.2014**

***Patternübersicht***

**Reining**

LK 4      Pattern 8a  
LK 3B     Pattern 8a  
LK 3A     Pattern 5  
LK 1-2    Pattern 4

**Western Riding**

LK 1-3    Sonntag            Pattern 5

**Superhorse**

LK 1-2    Sonntag            Pattern 4

**Walk Trot Championat**

Western Horsemanship      Nr. 2  
Trail                              Nr. 5

**Horse & Dog Trail**

Pattern 5

**C - Grünberg**  
**12.07.-13.07.2014**

*Showmanship at Halter*

*LK 1/2 A/B*

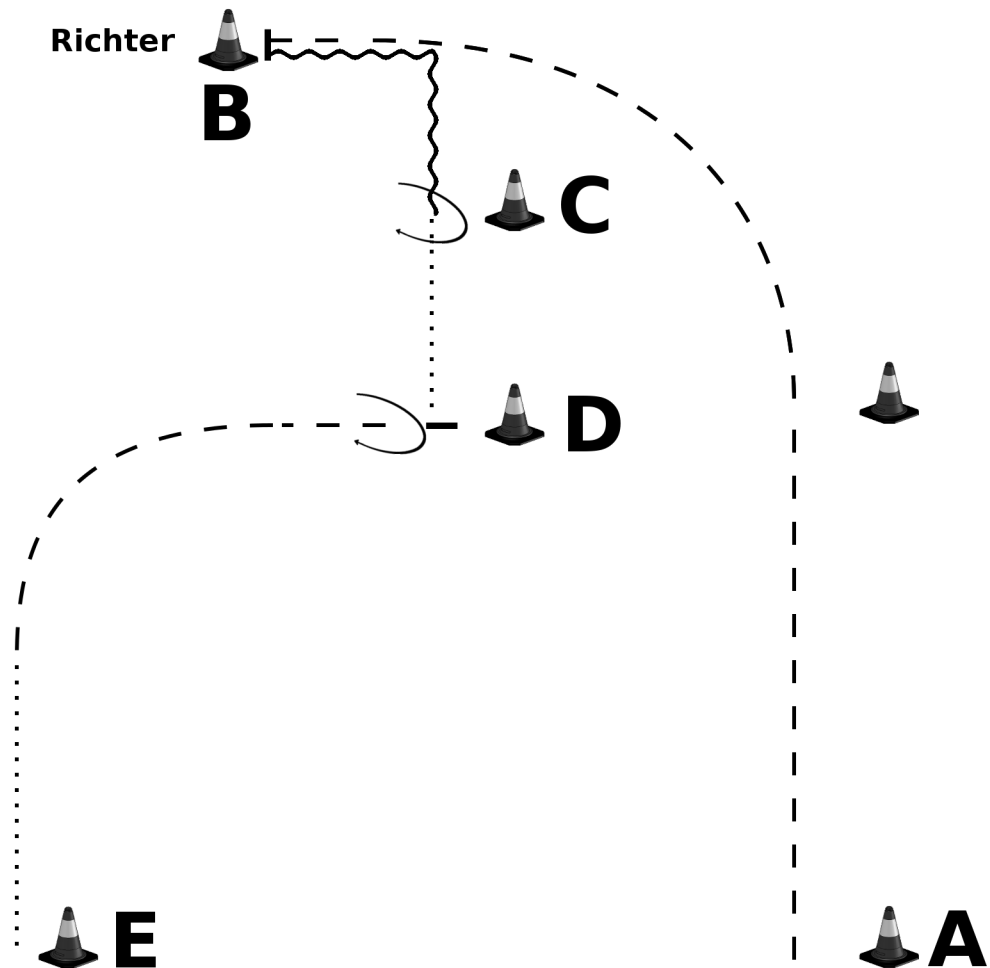

1. Jog von A nach B, Stop, Set up
2. Back up nach C
3. 180° HHW rechts, Walk nach D
4. Bei D stop, 90° HHW rechts
5. Jog
6. Walk zu E

**C - Grünberg**  
**12.07.-13.07.2014**

*Showmanship at Halter*

*LK 3 A/B*

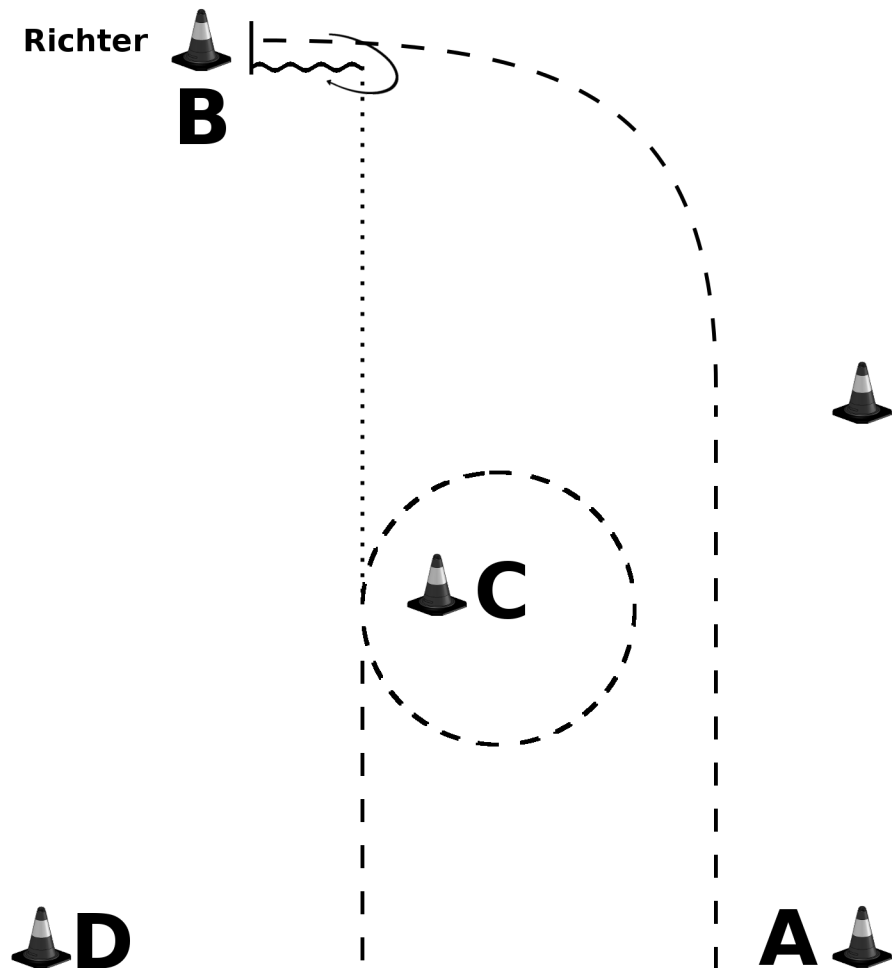

1. Jog von A nach B, Stop, Set up
2. Back up, 270° HHW rechts
4. Walk zu C.
5. Jog Volte um C
6. Jog zu D

**C - Grünberg**  
**12.07.-13.07.2014**

**Showmanship at Halter**

**LK 4/5 A/B**

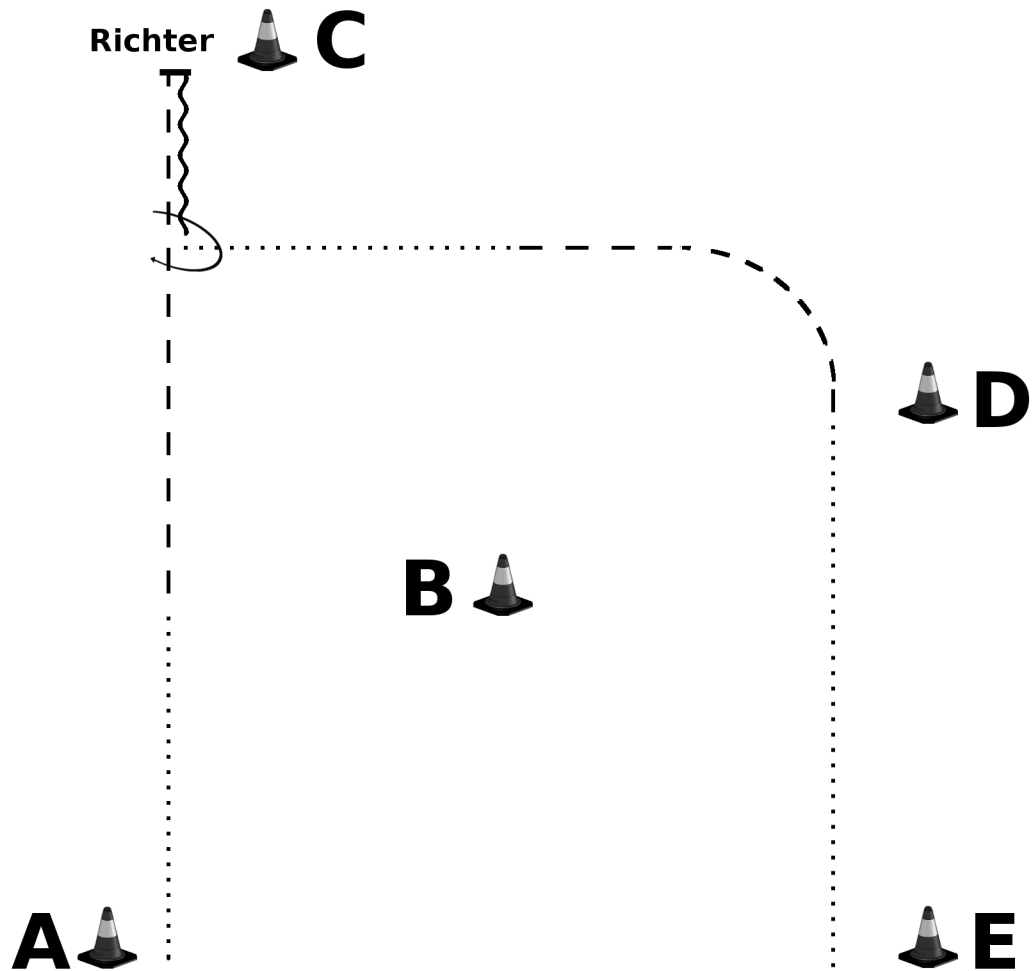

1. Walk von A nach B
2. Jog von B nach C
3. Stop, Set up
4. Back up, 90° HHW rechts
5. Walk, bei B Jog
6. Bei D Walk zu E

**C - Grünberg**  
**12.07.-13.07.2014**

Trail

LK 1/2 A/B

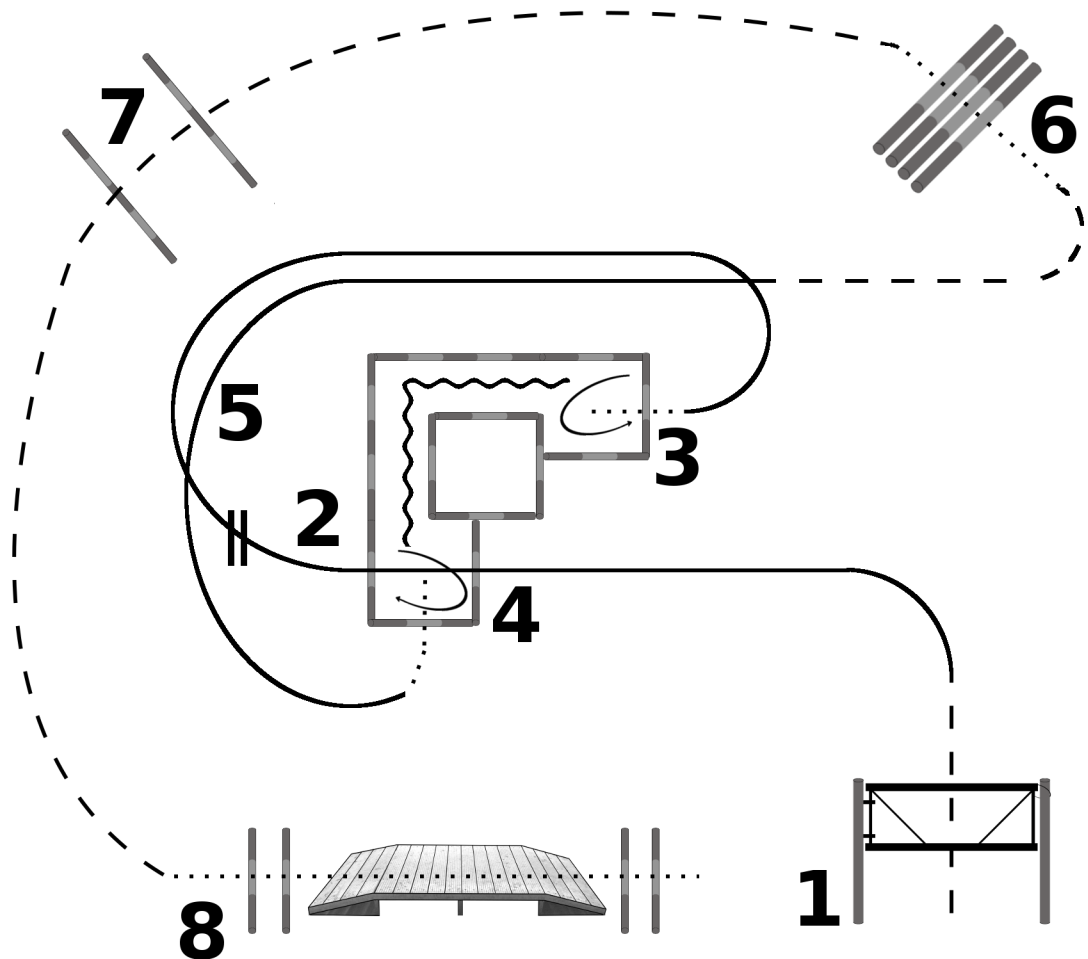

1. Tor, Jog, Lope Links
2. Lope Over, Lead Change, Lope rechts
3. Walk in, 180° Drehung Links, Back up
4. 180° Drehung rechts, Walk out,
5. Lope rechts, Jog
6. Walk over, Jog
7. Jog Over, Jog
8. Walk, Walk over, Brücke, Walk over

**C - Grünberg**  
**12.07.-13.07.2014**

|              |                 |
|--------------|-----------------|
| <b>Trail</b> | <b>LK 3 A/B</b> |
|--------------|-----------------|

1. Tor, Jog
2. Walk, Walk over, Jog
3. Jog over
4. Jog in, 270° Drehung links, Walk out, Lope rechts
5. Jog, Jog in, Stop, Back up
6. Drehung 180° rechts, Walk out
7. Lope over
8. Jog, Walk over, Brücke, Walk over

© by karsten.schulz@western-experience.de

**C - Grünberg**  
**12.07.-13.07.2014**

**Trail**

**LK 4 A/B**

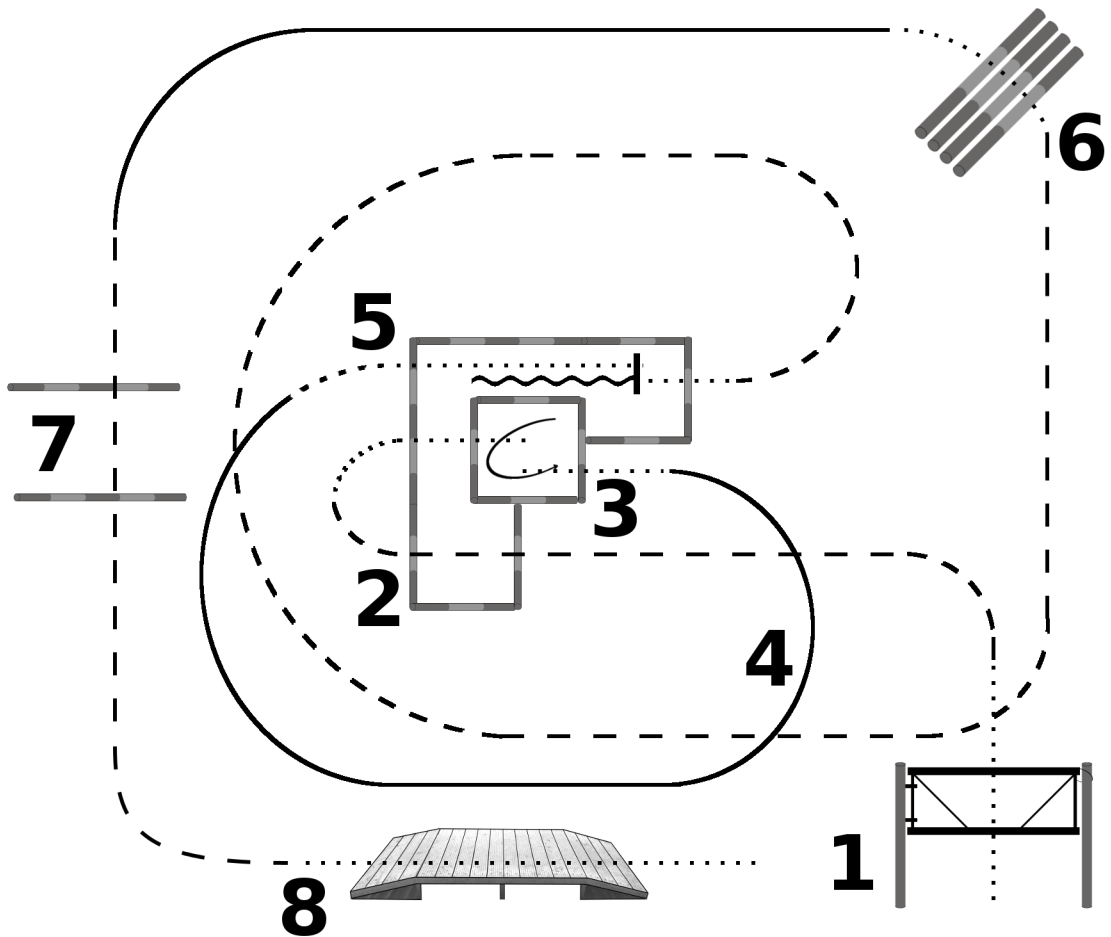

1. Tor, Walk
2. Jog, Jog over
3. Walk in, 360° Drehung links, Walk out
4. Lope rechts
5. Walk in, Stop, Back up, Walk out
6. Jog, Walk over Lope links
7. Lope Links, Jog Over
8. Walk, Brücke, Walk

**C - Grünberg**  
**12.07.-13.07.2014**

**Trail**

**LK 5 A/B**

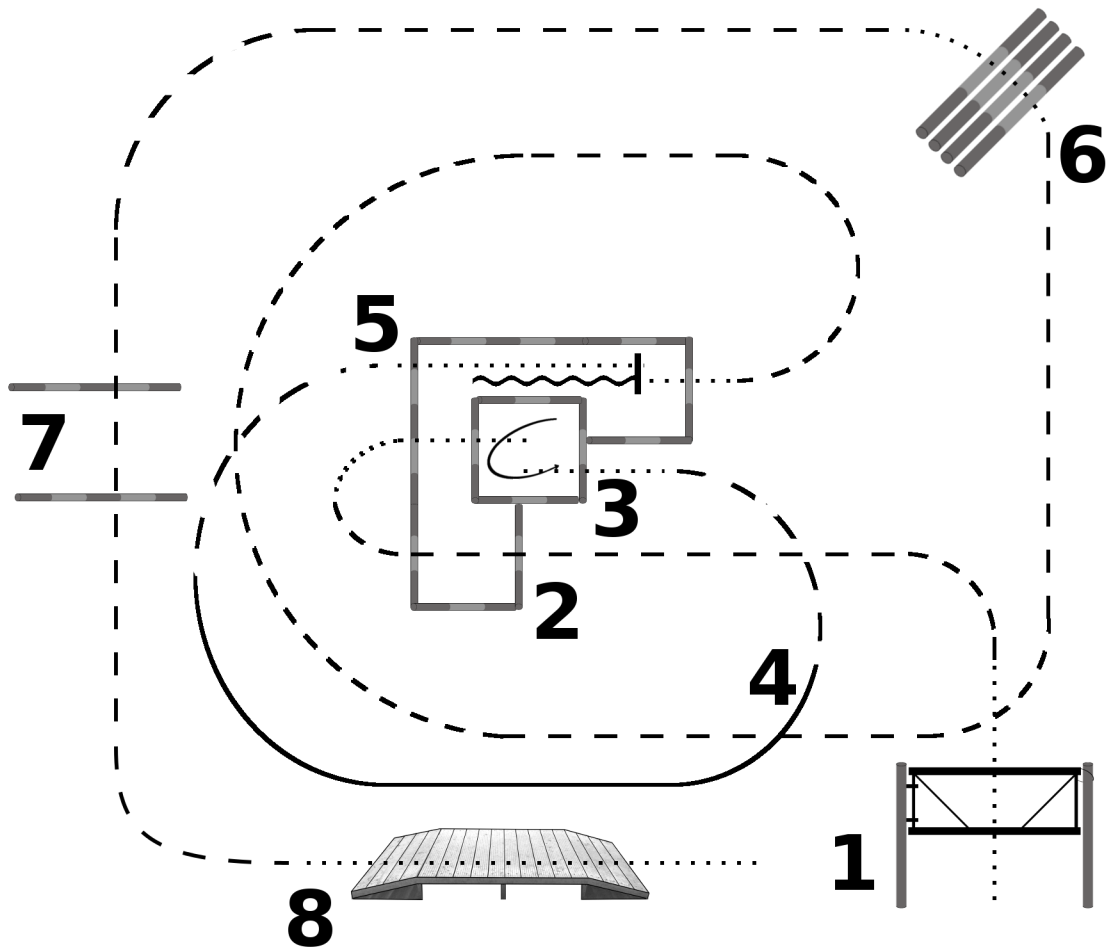

1. Tor, Walk
2. Jog over
3. Walk in, 360° Drehung rechts, Walk out, Jog,
4. Lope rechts, Jog
5. Walk in, Stop, Back up, Walk out
6. Jog, Walk over
7. Jog, Jog Over
8. Walk, Brücke, Walk



# Walk Trot Trail (Nr.5)

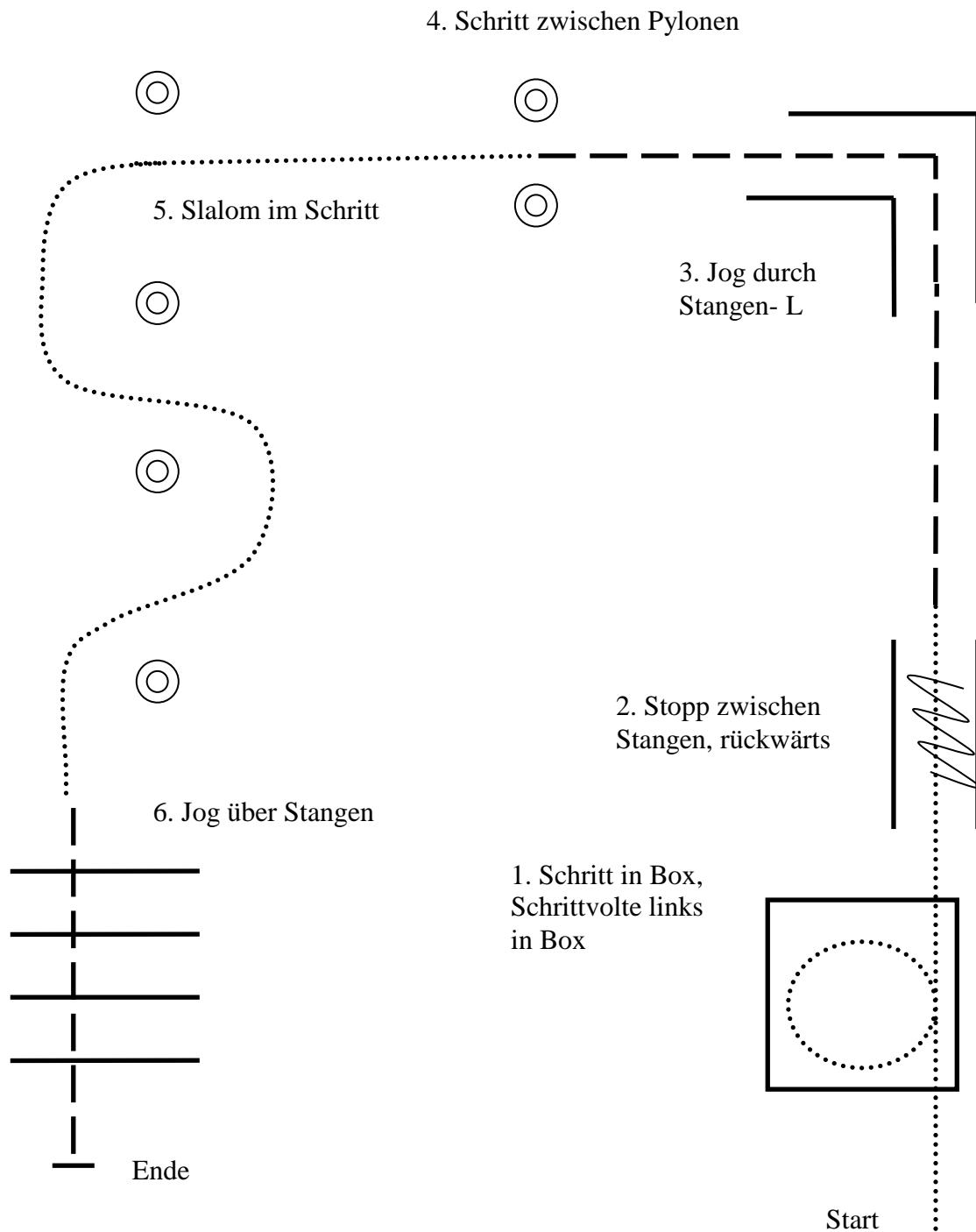

**C - Grünberg**  
**12.07.-13.07.2014**

Western Horsemanship

LK 1/2 A/B

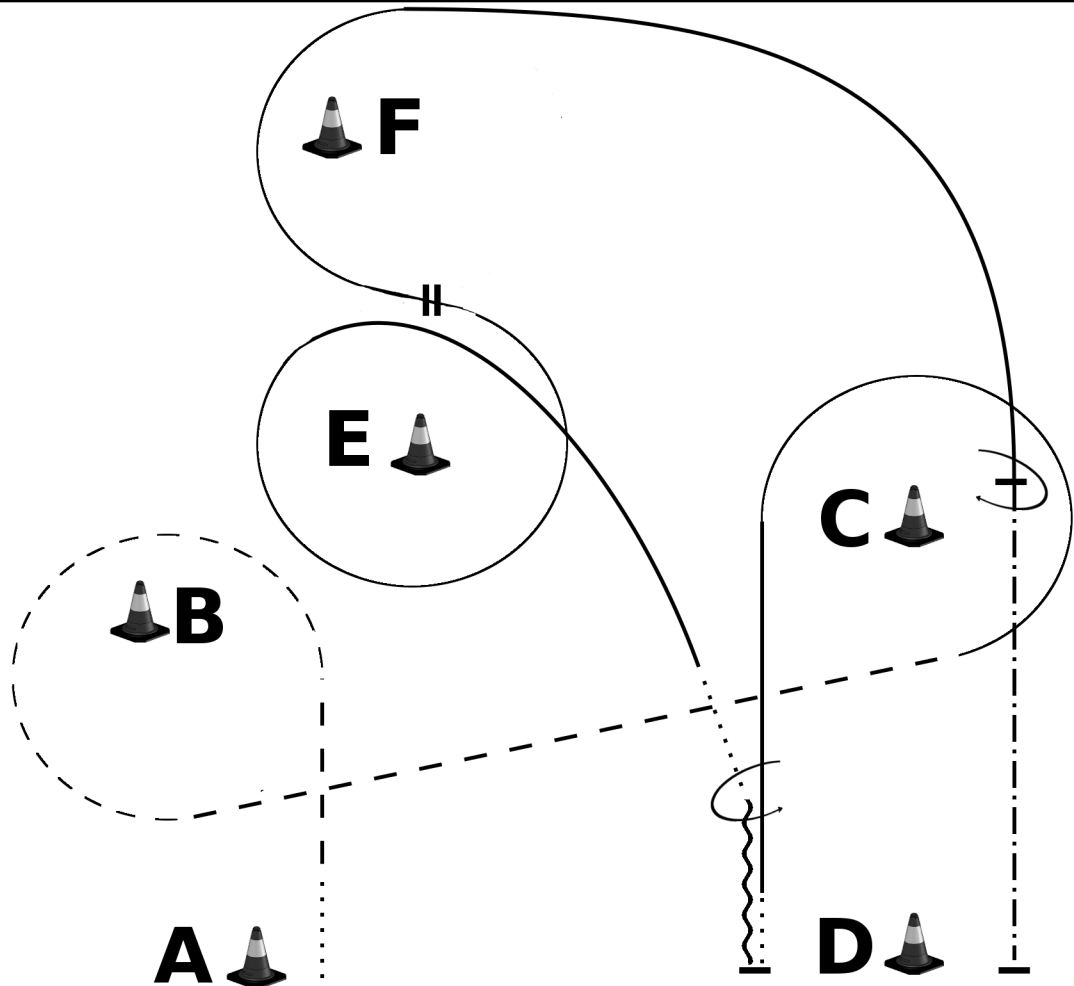

1. Walk, Jog, Jog um B  
Bei C Lope Links, Lope um C, Walk  
Bei D Stop
2. Back up, 180° HHW links, Walk  
Lope links, Lope um E, zwischen E und F Lead Change  
Lope Rechts, Lope um F bis C, bei C Stop
3. 360° HHW rechts  
Extended Jog von C nach D  
Bei D stop

**C - Grünberg**  
**12.07.-13.07.2014**

Western Horsemanship

LK 3 A/B

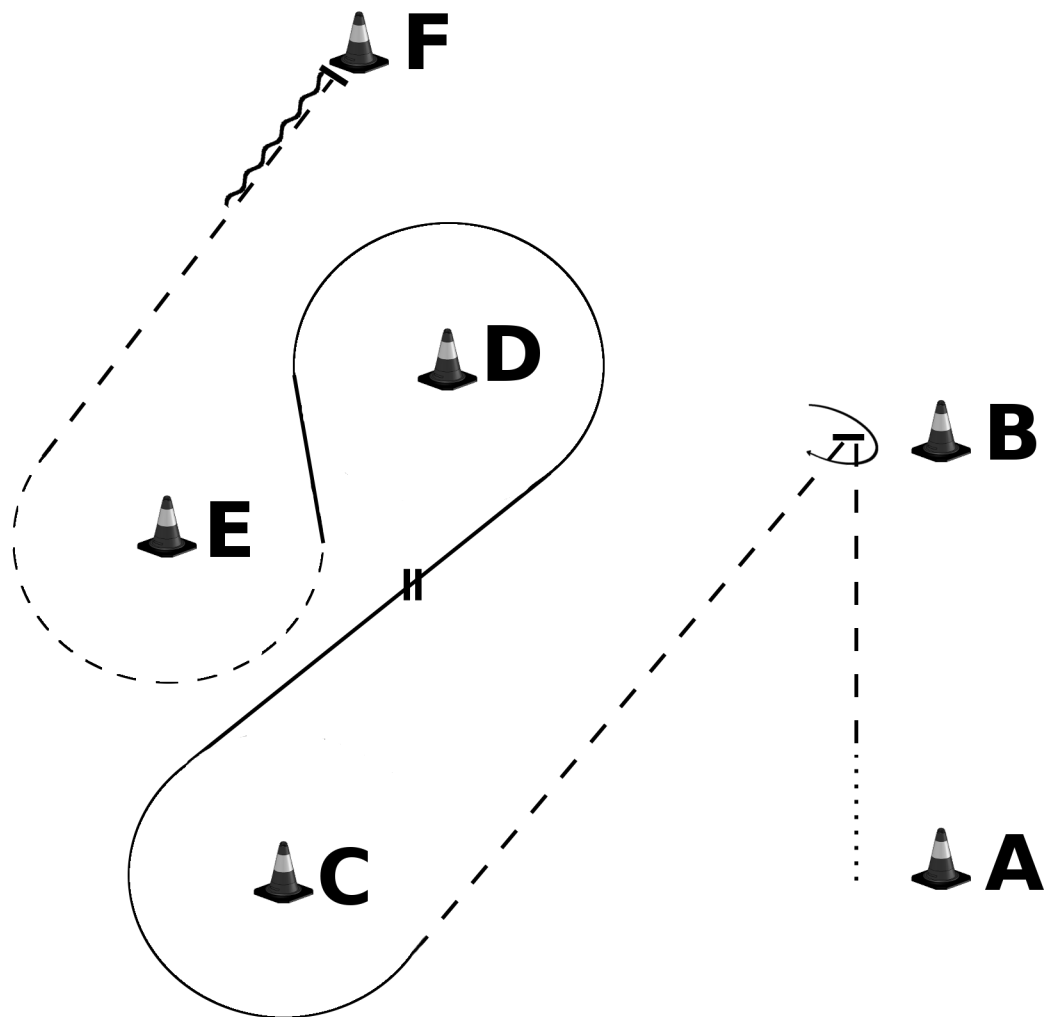

1. Walk bei A  
Jog bis B, Stop  
Stop, 225° HHW rechts
2. Jog bis C, Lope rechts bei C  
Lope um C, Lead Change, Lope links um D  
Bei E Jog
3. Jog zu F  
Stop  
Back Up

**C - Grünberg**  
**12.07.-13.07.2014**

Western Horsemanship

LK 4/5 A/B

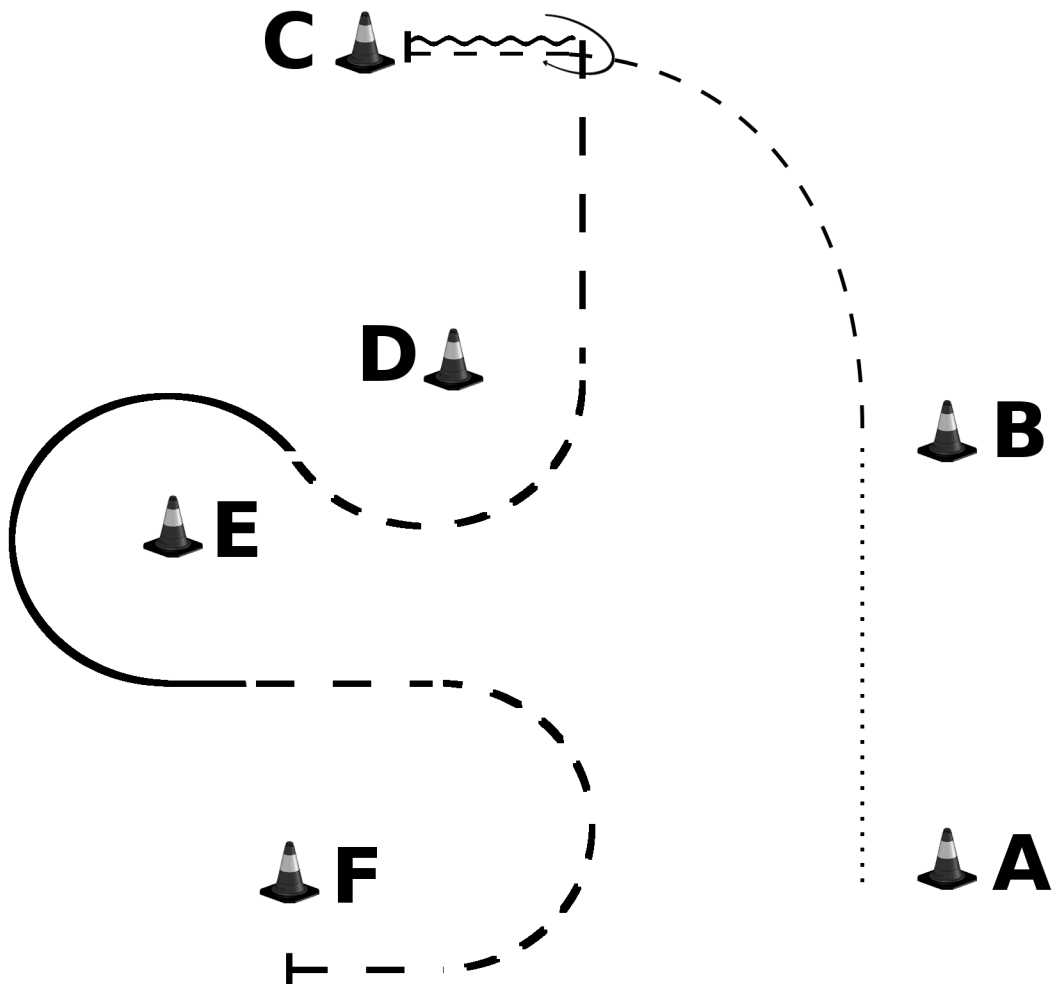

1. Walk von A nach B  
Jog von B nach C  
Stop
2. Back up  
270° HHW rechts  
Jog um D
3. Zwischen D und E Lope Links  
Zwischen E und F Jog  
Jog bis F  
Stop

## Walk Trot Western Horsemanship (Nr.2)

Von A nach B Jog  
Bei B Jogvolte links  
Von B bis C Jog  
Von C bis D Schritt  
Bei D Schrittvolte links  
Schritt bis E, Stopp und mind. 3 m  
rückwärts  
½ Hinterhandwendung links  
Schritt bis B, Stopp  
  
Im Schritt zurück zum Line Up

