

# Patternbook

Landesmeisterschaft von  
Berlin/Brandenburg und Sachsen/Anhalt



*„Ride East 2024“*

*auf der*



# LK 1/2A Trail sen.

Trail-Set 7 #3 LK 2/1 Senior Arenagröße 20 x 40 m

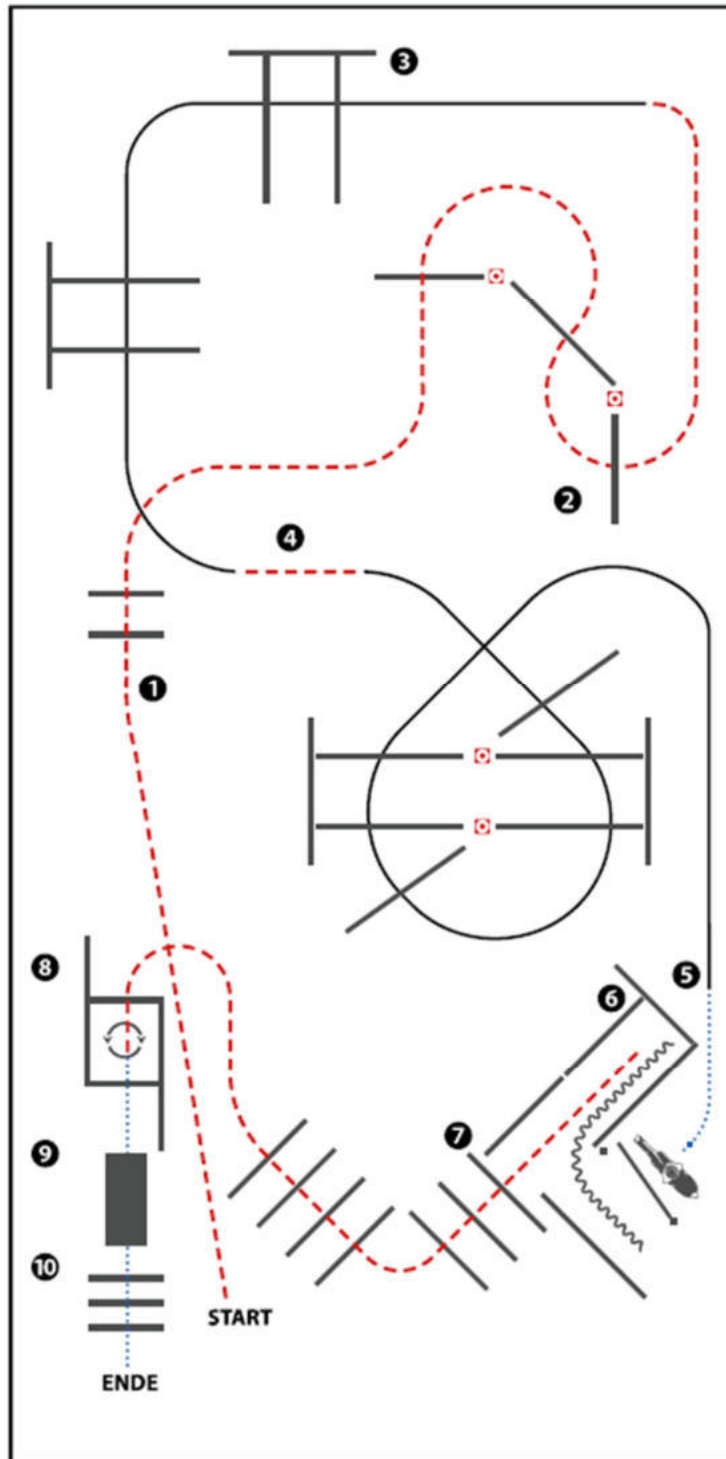

(Erhöhungen optional)

- 1) JOG OVER
- 2) JOG OVER
- 3) LOPE OVER (LL)
- 4) JOG, LOPE OVER (RL)
- 5) WALK, GATE
- 6) BACK UP, JOG OUT
- 7) JOG OVER
- 8) JOG INTO BOX, 360° TURN EITHER WAY, WALK OUT
- 9) BRIDGE
- 10) WALK OVER

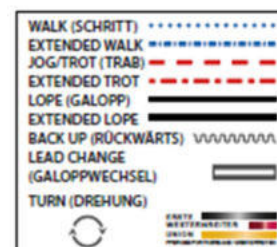

# M LK 2/1A sen Trail und M LK 2/1B Trail

Trail-Set 7 #1 Q M LK 2/1 Senior Arenagröße 20 x 40 m

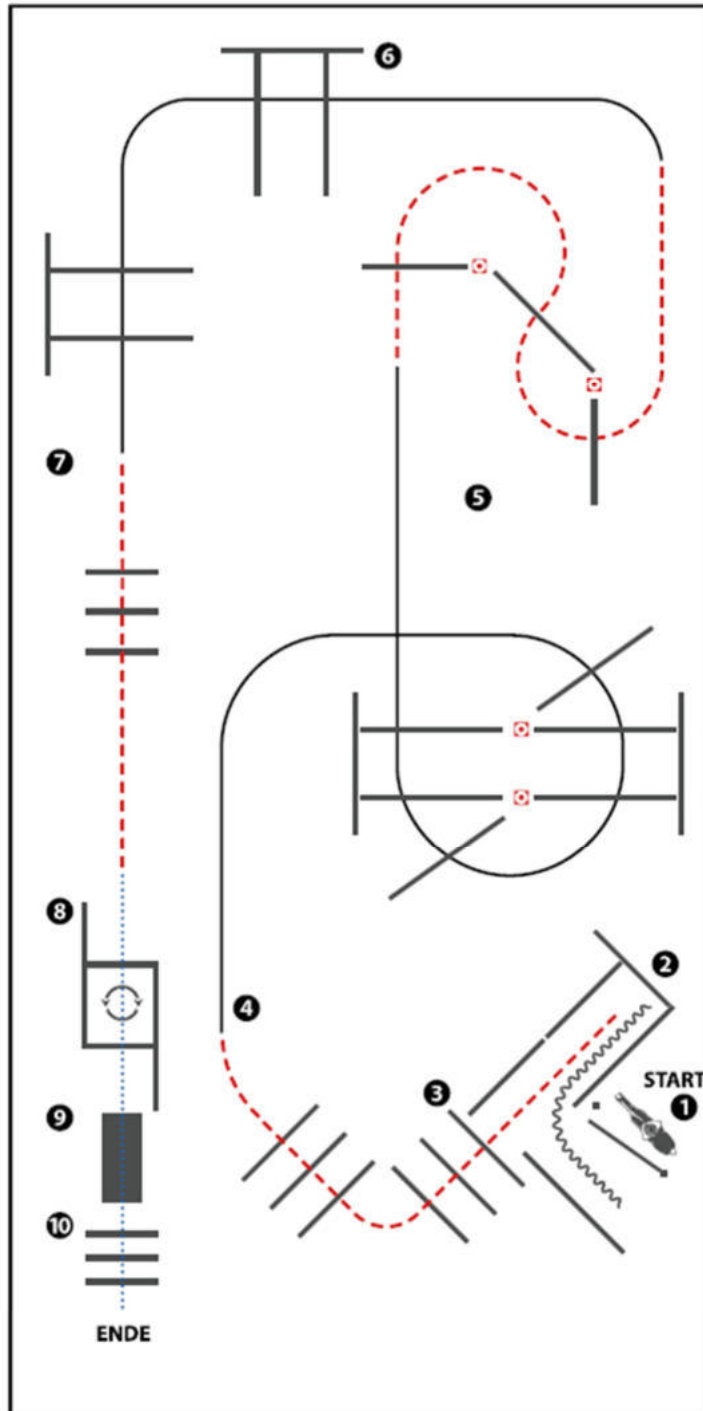

(Erhöhungen optional)

- 1) GATE LH
- 2) BACK UP, JOG OUT
- 3) JOG OVER
- 4) LOPE OVER (RL)
- 5) JOG OVER
- 6) LOPE OVER (LL)
- 7) JOG OVER
- 8) WALK INTO BOX, 360° TURN EITHER WAY, WALK OUT
- 9) BRIDGE
- 10) WALK OVER

WALK (SCHRITT)	.....
EXTENDED WALK	.....
JOE/TROT (TRAB)	-----
EXTENDED TROT	-----
LOPE (GALOPP)	=====
EXTENDED LOPE	=====
BACK UP (RÜCKWÄRTS)	~~~~~
LEAD CHANGE (GALOPPWECHSEL)	=====
TURN (DREHUNG)	⊙
	<small>           BOX            BRIDGE            BRIDGE            BRIDGE         </small>

# LK 1/2 jun Trail

Trail-Set 7 #4 LK 2/1 Junior Arenagröße 20 x 40 m

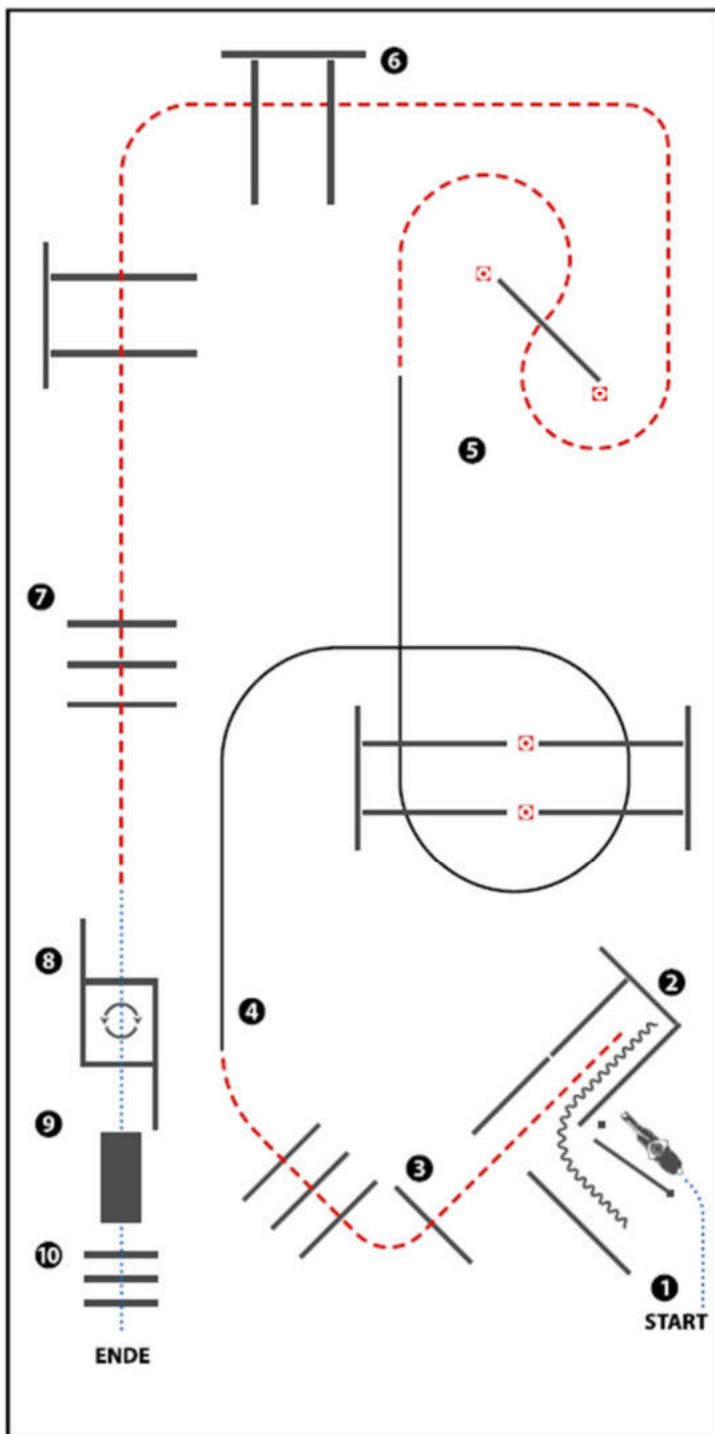

(Erhöhungen optional)

- 1) GATE LH
- 2) BACK UP, JOG OUT
- 3) JOG OVER
- 4) LOPE OVER (RL)
- 5) JOG OVER
- 6) JOG OVER
- 7) JOG OVER
- 8) WALK INTO BOX, 360° TURN EITHER WAY, WALK OUT
- 9) BRIDGE
- 10) WALK OVER

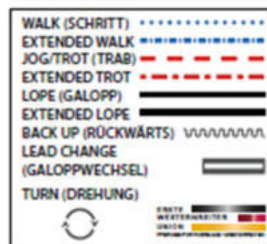

# M LK 2/1 jun Trail

Trail-Set 7 #2 Q M LK 2/1 Junior Arenagröße 20 x 40 m

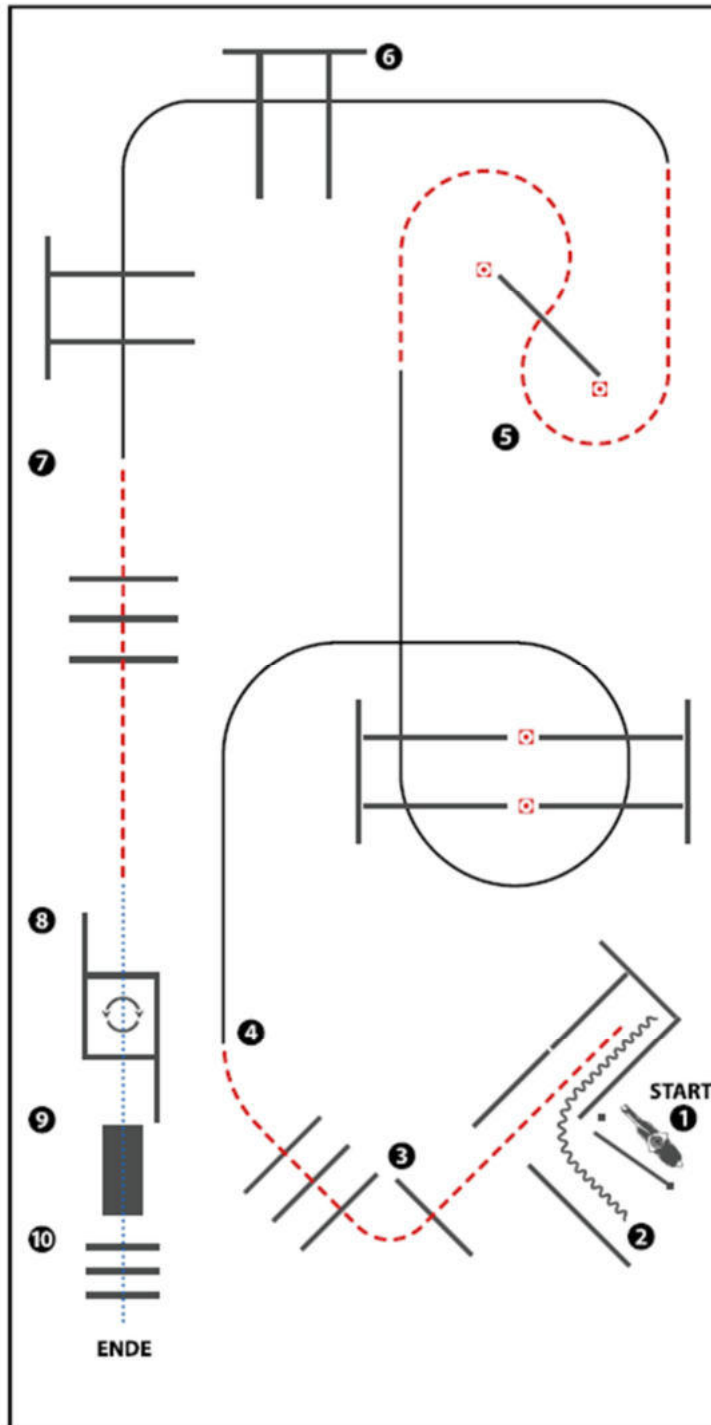

(Erhöhungen optional)

- 1) GATE LH
- 2) BACK UP, JOG OUT
- 3) JOG OVER
- 4) LOPE OVER (RL)
- 5) JOG OVER
- 6) LOPE OVER (LL)
- 7) JOG OVER
- 8) WALK INTO BOX, 360° TURN EITHER WAY, WALK OUT
- 9) BRIDGE
- 10) WALK OVER

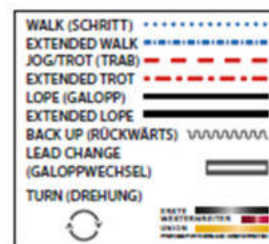

# LK 1-3B Trail und LK 3A Trail und Mannschafts Trail

Trail-Set 7 #5 LK 3 Arenagröße 20 x 40 m

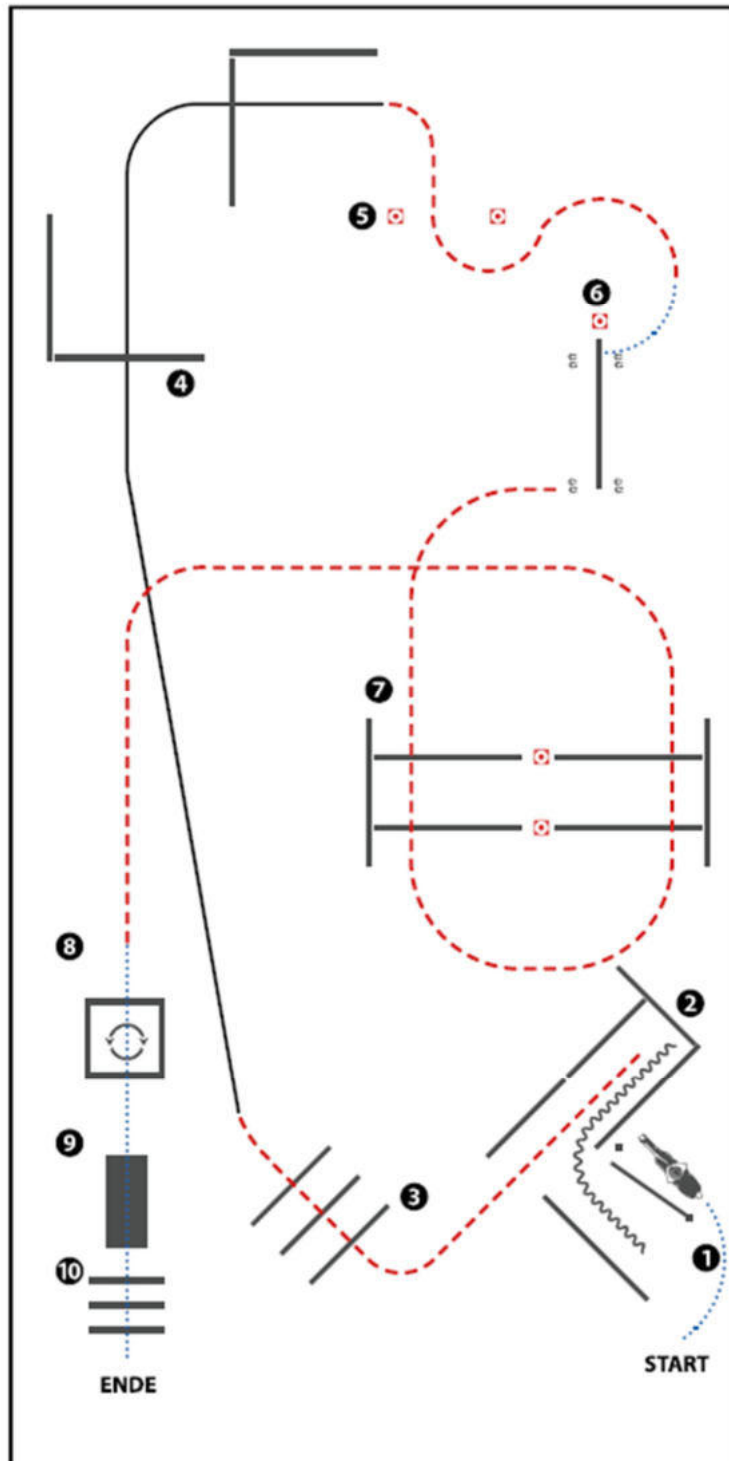

Erhöhungen optional)

- 1) WALK, GATE
- 2) BACK UP, JOG OUT
- 3) JOG OVER
- 4) LOPE OVER (RL)
- 5) JOG THRU MARKER
- 6) WALK, SIDEPASS LEFT
- 7) JOG OVER
- 8) WALK INTO BOX, 360° TURN EITHER WAY, WALK OUT
- 9) BRIDGE
- 0) WALK OVER

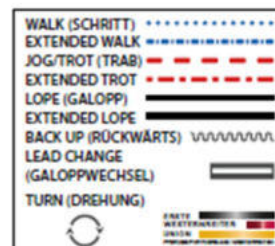

# LK 4/5B Trail und LK 4/5A Trail

Trail-Set 7 #6 LK 4/5 Arenagröße 20 x 40 m

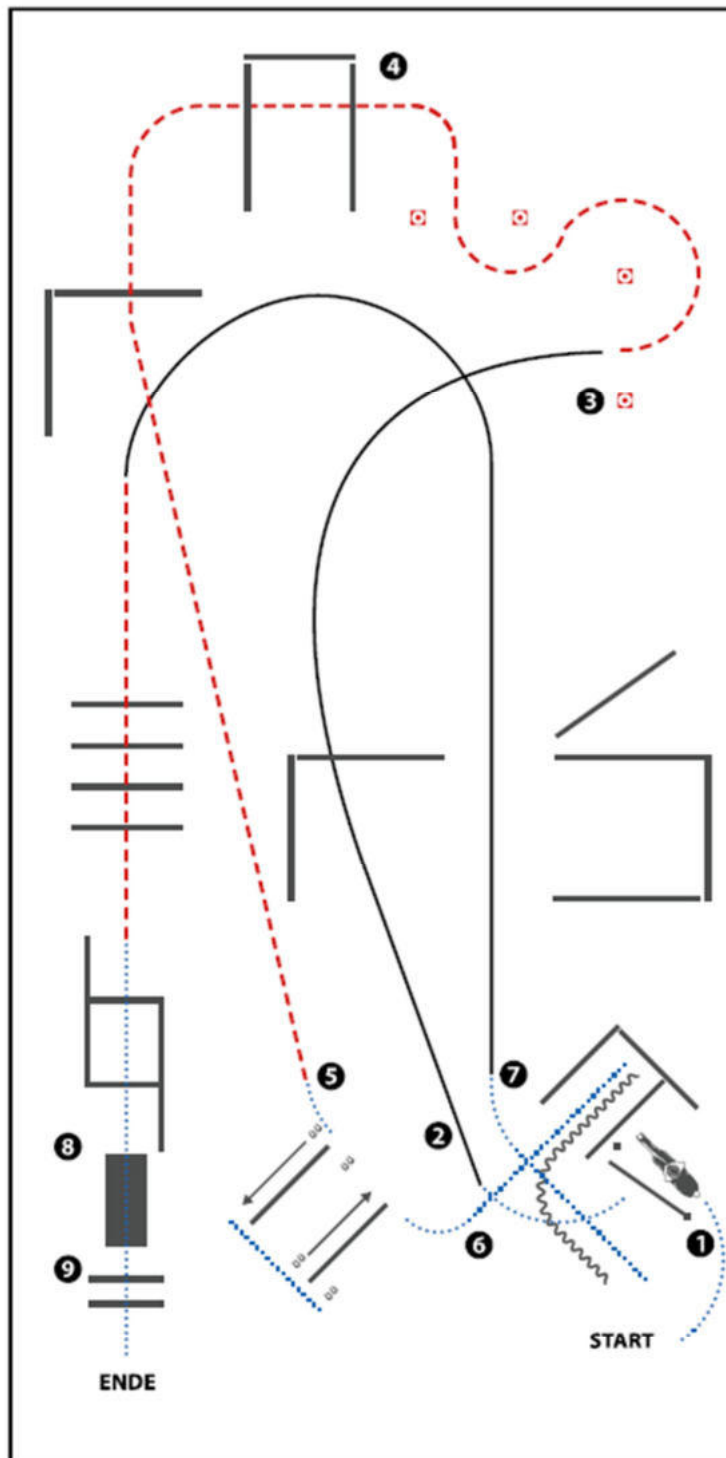

- 1) WALK, GATE, WALK
- 2) LOPE OVER (RL)
- 3) JOG THRU MARKER
- 4) JOG OVER
- 5) WALK, SIDEPASS RIGHT, WALK SIDEPASS LEFT
- 6) WALK INTO CHUTE, BACK UP
- 7) WALK, LOPE (LL), JOG OVER
- 8) WALK OVER BRDGE
- 9) WALK OVER

WALK (SCHRITT)	.....
EXTENDED WALK	.....
JOG/TROT (TRAB)	-----
EXTENDED TROT	-----
LOPE (GALOPP)	=====
EXTENDED LOPE	=====
BACK UP (RÜCKWÄRTS)	~~~~~
LEAD CHANGE (GALOPPWECHSEL)	=====
TURN (DREHUNG)	⤵



# Walk Trot Trail

Trail-Set 7 #7 W/T und FZ Arenagröße 20 x 40 m

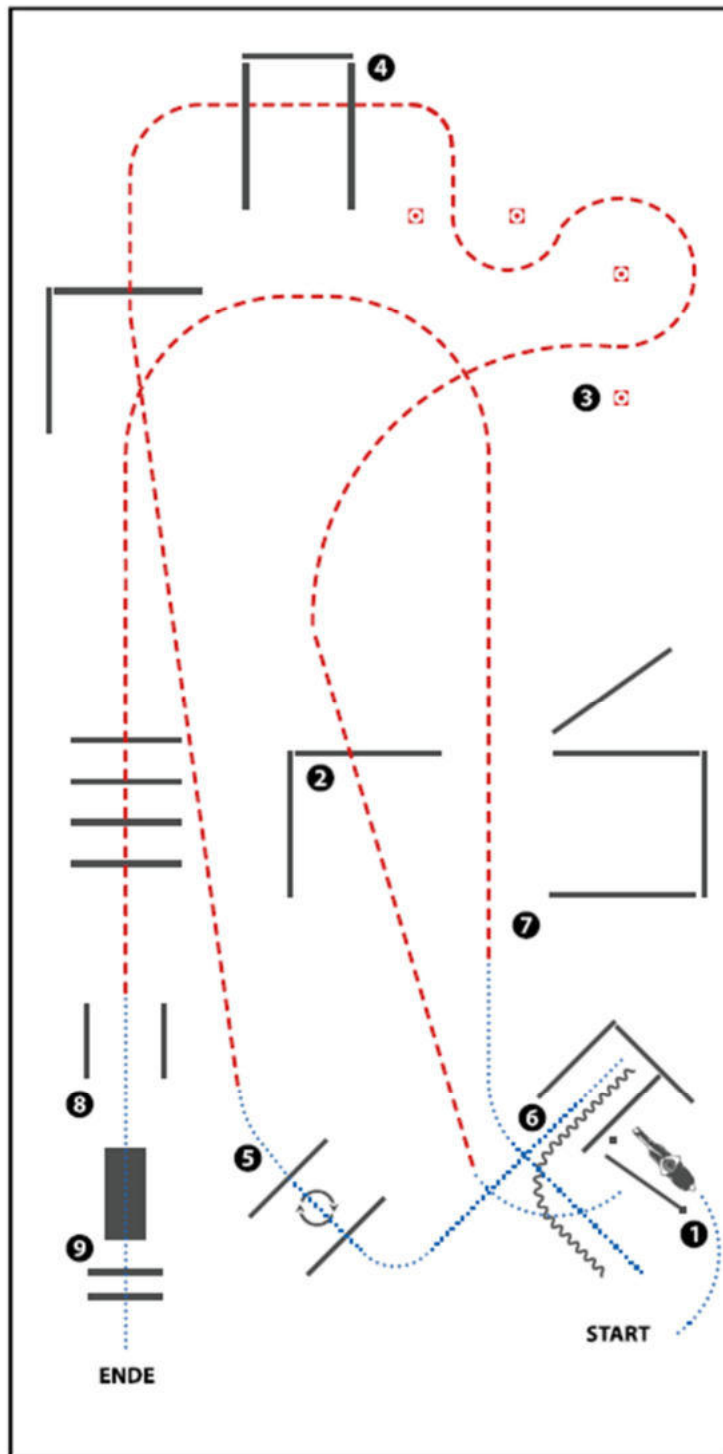

(Tor ist optional)

- 1) WALK, GATE, WALK (Schritt, Tor, schritt)
- 2) JOG OVER (Trabstangen)
- 3) JOG THRU MARKER (Trab durch Marker)
- 4) JOG OVER (Trabstangen)
- 5) WALK IN BOX, 360° TURN RIGHT, WALK OUT  
(Im Schritt in die Box, 360° Wendung rechts, im Schritt aus der Box)
- 6) WALK INTO CHUTE, BACK UP  
(Im Schritt in die Gasse, Rückwärts)
- 7) WALK, JOG OVER (Schritt, Trabstangen)
- 8) WALK OVER BRIDGE (Schritt über die Brücke)
- 9) WALK OVER (Schrittstangen)

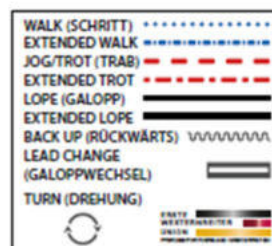



# Trail in Hand LK 1-5

Trail-Set 7 #8 THIH Arenagröße 20 x 40 m

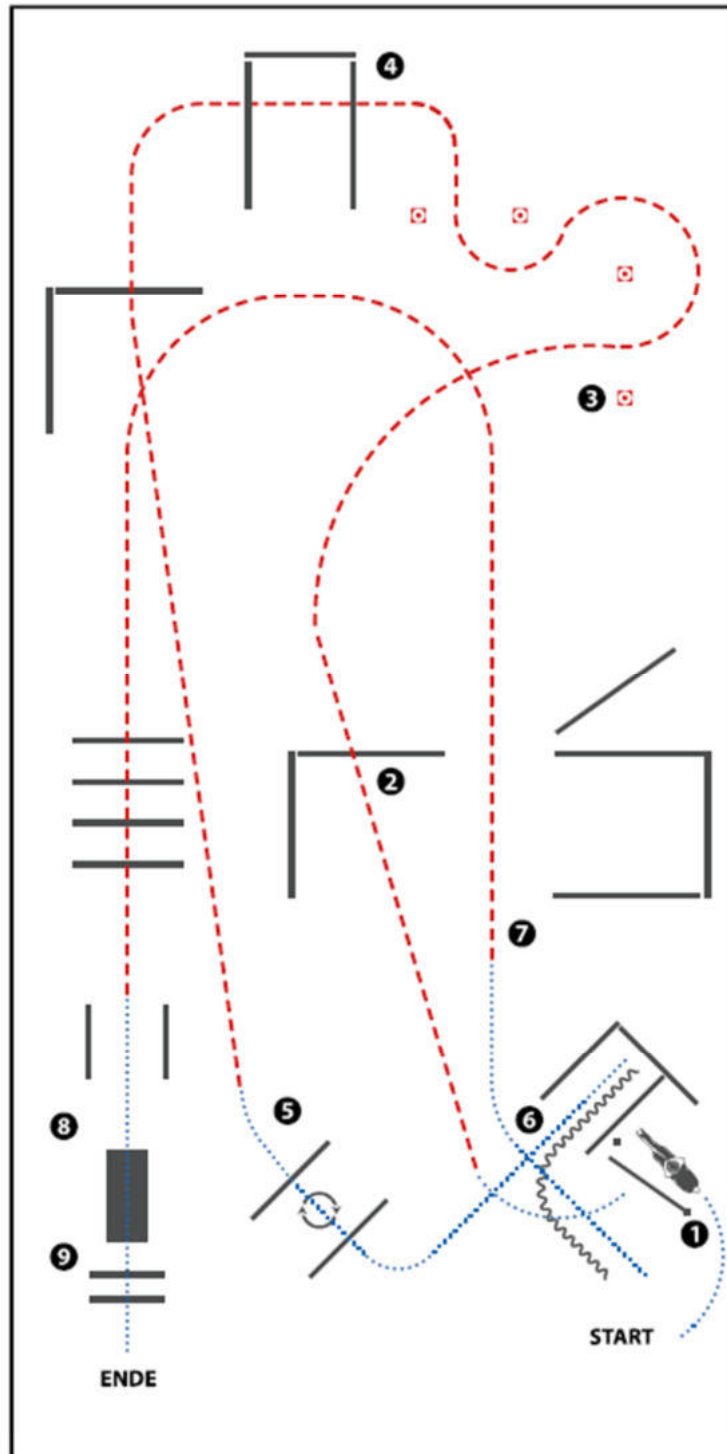

- 1) WALK, GATE, WALK
- 2) JOG OVER
- 3) JOG THRU MARKER
- 4) JOG OVER
- 5) WALK IN BOX, 360° TURN RIGHT, WALK OUT
- 6) WALK INTO CHUTE, BACK UP
- 7) WALK, JOG OVER
- 8) WALK OVER BRIDGE
- 9) WALK OVER

WALK (SCHRITT)	.....
EXTENDED WALK	.....
JOE/TROT (TRAB)	-----
EXTENDED TROT	-----
LOPE (GALOPP)	=====
EXTENDED LOPE	=====
BACK UP (RÜCKWÄRTS)	~~~~~
LEAD CHANGE (GALOPPWECHSEL)	=====
TURN (DREHUNG)	⊙

# LK 1/2 sen Superhorse

Superhorse Pattern 1 (empfohlen für Hallen oder Plätze ab 20x40m)

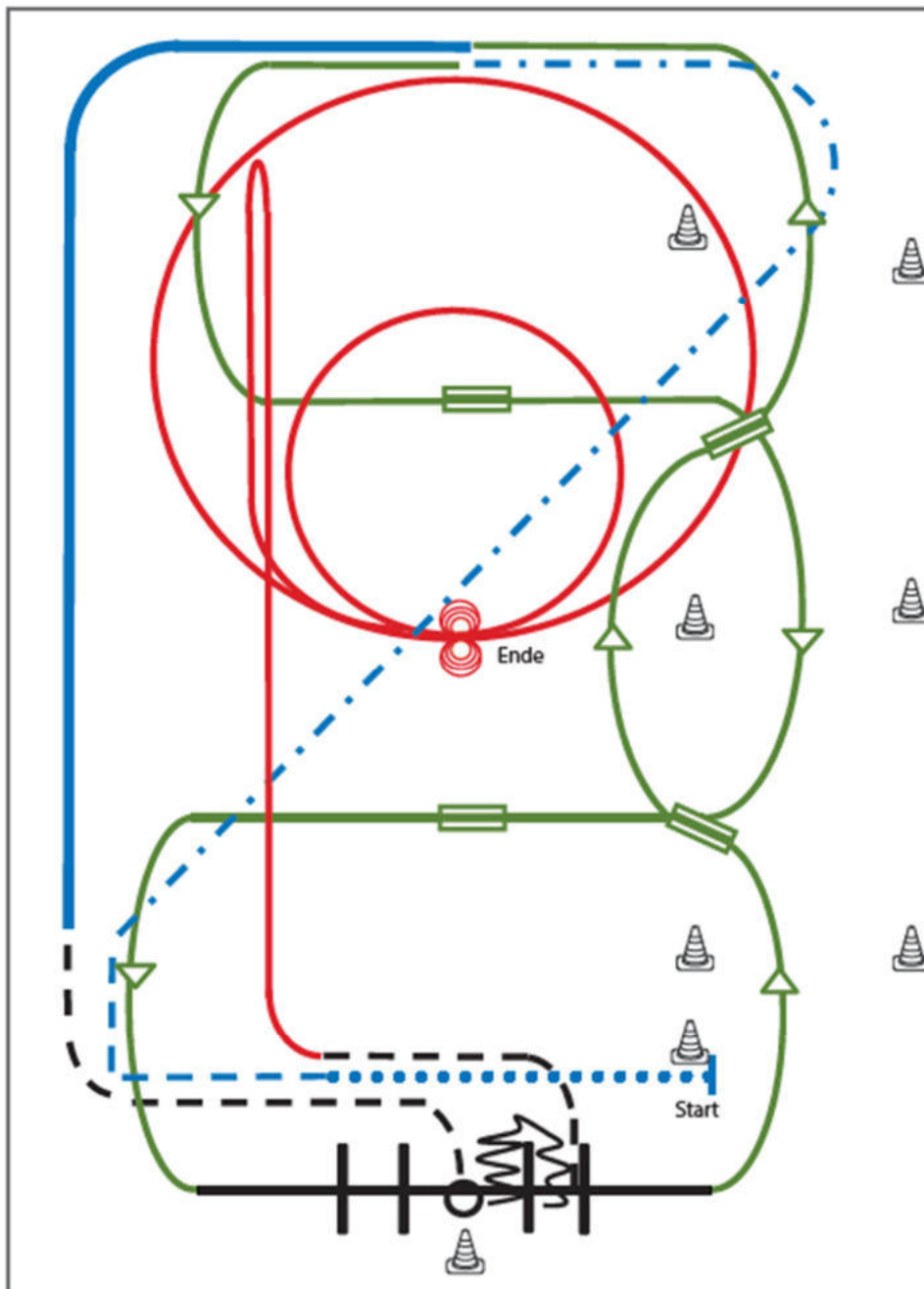

- 1) Extended Walk (RR)
- 2) Trot, Extended Trot (RR)
- 3) Galoppwechsel mit Seitenwechsel (WR)
- 4) Galoppwechsel mit Seitenwechsel (WR)
- 5) Lope over Linksgalopp (TH)
- 6) 2 Galoppwechsel auf der Linie (WR)
- 7) Extended Lope (RR)
- 8) Jog, Jog in, 360° Turn either way (TH)
- 9) Back up, Jog out (TH)
- 10) Rechtsgalopp, Run Down entlang der langen Seite, Sliding Stop mind. 6,00 m von der Bande entfernt hinter dem Mittelmarker, Rollback links, kein Verharren (RN)
- 11) 2 Zirkel Galopp (links), 1. groß und schnell, 2. klein und langsam, Stop bei X (RN)
- 12) 4 Spins links, 4 Spins rechts (RN)

Legende:	
Schritt	.....
Trab	- - - - -
Galopp	—————
Wechselzone	▬▬▬▬▬
Rückwärts	~~~~~

# M LK 2/1 sen Superhorse

Superhorse Pattern 10 (empfohlen für Hallen oder Plätze ab 20x40m)

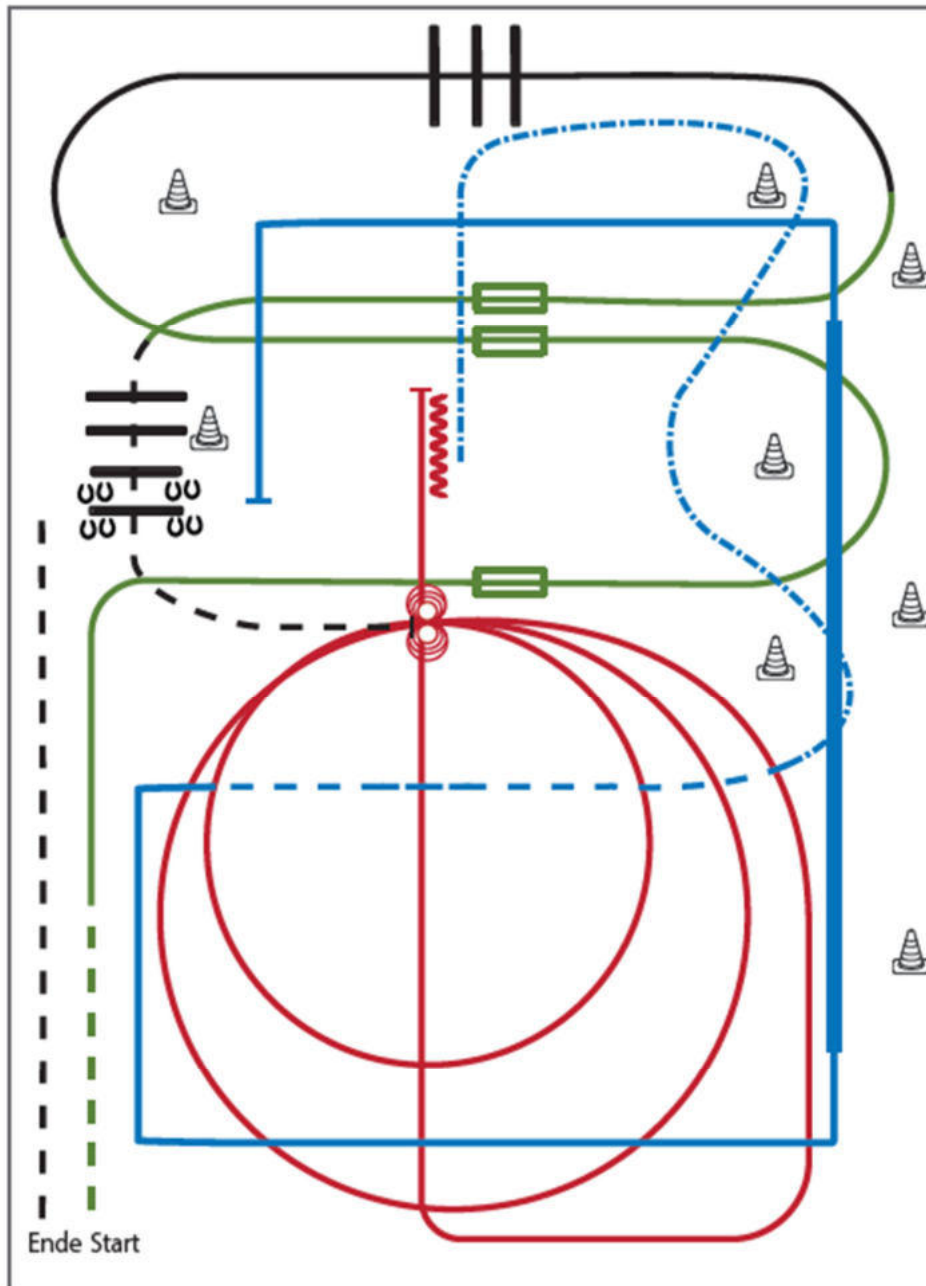

- 1) Trab, Übergang zum Rechtsgalopp, Galoppwechsel mit Seitenwechsel (WR)
- 2) Galoppwechsel mit Seitenwechsel (WR)
- 3) Lope over (TH)
- 4) Galoppwechsel mit Seitenwechsel (WR)
- 5) Jog over, Stop (TH)
- 6) 4 Spins links, 4 Spins rechts (RN)
- 7) 2 Zirkel Galopp (rechts), 1. groß und schnell, 2. klein und langsam (RN)
- 8) Galopp (rechts) auf dem Zirkel, der nicht geschlossen wird, Run Down auf der Mittellinie, Sliding Stop hinter dem Mittelmarker, Rückwärtsrichten mind. 3 m, verharren (RN)
- 9) Extended Trot (RR)
- 10) Trot (RR)
- 11) Lope corners LL, extended Lope, Lope, Stop (RR)
- 12) Siedepass right, jog out (TH)



# LK 1/2A sen Western Riding

## Western Riding Pattern 1

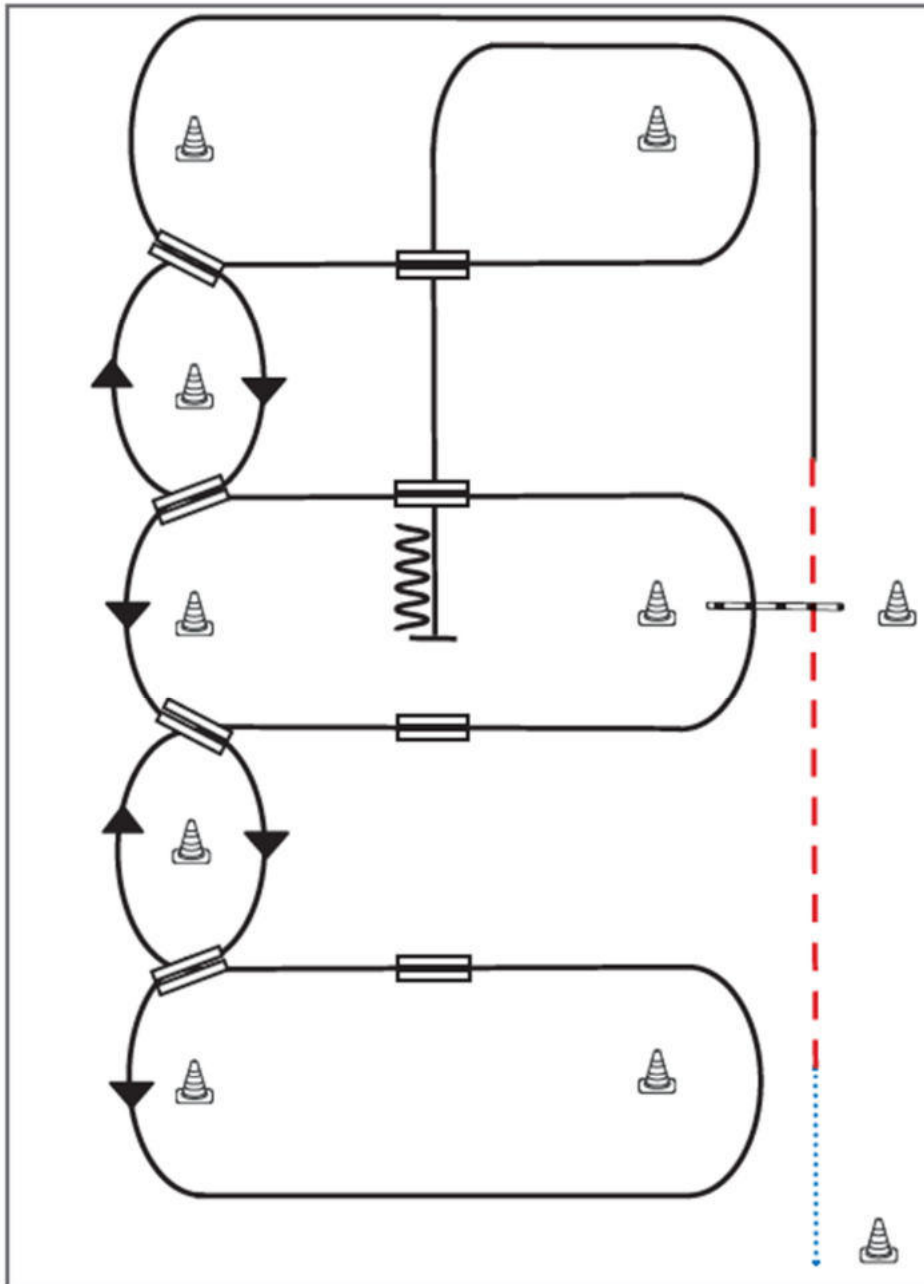

- 1) Schritt vom Start-Pylon zum ersten Marker, Übergang zum Trab, Trab über die Stange
- 2) Übergang zum Linksgalopp, Galopp an der kurzen Seite
- 3) 1. Galoppwechsel auf der Linie
- 4) 2. Galoppwechsel auf der Linie
- 5) 3. Galoppwechsel auf der Linie
- 6) 4. Galoppwechsel auf der Linie, Galopp an der kurzen Seite
- 7) 1. Galoppwechsel mit Seitenwechsel
- 8) 2. Galoppwechsel mit Seitenwechsel
- 9) Galopp über die Stange
- 10) 3. Galoppwechsel mit Seitenwechsel
- 11) 4. Galoppwechsel mit Seitenwechsel
- 12) Mitte der kurzen Seite abwenden, Stop auf Höhe des Mittelmarkers, Rückwärtsrichten

Legende:	
Schritt	.....
Trab	- - - - -
Galopp	—————
Wechselzone	====
Rückwärts	~~~~~

# M LK 2/1A sen Western Riding und M LK 2/1B Western Riding

## Western Riding Pattern 3

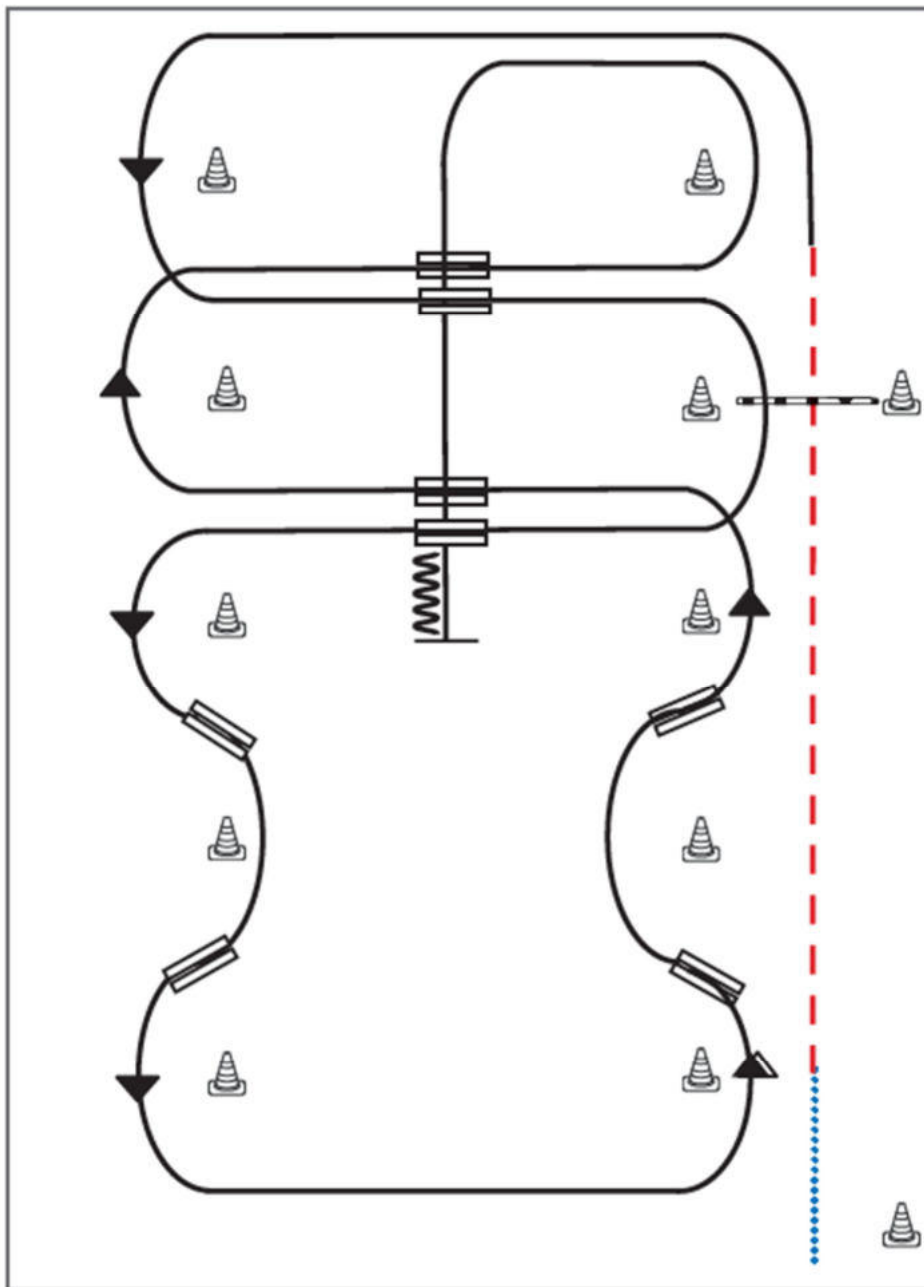

- 1) Schritt vom Start-Pylon zum ersten Marker, Übergang zum Trab, Trab über die Stange
- 2) Übergang zum Linksgalopp, Galopp an der kurzen Seite
- 3) 1. Galoppwechsel mit Seitenwechsel
- 4) Galopp über die Stange
- 5) 2. Galoppwechsel mit Seitenwechsel
- 6) 1. Galoppwechsel auf der Linie
- 7) 2. Galoppwechsel auf der Linie
- 8) 3. Galoppwechsel auf der Linie
- 9) 4. Galoppwechsel auf der Linie
- 10) 3. Galoppwechsel mit Seitenwechsel.
- 11) 4. Galoppwechsel mit Seitenwechsel
- 12) Mitte der kurzen Seite abwenden, Stop auf Höhe des Mittelmarkers, Rückwärtsrichten

Legende:	
Schritt	.....
Trab	- - - - -
Galopp	—————
Wechselzone	=====
Rückwärts	~~~~~



# LK 3 Western Riding

## Western Riding Pattern 6 (für Junior-Pferde)

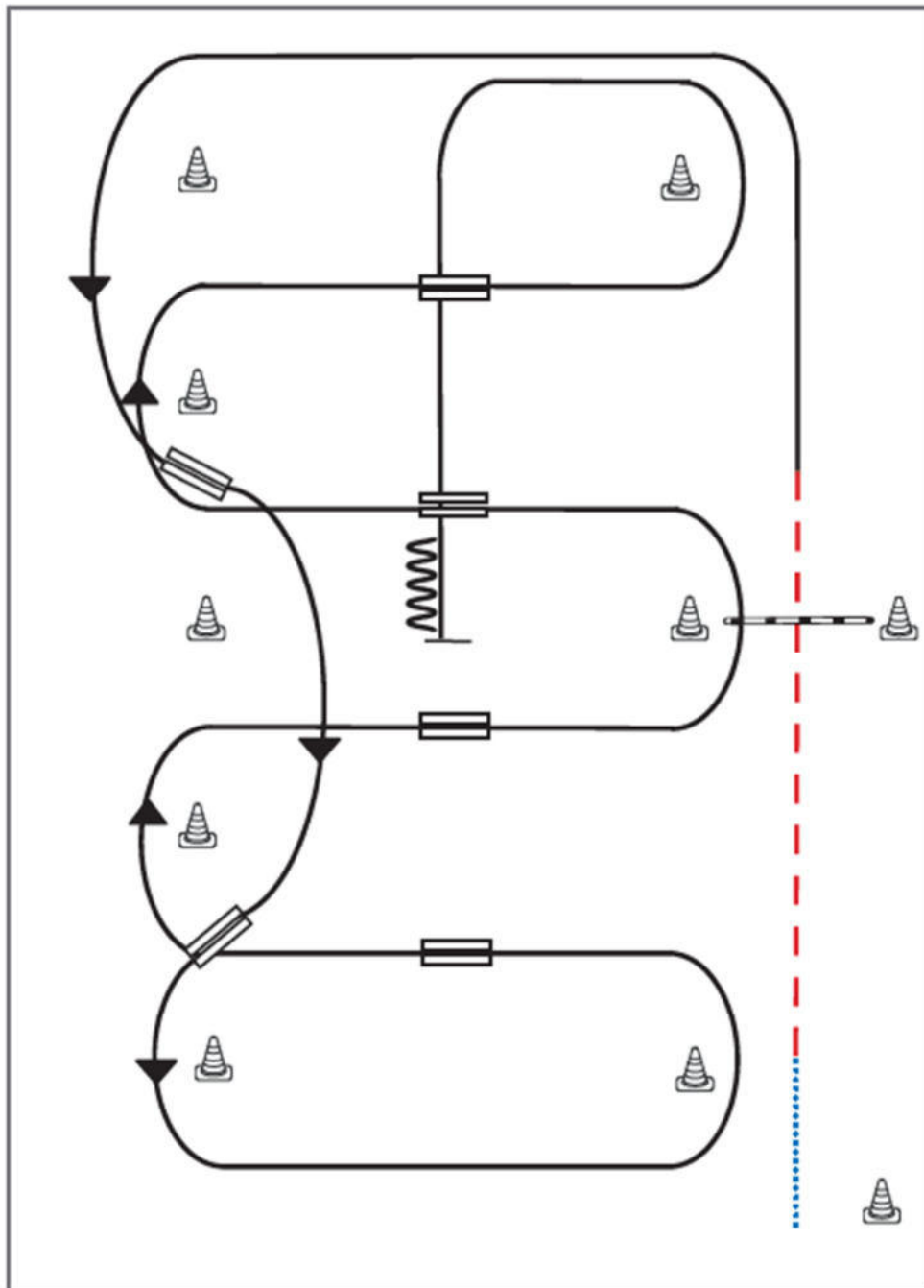

- 1) Schritt vom Start-Pylon zum ersten Marker, Übergang zum Trab, Trab über die Stange
- 2) Übergang zum Linksgalopp, Galopp an der kurzen Seite
- 3) 1. Galoppwechsel auf der Linie
- 4) 2. Galoppwechsel auf der Linie
- 5) 1. Galoppwechsel mit Seitenwechsel
- 6) 2. Galoppwechsel mit Seitenwechsel
- 7) Galopp über die Stange
- 8) 3. Galoppwechsel mit Seitenwechsel
- 9) 4. Galoppwechsel mit Seitenwechsel
- 10) Mitte der kurzen Seite abwenden, Stop auf Höhe des Mittelmarkers, Rückwärtsrichten

Legende:	
Schritt	.....
Trab	- - - - -
Galopp	—————
Wechselzone	=====
Rückwärts	~~~~~

# LK 1/2A sen Reining

## Reining Pattern 8

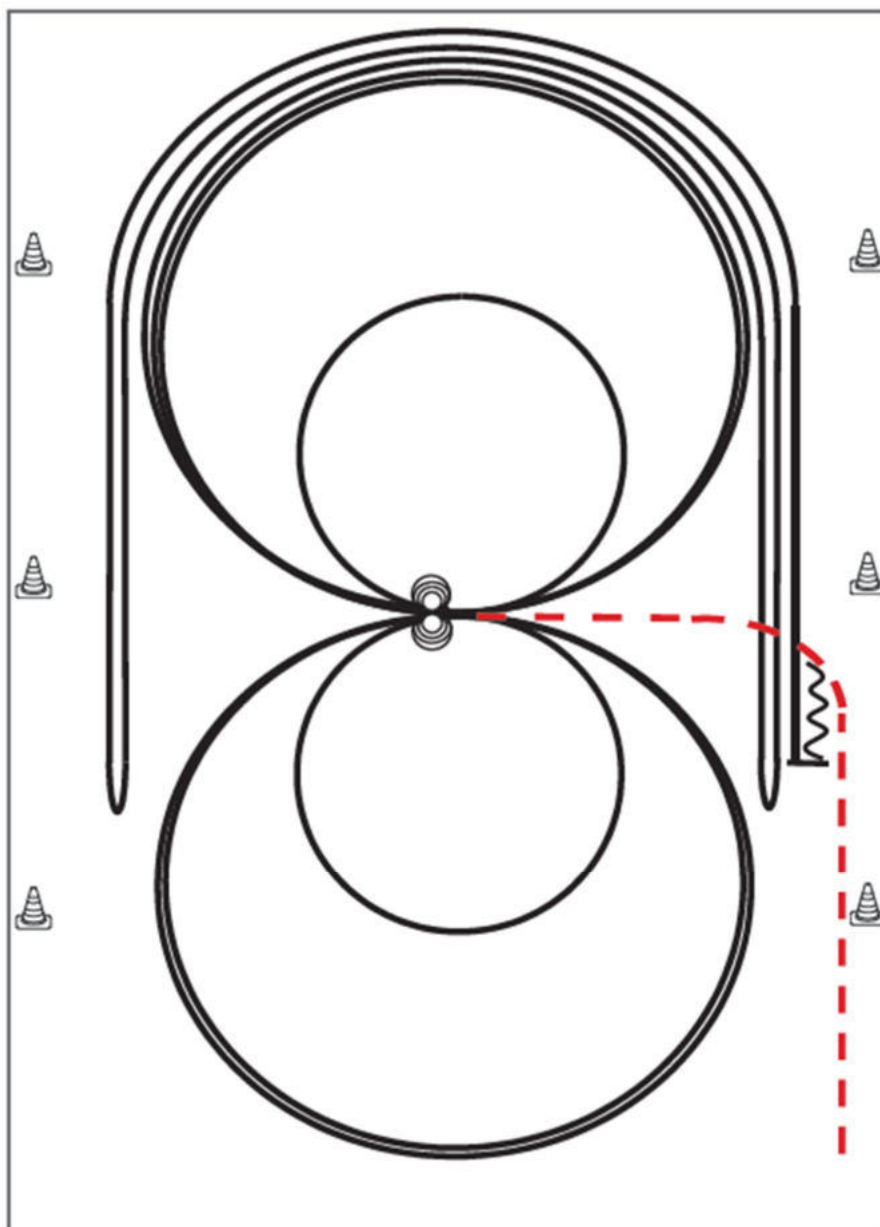

Im Trab zur Mitte der Bahn. Beginn der Aufgabe aus dem Schritt oder aus dem Stand.

- 1) 4 Spins **links**, Verharren
  - 2) 4 Spins **rechts**, Verharren
  - 3) 3 Zirkel Galopp (**rechts**), 1. groß und schnell, 2. **klein** und langsam, 3. groß und schnell, Galoppwechsel bei X
  - 4) 3 Zirkel Galopp (**links**), 1. groß und schnell, 2. **klein** und langsam, 3. groß und schnell, Galoppwechsel bei X
  - 5) Galopp (**rechts**) auf dem Zirkel, der nicht geschlossen wird, Run Down entlang der langen Seite, Sliding Stop mind. 6,00 m von der Bande entfernt hinter dem **Mittelmarker**, Rollback **links**, kein Verharren
  - 6) Galopp (**links**) auf dem Zirkel, der nicht geschlossen wird, Run Down entlang der langen Seite, Sliding Stop mind. 6,00 m von der Bande entfernt hinter dem **Mittelmarker**, Rollback **rechts**, kein Verharren
  - 7) Galopp (**rechts**) auf dem Zirkel, der nicht geschlossen wird, Run Down entlang der langen Seite, Sliding Stop mind. 6,00 m von der Bande entfernt hinter dem **Mittelmarker**, Rückwärtsrichten mind. 3,00 m, Verharren
- Der Reiter muss das Kopfstück zur Gebisskontrolle vor dem Richter abnehmen.

Trab	---
Galopp	—
Rückwärts	⋈



# M LK 2/1A sen Reining

## Reining Pattern 6

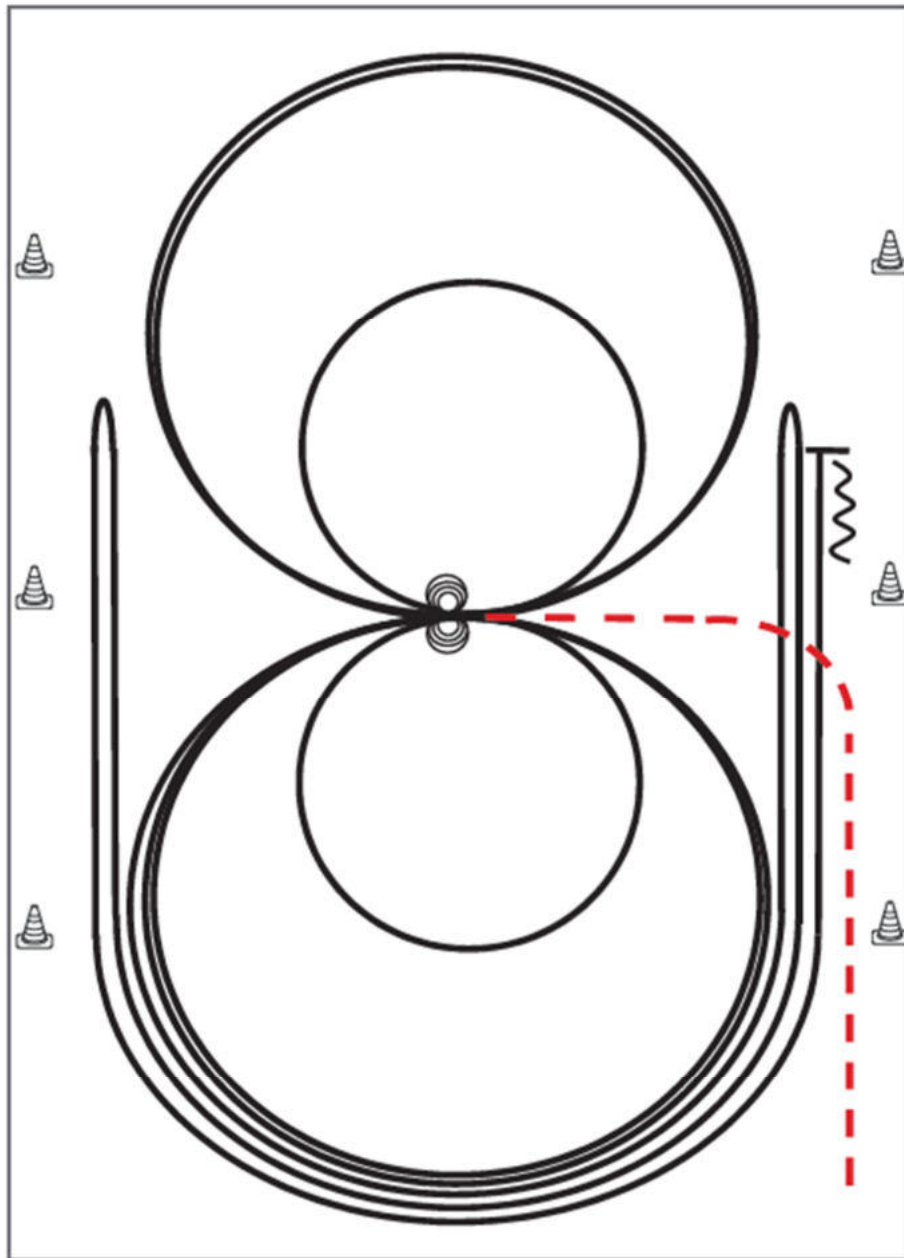

Im Trab zur Mitte der Bahn. Beginn der Aufgabe aus dem Schritt oder aus dem Stand.

- 1) 4 Spins **rechts**, Verharren
- 2) 4 Spins **links**, Verharren
- 3) 3 Zirkel Galopp (**links**), 1. + 2. groß und schnell, **3. klein** und langsam, Galoppwechsel bei X
- 4) 3 Zirkel Galopp (**rechts**), 1. + 2. groß und schnell, **3. klein** und langsam, Galoppwechsel bei X
- 5) Galopp (**links**) auf dem Zirkel, der nicht geschlossen wird, Run Down entlang der langen Seite, Sliding Stop mind. 6,00 m von der Bande entfernt hinter dem **Mittelmarker**, Rollback **rechts**, kein Verharren
- 6) Galopp (**rechts**) auf dem Zirkel, der nicht geschlossen wird, Run Down entlang der langen Seite, Sliding Stop mind. 6,00 m von der Bande entfernt hinter dem **Mittelmarker**, Rollback **links**, kein Verharren
- 7) Galopp (**links**) auf dem Zirkel, der nicht geschlossen wird, Run Down entlang der langen Seite, Sliding Stop mind. 6,00 m von der Bande entfernt hinter dem **Mittelmarker**, Rückwärtsrichten mind. 3,00 m, Verharren

Der Reiter muss das Kopfstück zur Gebisskontrolle vor dem Richter abnehmen.

Trab	---
Galopp	—
Rückwärts	⋈

## LK 1/2B Reining und LK 1/2A Reining jun.

### Reining Pattern 13

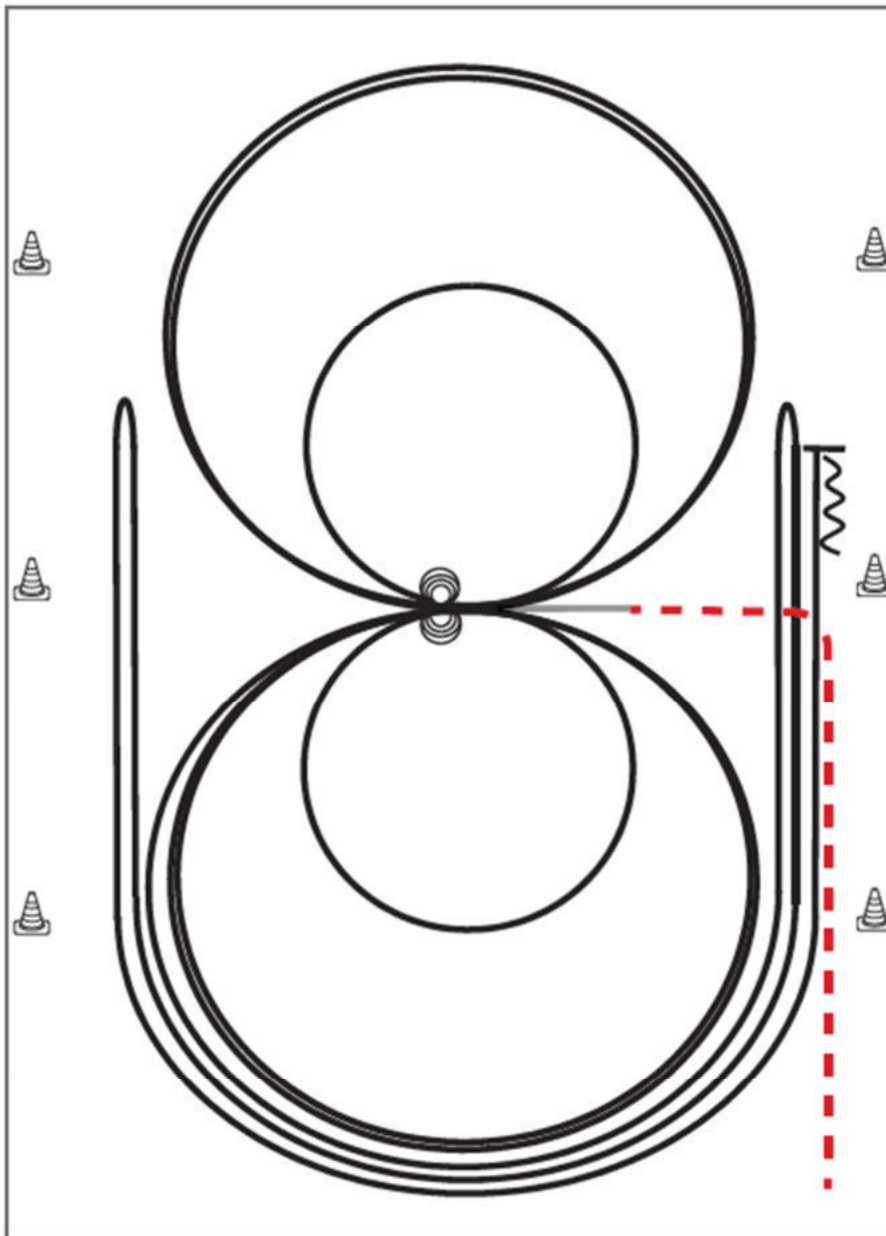

Im Trab zur Mitte der Bahn. Beginn der Aufgabe aus dem Schritt oder aus dem Stand.

- 1) 2 Zirkel Galopp (**links**), 1. groß und schnell, 2. **klein** und langsam, Stop bei X
  - 2) 4 Spins **links**, Verharren
  - 3) 2 Zirkel Galopp (**rechts**), 1. groß und schnell, 2. **klein** und langsam, Stop bei X
  - 4) 4 Spins **rechts**, Verharren
  - 5) 1 Zirkel Galopp (**links**) groß und schnell, Galoppwechsel bei X, 1 Zirkel Galopp (**rechts**) groß und schnell, Galoppwechsel bei X (figure 8)
  - 6) Galopp (**links**) auf dem Zirkel, der nicht geschlossen wird, Run Down entlang der langen Seite, Sliding Stop mind. 6,00 m von der Bande entfernt hinter dem **Mittelmarker**, Rollback **rechts**, kein Verharren
  - 7) Galopp (**rechts**) auf dem Zirkel, der nicht geschlossen wird, Run Down entlang der langen Seite, Sliding Stop mind. 6,00 m von der Bande entfernt hinter dem **Mittelmarker**, Rollback **links**, kein Verharren
  - 8) Galopp (**links**) auf dem Zirkel, der nicht geschlossen wird, Run Down entlang der langen Seite, Sliding Stop mind. 6,00 m von der Bande entfernt hinter dem **Mittelmarker**, Rückwärtsrichten mind. 3,00 m, Verharren
- Der Reiter muss das Kopfstück zur Gebisskontrolle vor dem Richter abnehmen.

Trab	-----
Galopp	—————
Rückwärts	~~~~~

## M LK 2/1B Reining und M LK 2/1 jun Reining

### Reining Pattern 5

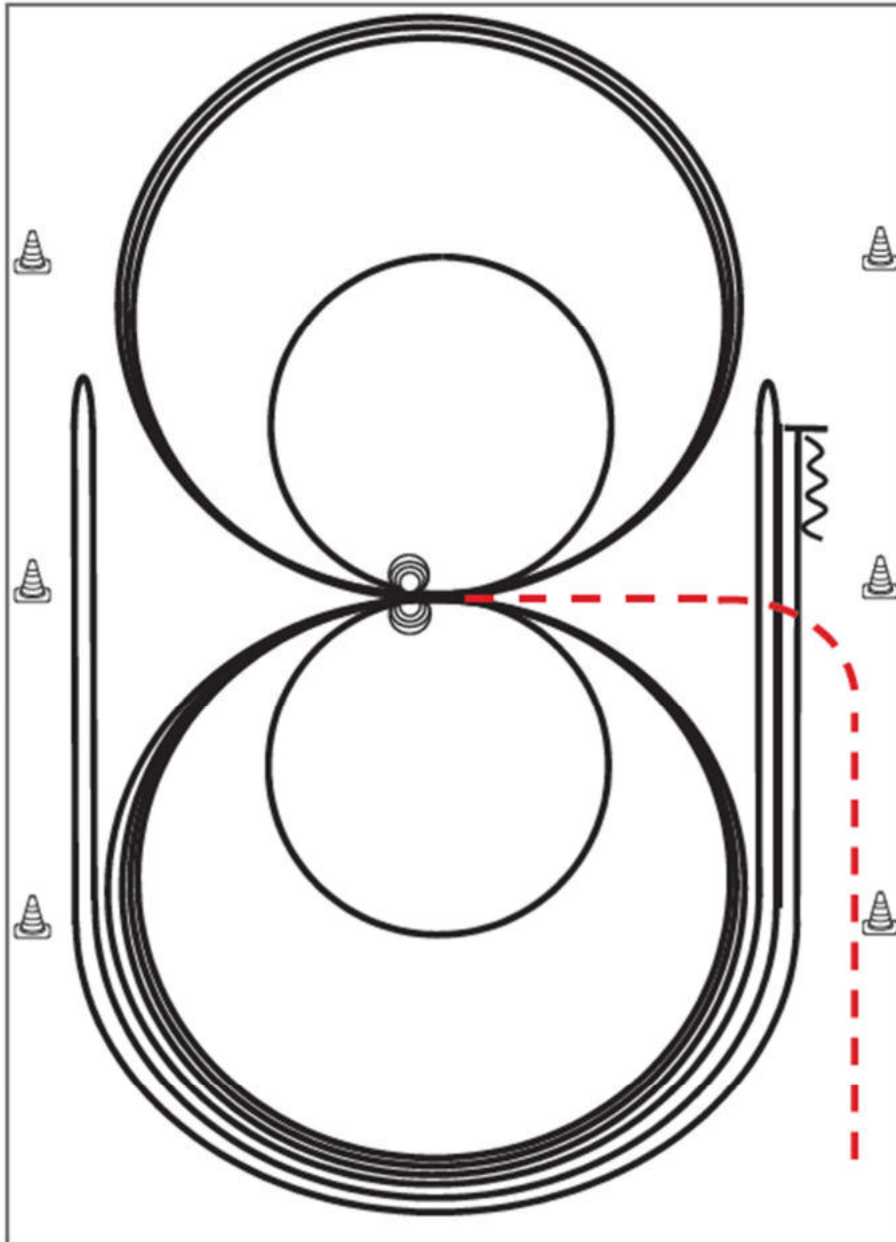

Im Trab zur Mitte der Bahn. Beginn der Aufgabe aus dem Schritt oder aus dem Stand.

- 1) 3 Zirkel Galopp (**links**), 1. + 2. groß und schnell, 3. **klein** und langsam, Stop bei X
- 2) 4 Spins **links**, Verharren
- 3) 3 Zirkel Galopp (**rechts**), 1. + 2. groß und schnell, 3. **klein** und langsam, Stop bei X
- 4) 4 Spins **rechts**, Verharren
- 5) 1 Zirkel Galopp (**links**) groß und schnell, Galoppwechsel bei X, 1 Zirkel Galopp (**rechts**) groß und schnell, Galoppwechsel bei X (figure 8)
- 6) Galopp (**links**) auf dem Zirkel, der nicht geschlossen wird, Run Down entlang der langen Seite, Sliding Stop mind. 6,00 m von der Bande entfernt hinter dem **Mittelmarker**, Rollback **rechts**, kein Verharren
- 7) Galopp (**rechts**) auf dem Zirkel, der nicht geschlossen wird, Run Down entlang der langen Seite, Sliding Stop mind. 6,00 m von der Bande entfernt hinter dem **Mittelmarker**, Rollback **links**, kein Verharren
- 8) Galopp (**links**) auf dem Zirkel, der nicht geschlossen wird, Run Down entlang der langen Seite, Sliding Stop mind. 6,00 m von der Bande entfernt hinter dem **Mittelmarker**, Rückwärtsrichten mind. 3,00 m, Verharren

Der Reiter muss das Kopfstück zur Gebisskontrolle vor dem Richter abnehmen.

Trab	---
Galopp	—
Rückwärts	⋈

# Mannschaft Reining und LK 3 Reining

## Reining Pattern 9

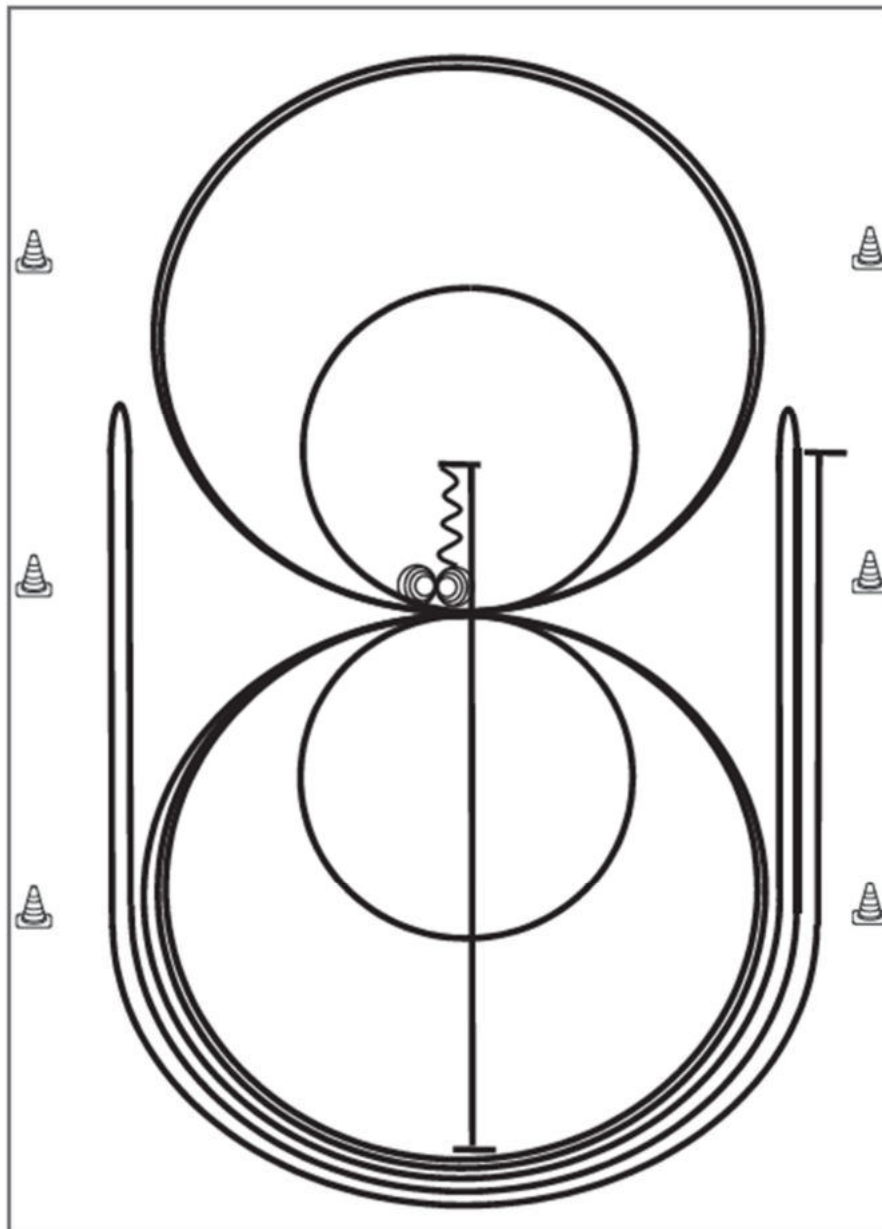

- 1) Run Down auf der Mittellinie, Sliding Stop hinter dem **Mittelmarker**, Rückwärtsrichten bis zur Mitte der Bahn oder mind. 3,00 m, Verharren
  - 2) 4 Spins **rechts**, Verharren
  - 3) 4¼ Spins **links**, Verharren
  - 4) 3 Zirkel Galopp (links), **1. klein** und langsam, 2. + 3. groß und schnell, Galoppwechsel bei X
  - 5) 3 Zirkel Galopp (**rechts**), **1. klein** und langsam, 2. + 3. groß und schnell, Galoppwechsel bei X
  - 6) Galopp (**links**) auf dem Zirkel, der nicht geschlossen wird, Run Down entlang der langen Seite, Sliding Stop mind. 6,00 m von der Bande entfernt hinter dem **Mittelmarker**, Rollback rechts, kein Verharren
  - 7) Galopp (**rechts**) auf dem Zirkel, der nicht geschlossen wird, Run Down entlang der langen Seite, Sliding Stop mind. 6,00 m von der Bande entfernt hinter dem **Mittelmarker**, Rollback links, kein Verharren
  - 8) Galopp (**links**) auf dem Zirkel, der nicht geschlossen wird, Run Down entlang der langen Seite, Sliding Stop mind. 6,00 m von der Bande entfernt hinter dem **Mittelmarker**, Verharren
- Der Reiter muss das Kopfstück zur Gebisskontrolle vor dem Richter abnehmen.

Trab	---
Galopp	—
Rückwärts	W



# LK 4 Reining

## Reining Pattern 14 (nur für LK 4)

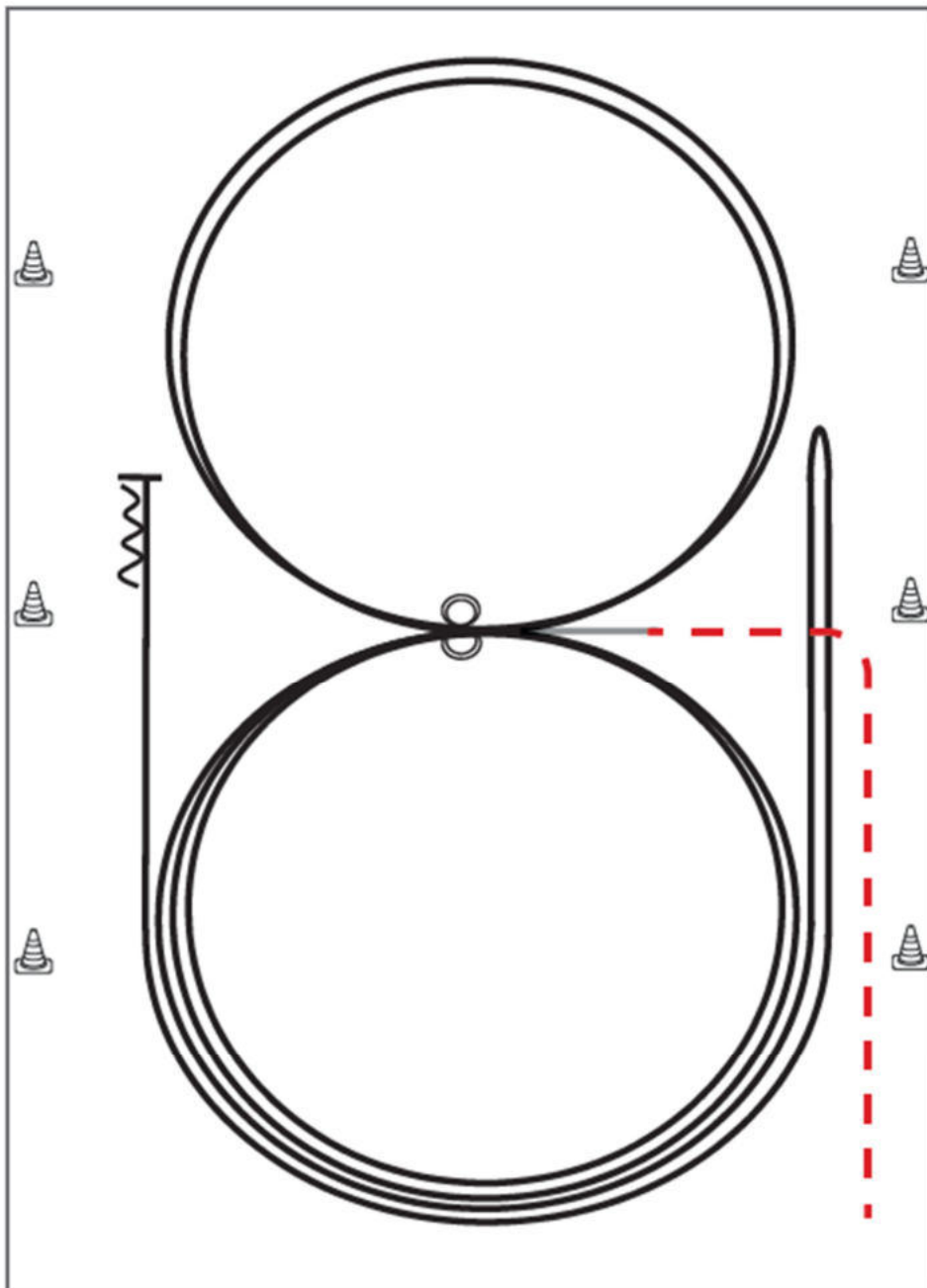

Im Trab zur Mitte der Bahn.

Beginn der Aufgabe aus dem Schritt oder aus dem Stand.

- 1) 2 Zirkel Galopp (**links**), Stop bei X, Verharren
- 2) 2 Spins **links**, Verharren
- 3) 2 Zirkel Galopp (**rechts**), Stop bei X, Verharren
- 4) 2 Spins **rechts**, Verharren
- 5) Galopp (**links**) auf dem Zirkel, der nicht geschlossen wird, Run Down entlang der langen Seite, Stop mind. 6,00 m von der Bande entfernt hinter dem **Mittelmarker**, Rollback **rechts**, kein Verharren
- 6) Galopp (**rechts**) auf dem Zirkel, der nicht geschlossen wird, Run Down entlang der langen Seite, Stop mind. 6,00 m von der Bande entfernt hinter dem **Mittelmarker**, Rückwärtsrichten mind. 3,00 m, Verharren

Trab	---
Galopp	—
Rückwärts	W

Der Reiter muss das Kopfstück zur Gebisskontrolle vor dem Richter abnehmen.

# LK 2A Western Horsemanship und LK 1A Western Horsemanship

Western Horsemanship # 15 Q MLK 2/1 A+B

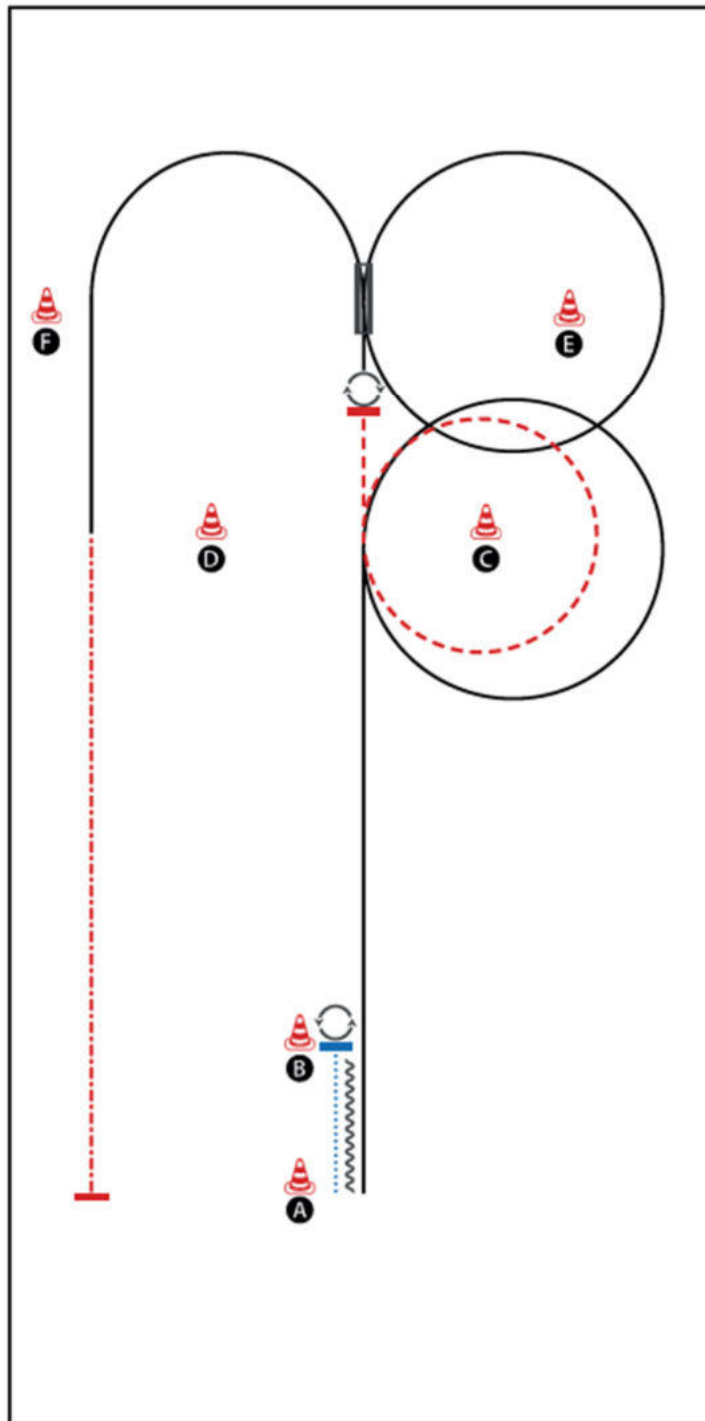

BE READY AT A

- 1) WALK
- 2) STOP, TURN 360° RIGHT
- 3) BACK UP TO A
- 4) LOPE (RL)
- 5) JOG
- 6) STOP, TURN 360° LEFT
- 7) LOPE (RL)
- 8) CHANGE LEADS (SIMPLE OR FLYING)
- 9) LOPE (LL)
- 10) EXTENDED JOG, STOP WALK OUT

WALK (SCHRITT)	.....
EXTENDED WALK	.....
JOG/TROT (TRAB)	-----
EXTENDED TROT	-----
LOPE (GALOPP)	—————
EXTENDED LOPE	—————
BACK UP (RÜCKWÄRTS)	~~~~~
LEAD CHANGE (GALOPPWECHSEL)	———
TURN (DREHUNG)	⦿

# M LK 2/1B Western Horsemanship und M LK 2/1A WHS

Western Horsemanship # 16 Q MLK 2/1 A+B

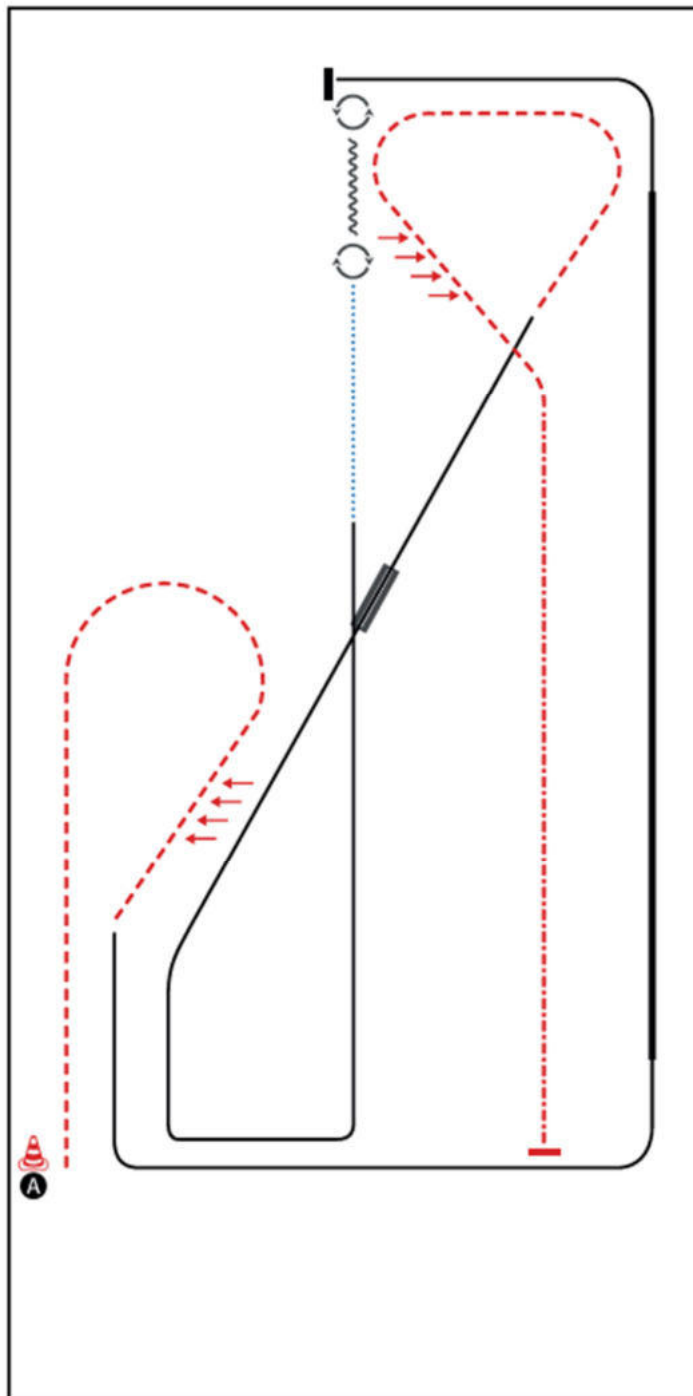

## BE READY AT A

- 1) JOG, TWO TRACK RIGHT
- 2) LOPE (LL)
- 3) EXTENDED LOPE (LL), COLLECTED LOPE (LL)
- 4) STOP, TURN 45° RIGHT
- 5) BACK UP (AT LEAST ONE HORSE LENGTH)
- 6) TURN 540° LEFT
- 7) WALK, LOPE RL CORNERS
- 8) CHANGE LEADS (SIMPLE OR FLYING) LOPE (LL)
- 9) JOG, TWO TRACK LEFT
- 0) EXTENDED JOG, STOP  
WALK OUT

WALK (SCHRITT)	.....
EXTENDED WALK	.....
JOG/TROT (TRAB)	-----
EXTENDED TROT	-----
LOPE (GALOPP)	=====
EXTENDED LOPE	=====
BACK UP (RÜCKWÄRTS)	~~~~~
LEAD CHANGE (GALOPPWECHSEL)	=====
TURN (DREHUNG)	⊙



# LK 1-3B Western Horsemanship und LK 3A Western Horsemanship

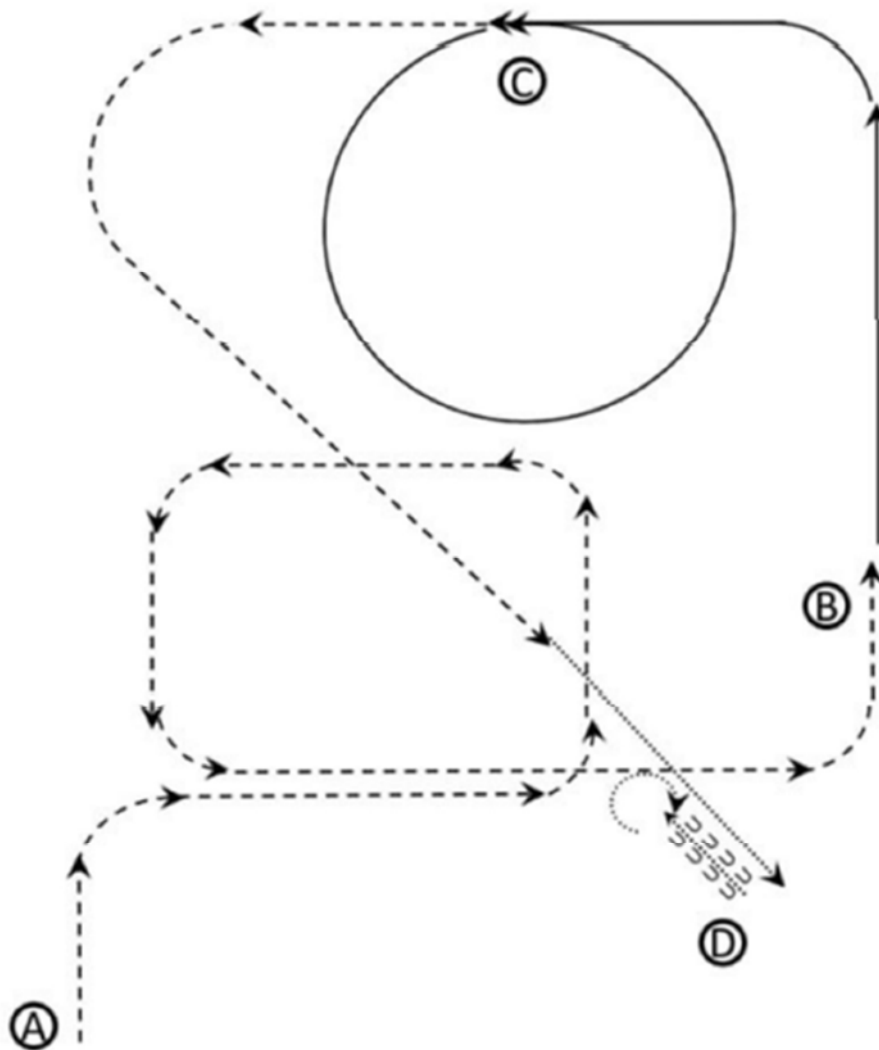

1. Aus dem Stand in den Trab von A um B herum
2. Linksgalopp bei B
3. Bei C Linksgaloppzirkel
4. Bei C Jog
5. Zwei Pferdelängen Schritt
6. Stopp bei D
7. Eine Pferdelänge rückwärts
8. Hinterhandwendung 360° egal in welche Richtung  
Verlasse die Arena im Schritt

Walk	.....→
Jog	-----→
Ext. Jog	-.-.-.-→
Lope	====→
Ext. Lope	————→

## LK 4/5A Western Horsemanship LK 4/5B Western Horsemanship

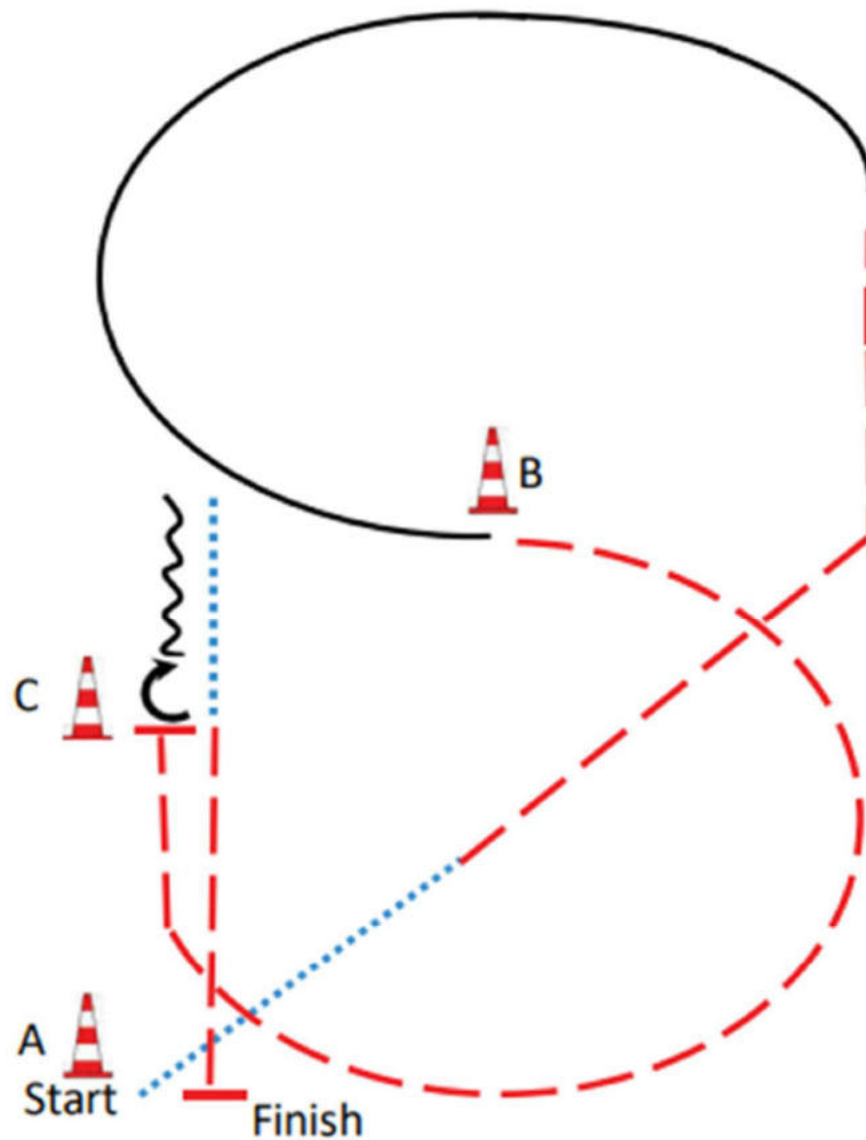

Be ready at A

1. Walk at A, Jog
  2. Lope left lead
  3. Jog at B, Stop at C
  4. Turn ½ right
  5. Back Up 2 horselength
  6. Walk
  7. Jog at C, stop at A
- Walk to exit

Bereit bei A

1. Bei A Schritt, Trab
  2. Linksgalopp
  3. Trab bei B, Stop bei C
  4. ½ Drehung rechts
  5. Rückwärts 2 Pferdelängen
  6. Schritt
  7. Trab bei C, Stop bei A
- Im Schritt zum Ausgang

## Mannschaft Horsemanship

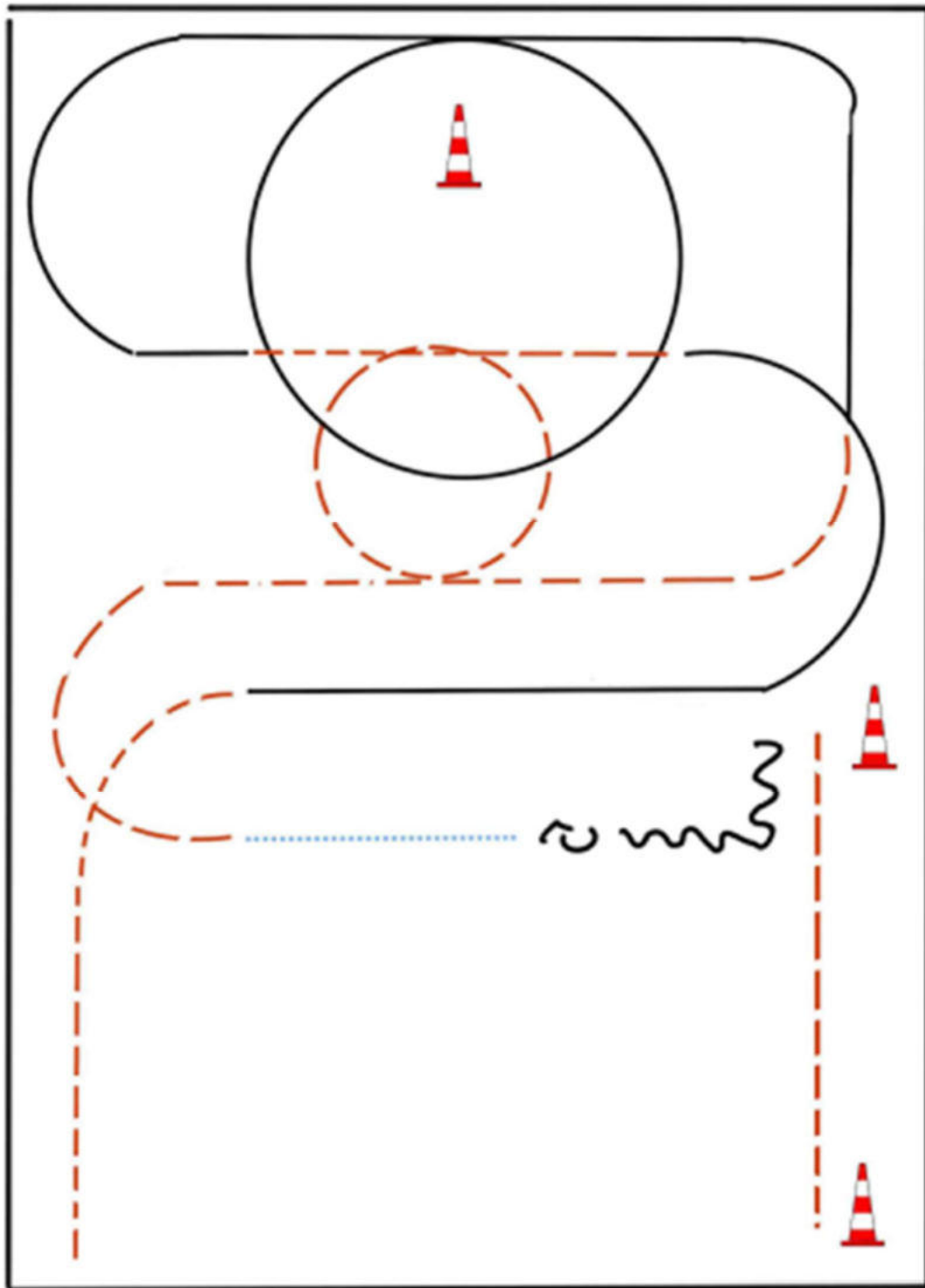

Be ready at Marker

1. Jog, Stop
2. Back up
3. 540° Turn (left or right)
4. Walk, Jog, Small circle left
5. Lope LL, Small circle left
6. Jog
7. Lope RL
8. Jog

## Walk Trot Horsemanship

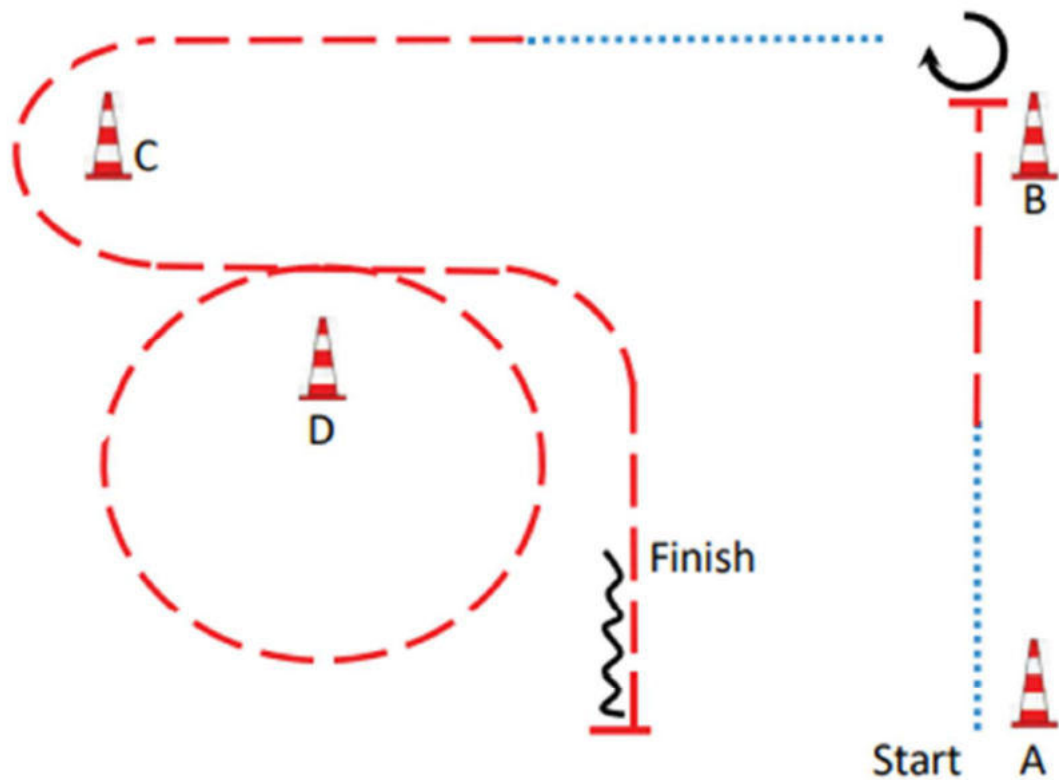

Be ready at A

1. Walk 2 horselengths, Jog
2. Stop after B, turn  $\frac{3}{4}$  right
3. Walk halfway, Jog around C
4. Jog circle around D
5. Jog, stop even with A
6. Back up 1 horselength

Walk to exit

Bereit bei A

1. Schritt 2 Pferdelängen, Trab
2. Stop nach B, Drehung  $\frac{3}{4}$  rechts
3. Schritt bis zur Mitte, Trab um C
4. Trab Zirkel um D
5. Trab, Stop auf Höhe A
6. Rückwärts 1 Pferdelänge

Im Schritt zum Ausgang

# LK 1A sen Ranch Riding

# 8 Ranch Riding Q/M sen. LK 1/2 Arenagröße min. 20 x 40 m

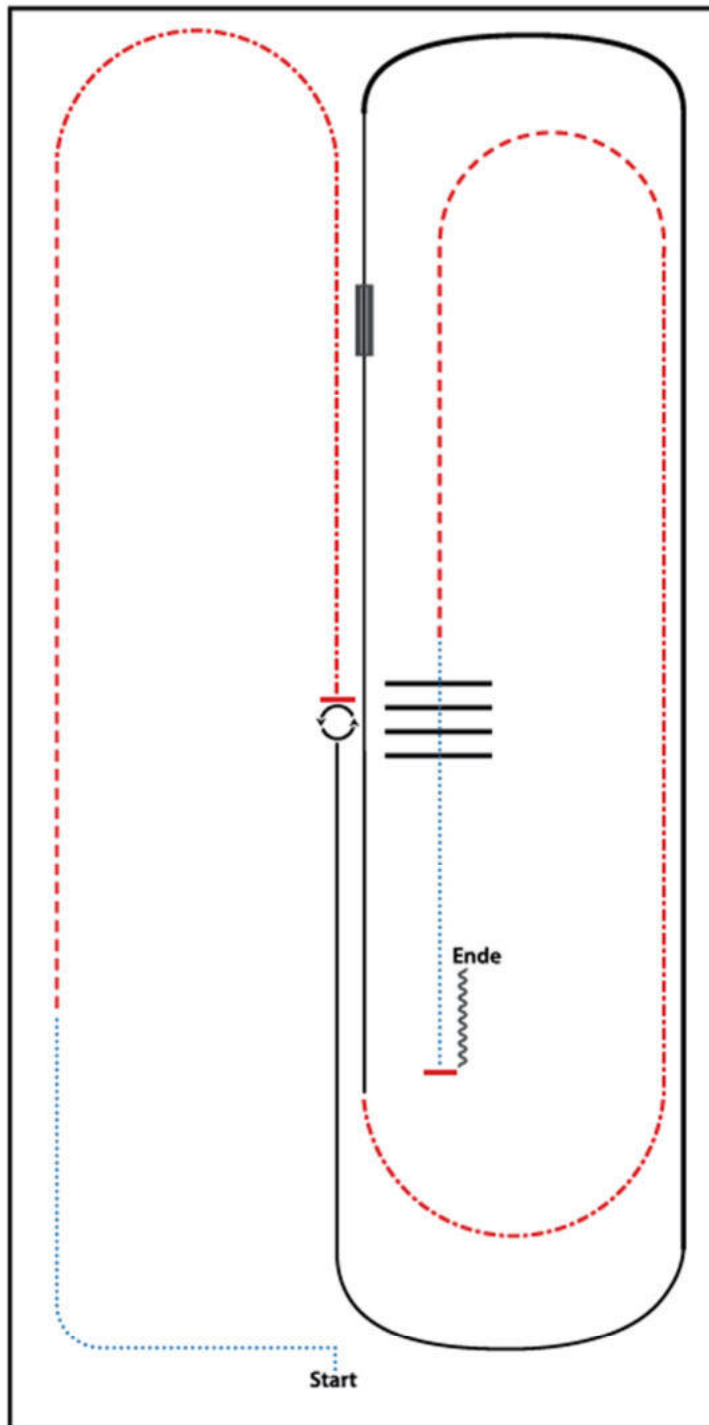

- 1) WALK
- 2) TROT
- 3) EXTENDED TROT
- 4) STOP, 360° TRUNS (EACH DIRECTION)
- 5) LOPE (LL)
- 6) EXTENDED LOPE (LL)
- 7) LOPE (LL), CHANGE LEADS (SIMPLE OR FLYING)
- 8) LOPE (RL)
- 9) EXTENDED TROT
- 10) TROT
- 11) WALK OVER
- 12) STOP, BACK UP

WALK (SCHRITT)	.....
EXTENDED WALK	.....
JOG/TROT (TRAB)	.....
EXTENDED TROT	.....
LOPE (GALOPP)	=====
EXTENDED LOPE	=====
BACK UP (RÜCKWÄRTS)	~~~~~
LEAD CHANGE (GALOPPWECHSEL)	=====
TURN (DREHUNG)	⊙

# M LK 2/1 jun Ranch Riding und M LK 2/1B Ranch Riding

#17 Ranch Riding Q/M Jun. LK 1/2 + 3 Arenagröße min. 20 x 40 m

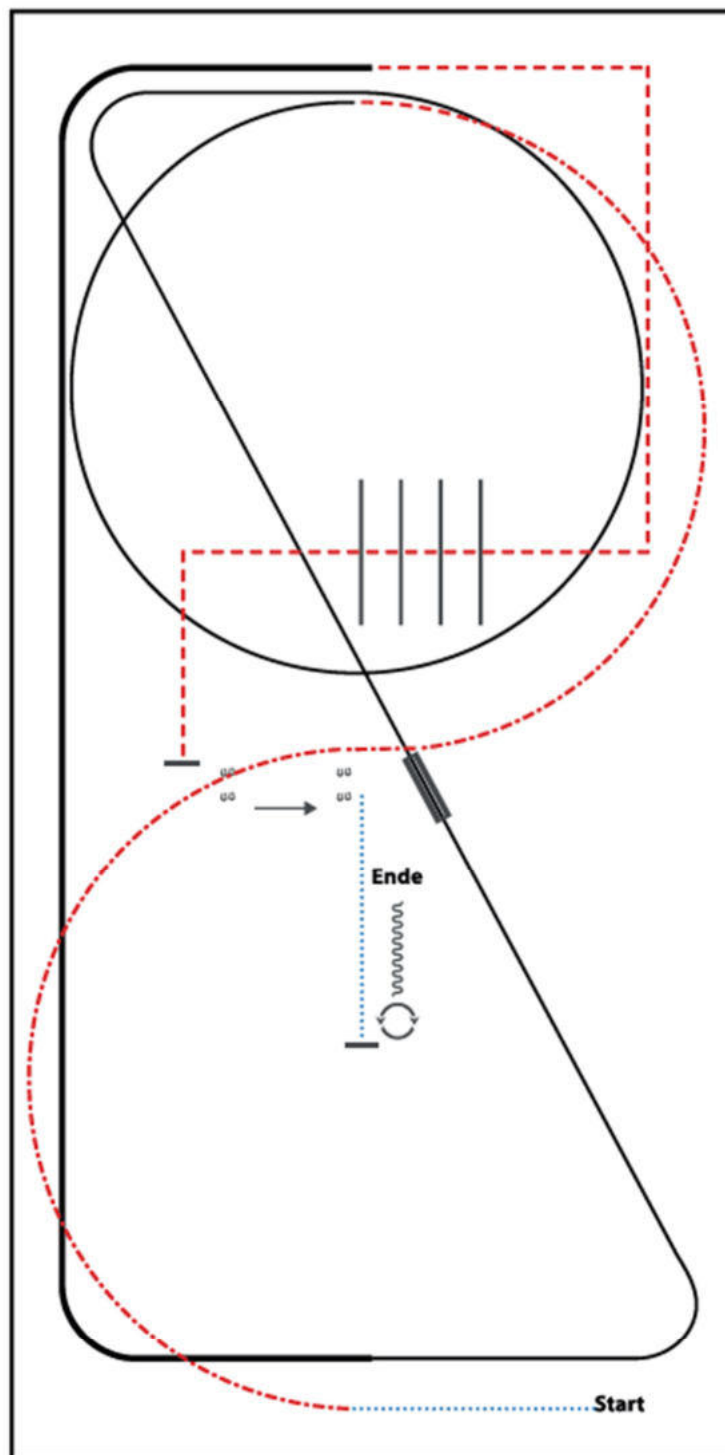

- 1) WALK
- 2) EXTENDED TROT, TROT
- 3) LOPE (LL) CIRCLE, LOPE (LL)
- 4) CHANGE LEADS (SIMPLE OR FLYING)
- 5) LOPE (RL)
- 6) EXTENDED LOPE (RL)
- 7) TROT CORNERS
- 8) TROT OVER, TROT
- 9) STOP, SIDEPASS LEFT
- 10) WALK, STOP
- 11) 360° TURN (LEFT OR RIGHT), BACK UP

WALK (SCHRITT)	.....
EXTENDED WALK	.....
JOG/TROT (TRAB)	.....
EXTENDED TROT	.....
LOPE (GALOPP)	.....
EXTENDED LOPE	.....
BACK UP (RÜCKWÄRTS)	.....
LEAD CHANGE (GALOPPWECHSEL)	.....
TURN (DREHUNG)	.....

# LK 2A sen Ranch Riding

#11 Ranch Riding Q/M LK 1/2 Arenagröße min. 20 x 40 m

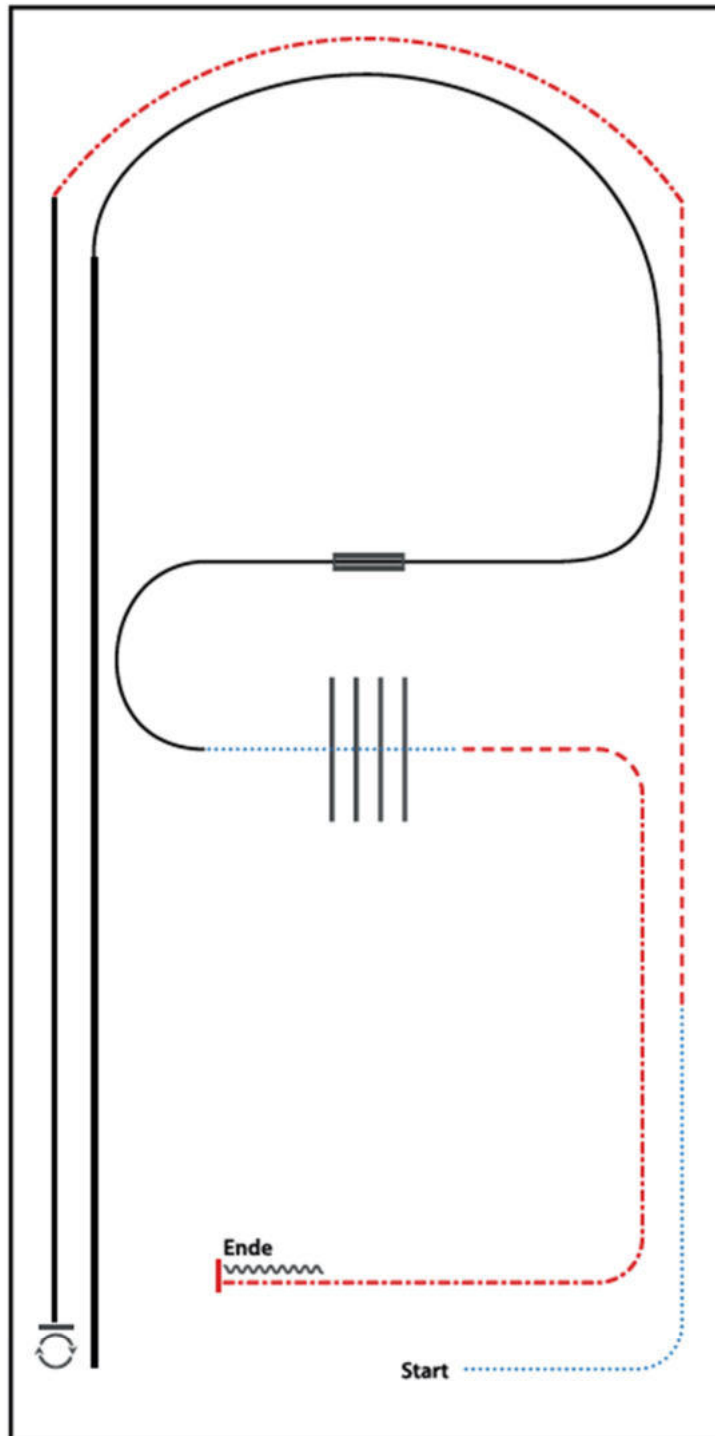

- 1) WALK
- 2) TROT
- 3) EXTENDED TROT
- 4) LOPE (LL)
- 5) STOP, 540° TURN RIGHT
- 6) EXTENDED LOPE (RL)
- 7) LOPE (RL)
- 8) CHANGE LEADS (SIMPLE OR FLYING), LOPE (LL)
- 9) WALK, WALK OVER
- 10) TROT
- 11) EXTENDED TROT
- 12) STOP, BACK UP

WALK (SCHRITT)	.....
EXTENDED WALK	.....
JOG/TROT (TRAB)	.....
EXTENDED TROT	.....
LOPE (GALOPP)	.....
EXTENDED LOPE	.....
BACK UP (RÜCKWÄRTS)	.....
LEAD CHANGE (GALOPPWECHSEL)	.....
TURN (DREHUNG)	.....



# M LK 2/1A sen Ranch Riding

# 7 Ranch Riding Q/M sen. LK 1/2 Arenagröße min. 20 x 40 m

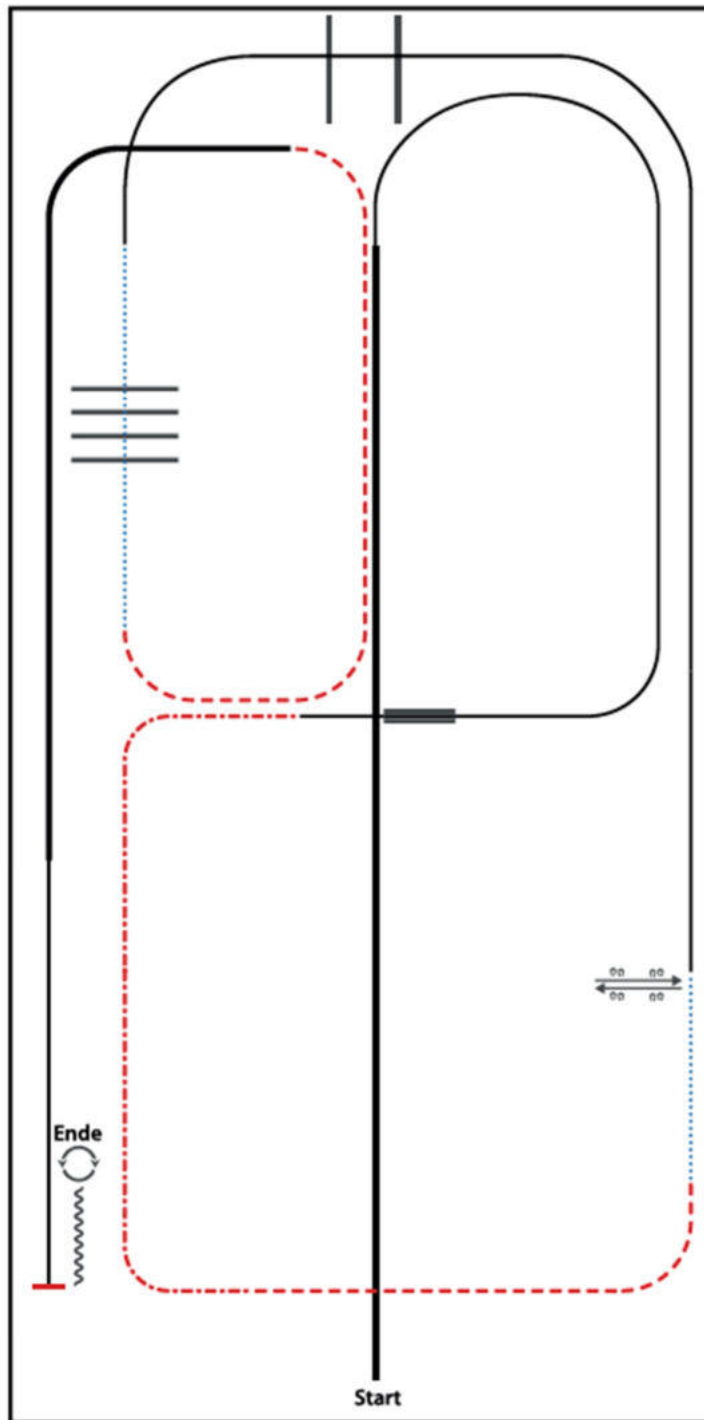

- 1) EXTENDED LOPE (RL)
- 2) LOPE (RL)
- 3) CHANGE LEADS (SIMPLE OR FLYING), LOPE (LL)
- 4) EXTENDED TROT
- 5) TROT
- 6) WALK
- 7) SIDEPASS LEFT, SIDEPASS RIGHT HALF WAY
- 8) LOPE (LL), LOPE OVER
- 9) WALK OVER
- 10) TROT
- 11) EXTENDED LOPE (LL), LOPE (LL)
- 12) STOP, BACK UP
- 13) 360° TURNS (EACH DIRECTION)

WALK (SCHRITT)	.....
EXTENDED WALK	.....
JOG/TROT (TRAB)	-----
EXTENDED TROT	-----
LOPE (GALOPP)	—————
EXTENDED LOPE	—————
BACK UP (RÜCKWÄRTS)	~~~~~
LEAD CHANGE (GALOPPWECHSEL)	=====
TURN (DREHUNG)	⊙

DEUTSCH  
 WESTBANK  
 UNION  
 WESTBANK

# LK 1/2 jun Ranch Riding

#18 Ranch Riding Q/M Jun. LK 1/2 + 3 Arenagröße min. 20 x 40 m

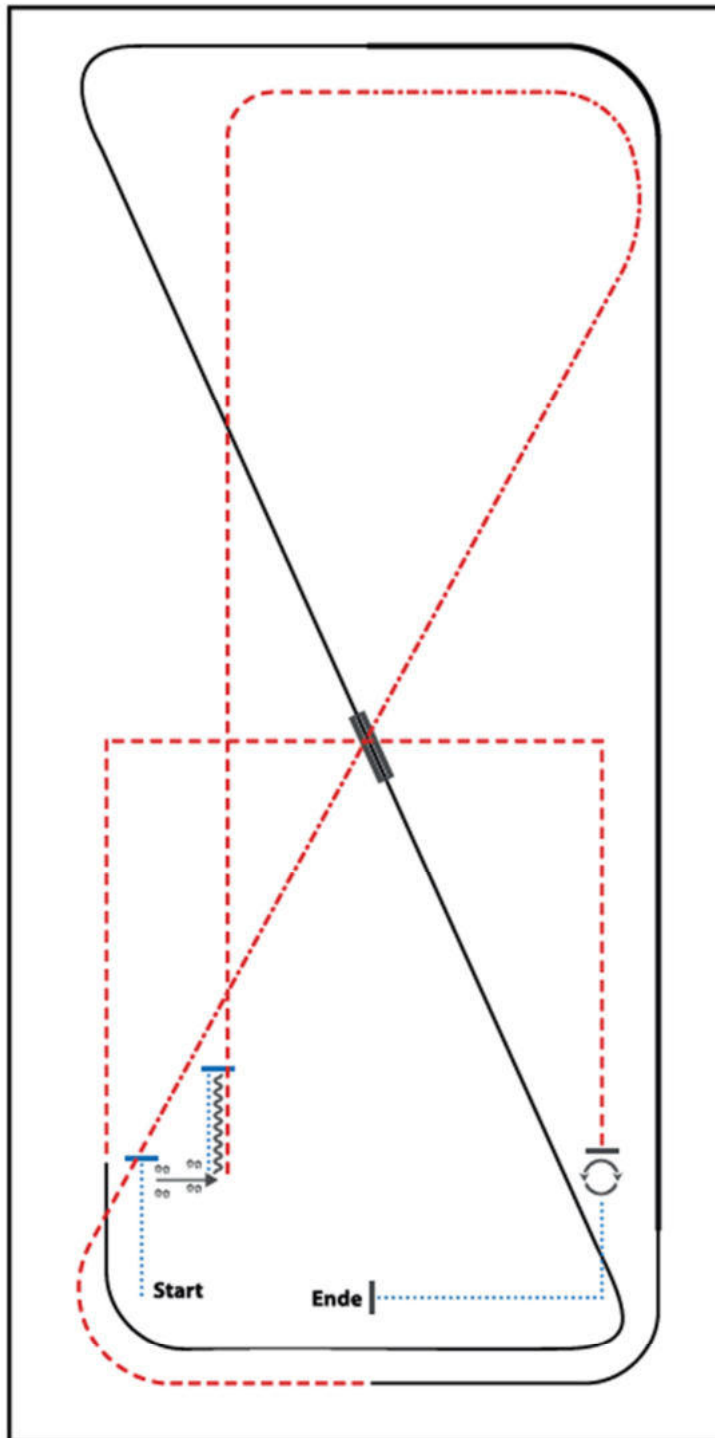

- 1) WALK, STOP
- 2) SIDEPASS RIGHT
- 3) WALK, STOP, BACK UP
- 4) TROT
- 5) EXTENDED TROT, TROT
- 6) LOPE (LL)
- 7) EXTENDED LOPE (LL), LOPE (LL)
- 8) CHANGE LEADS (SIMPLE OR FLYING)
- 9) LOPE (RL)
- 10) TROT CORNERS
- 11) STOP, 360° TURN (LEFT OR RIGHT)
- 12) WALK, STOP

WALK (SCHRITT)	.....
EXTENDED WALK	.....
JOG/TROT (TRAB)	.....
EXTENDED TROT	.....
LOPE (GALOPP)	.....
EXTENDED LOPE	.....
BACK UP (RÜCKWÄRTS)	.....
LEAD CHANGE (GALOPPWECHSEL)	.....
TURN (DREHUNG)	.....

# LK 3A Ranch Riding und LK 1-3B Ranch Riding

#24 Ranch Riding LK 1-3 Arenagröße min. 20 x 40 m

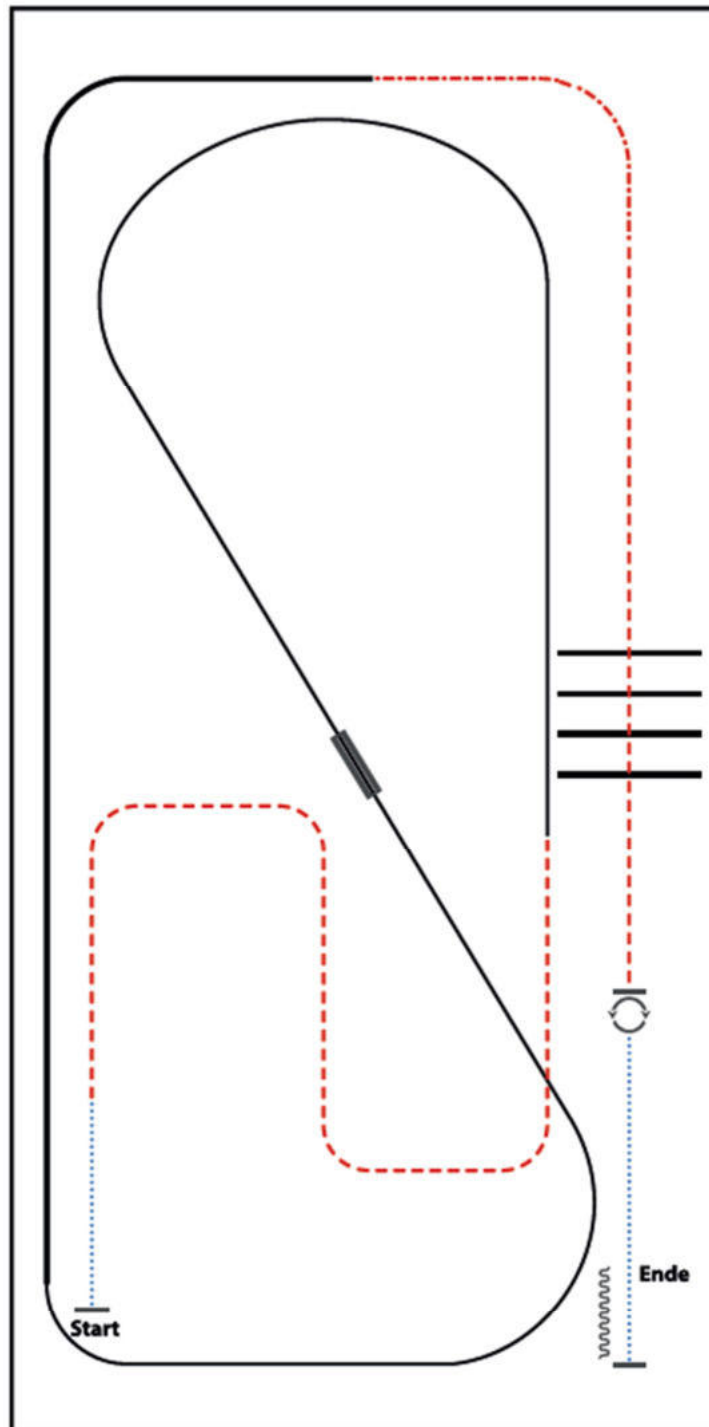

- 1) WALK
- 2) TROT
- 3) LOPE (LL)
- 4) CHANGE LEADS (SIMPLE OR FLYING)
- 5) LOPE (RL)
- 6) EXTENDED LOPE (RL)
- 7) EXTENDED TROT
- 8) TROT
- 9) TROT OVER
- 10) STOP, TURNS 360° (EACH DIRECTION)
- 11) WALK, STOP, BACK UP

WALK (SCHRITT)	.....
EXTENDED WALK	.....
JOG/TROT (TRAB)	-----
EXTENDED TROT	-----
LOPE (GALOPP)	=====
EXTENDED LOPE	=====
BACK UP (RÜCKWÄRTS)	~~~~~
LEAD CHANGE (GALOPPWECHSEL)	=====
TURN (DREHUNG)	⊙

# LK 4/5A Ranch Riding und LK 4/5B Ranch Riding

#27 Ranch Riding LK 4/5 Arenagröße min. 20 x 40 m

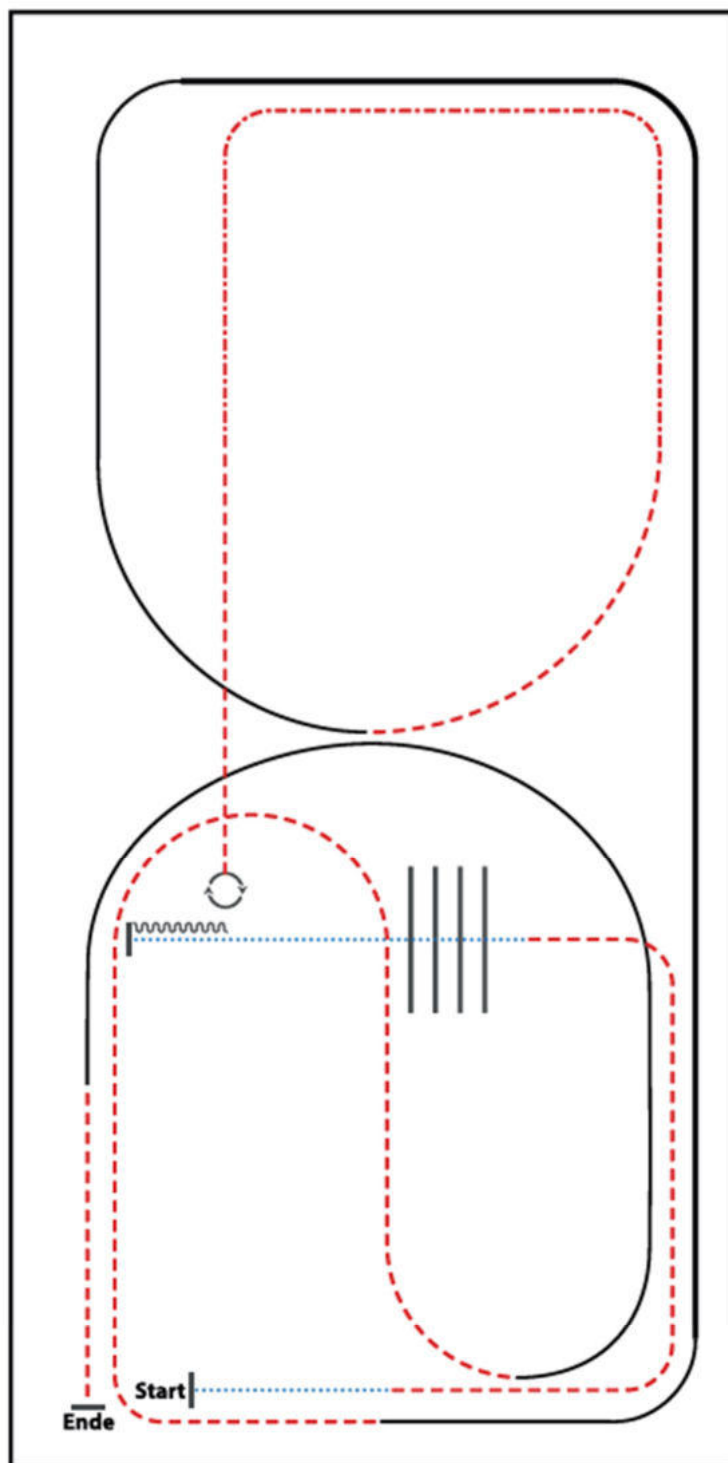

- 1) WALK
- 2) TROT
- 3) WALK OVER, WALK
- 4) STOP, BACK UP, 90° TURN RIGHT
- 5) TROT, EXTENDED TROT, TROT
- 6) LOPE (RL)
- 7) EXTENDED LOPE (RL), LOPE (RL)
- 8) TROT
- 9) LOPE (LL)
- 10) TROT, STOP

WALK (SCHRITT)	.....
EXTENDED WALK	.....
JOG/TROT (TRAB)	- - - - -
EXTENDED TROT	- - - - -
LOPE (GALOPP)	=====
EXTENDED LOPE	=====
BACK UP (RÜCKWÄRTS)	~~~~~
LEAD CHANGE (GALOPPWECHSEL)	=====
TURN (DREHUNG)	⊙

# Mannschaft Ranch Riding

#25 Ranch Riding LK 1-3 Arenagröße min. 20 x 40 m

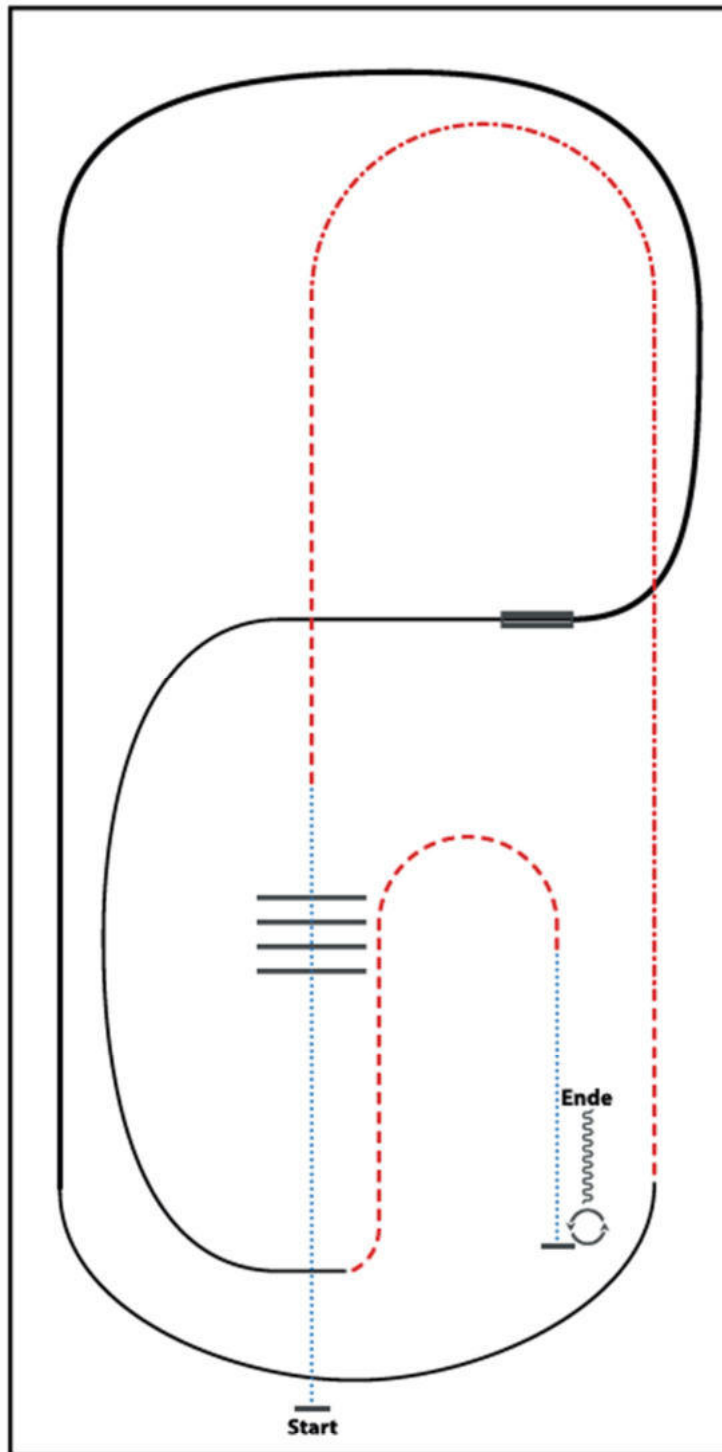

- 1) WALK OVER
- 2) TROT
- 3) EXTENDED TROT, TROT
- 4) LOPE (RL)
- 5) EXTENDED LOPE (RL)
- 6) CHANGE LEADS (SIMPLE OR FLYING)
- 7) LOPE (LL)
- 8) TROT
- 9) WALK
- 10) STOP, TURNS 360° (EACH DIRECTION)
- 11) BACK UP

WALK (SCHRITT)	
EXTENDED WALK	
JOG/TROT (TRAB)	
EXTENDED TROT	
LOPE (GALOPP)	
EXTENDED LOPE	
BACK UP (RÜCKWÄRTS)	
LEAD CHANGE (GALOPPWECHSEL)	
TURN (DREHUNG)	

# Walk Trot Ranch Riding (GEÄNDERT)

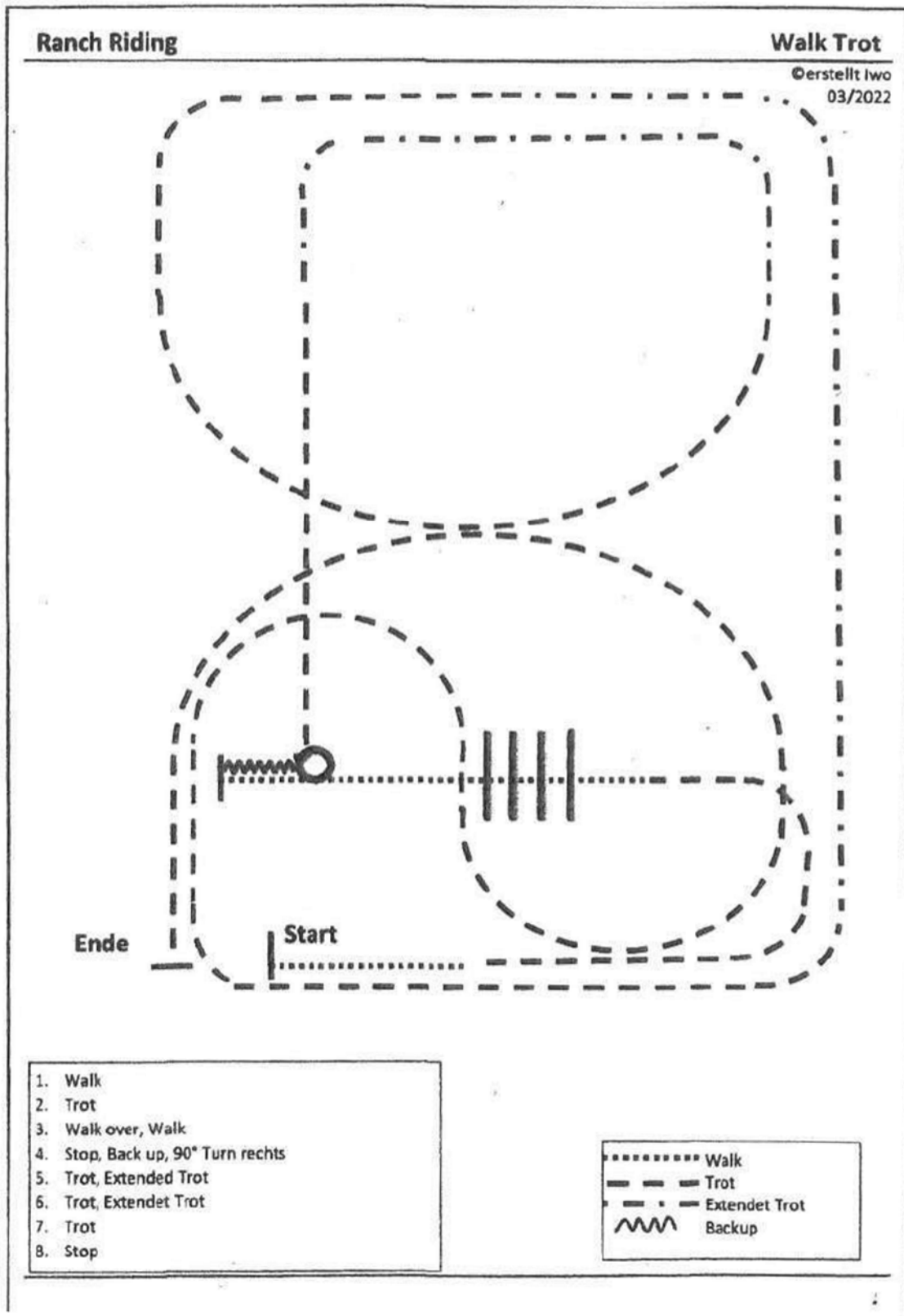

# LK 1/2 Showmanship at Halter

#6 Showmanship at Halter Q M LK 1/2 A/B

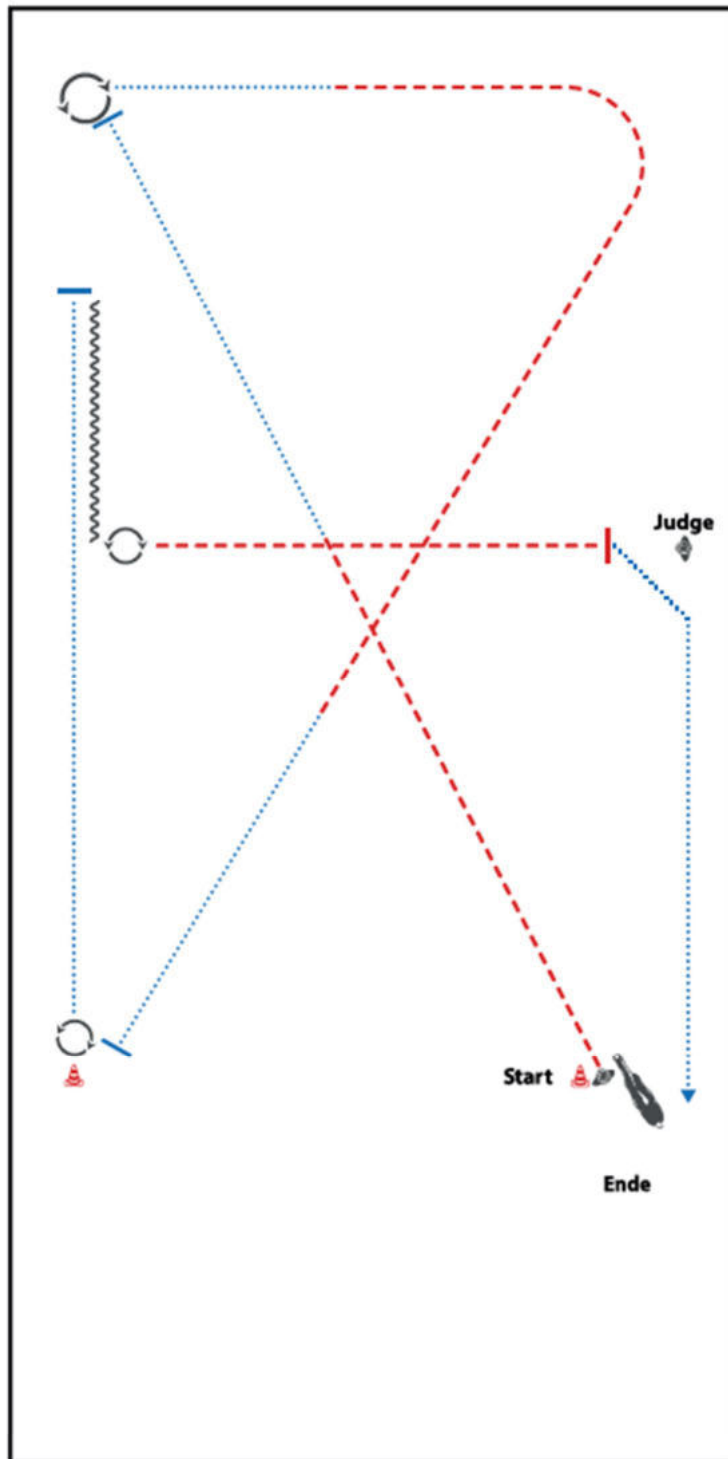

## BE READY AT MARKER

- 1) TROT, WALK, STOP
- 2) TURN 495°
- 3) WALK, TROT, WALK, STOP
- 4) TURN 135°
- 5) WALK, STOP, BACK UP
- 6) TURN 450°
- 7) TROT, STOP
- 8) SET UP
- 9) INSPECTION  
WALKOUT

WALK (SCHRITT)	.....
EXTENDED WALK	.....
JOG/TROT (TRAB)	.....
EXTENDED TROT	-----
LOPE (GALOPP)	=====
EXTENDED LOPE	=====
BACK UP (RÜCKWÄRTS)	~~~~~
LEAD CHANGE (GALOPPWECHSEL)	=====
TURN (DREHUNG)	⊙

DEUTSCHE  
WESTERREITER  
UNION  
VERBAND  
DEUTSCHLAND

# M LK 2/1 Showmanship at Halter

#11 Showmanship at Halter Q M LK 1/2 A/B

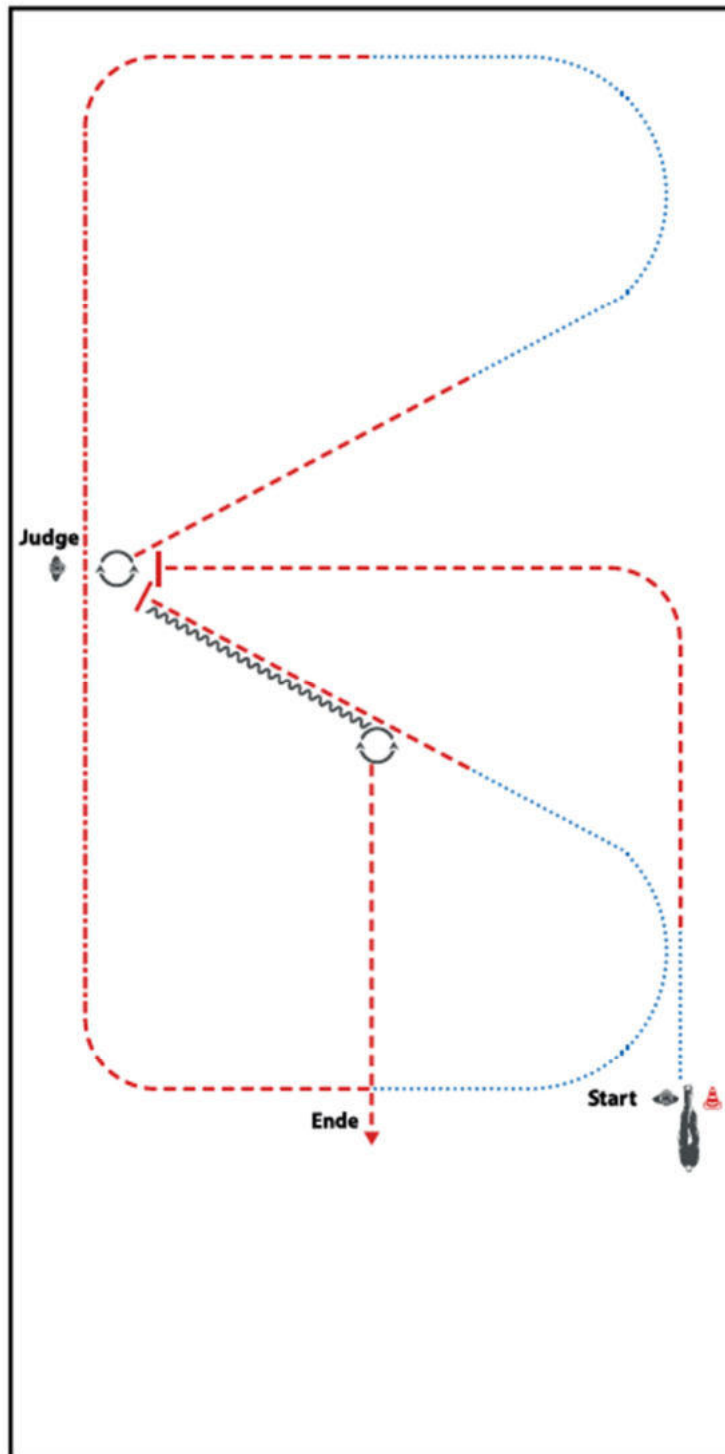

## BE READY AT MARKER

- 1) WALK, TROT, STOP
- 2) SET UP
- 3) INSPECTION
- 4) TURN 495°
- 5) TROT, WALK, TROT
- 6) EXTENDED TROT
- 7) TROT, WALK, TROT, STOP
- 8) BACK UP
- 9) TURN 225°, TROT  
TROT OUT

WALK (SCHRITT)	.....
EXTENDED WALK	.....
JOG/TROT (TRAB)	-----
EXTENDED TROT	-----
LOPE (GALOPP)	=====
EXTENDED LOPE	=====
BACK UP (RÖCKWÄRTS)	~~~~~
LEAD CHANGE (GALOPPWECHSEL)	=====
TURN (DREHUNG)	⤵



## LK 3 Showmanship at Halter

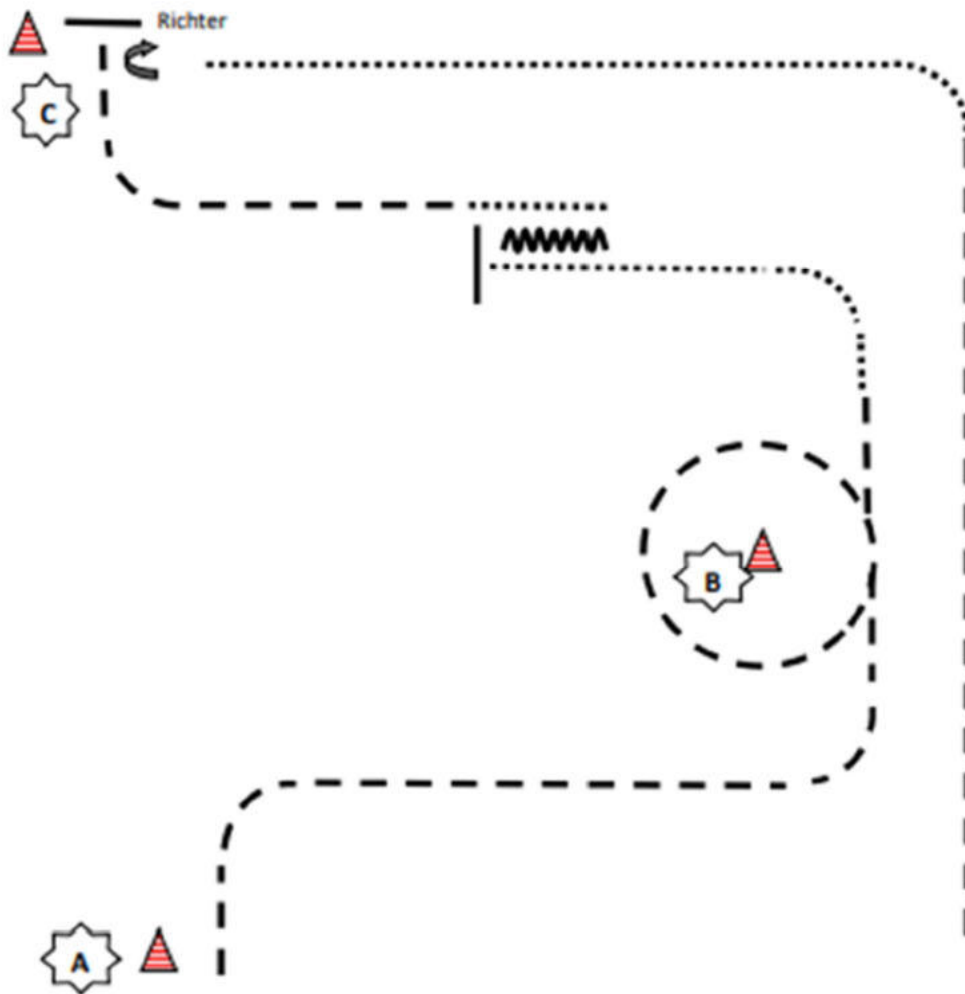

1. Jog, Jog um B, Walk, Stop
2. Back up, Walk, Jog zu C
3. Stop, Set up, 450° rechts Drehung
4. Walk, Jog, Jog out

.....	Walk / Schritt
-----	Jog / Trab
~~~~~	Back up
▲	Pylone

## LK 4/5 Showmanship at Halter

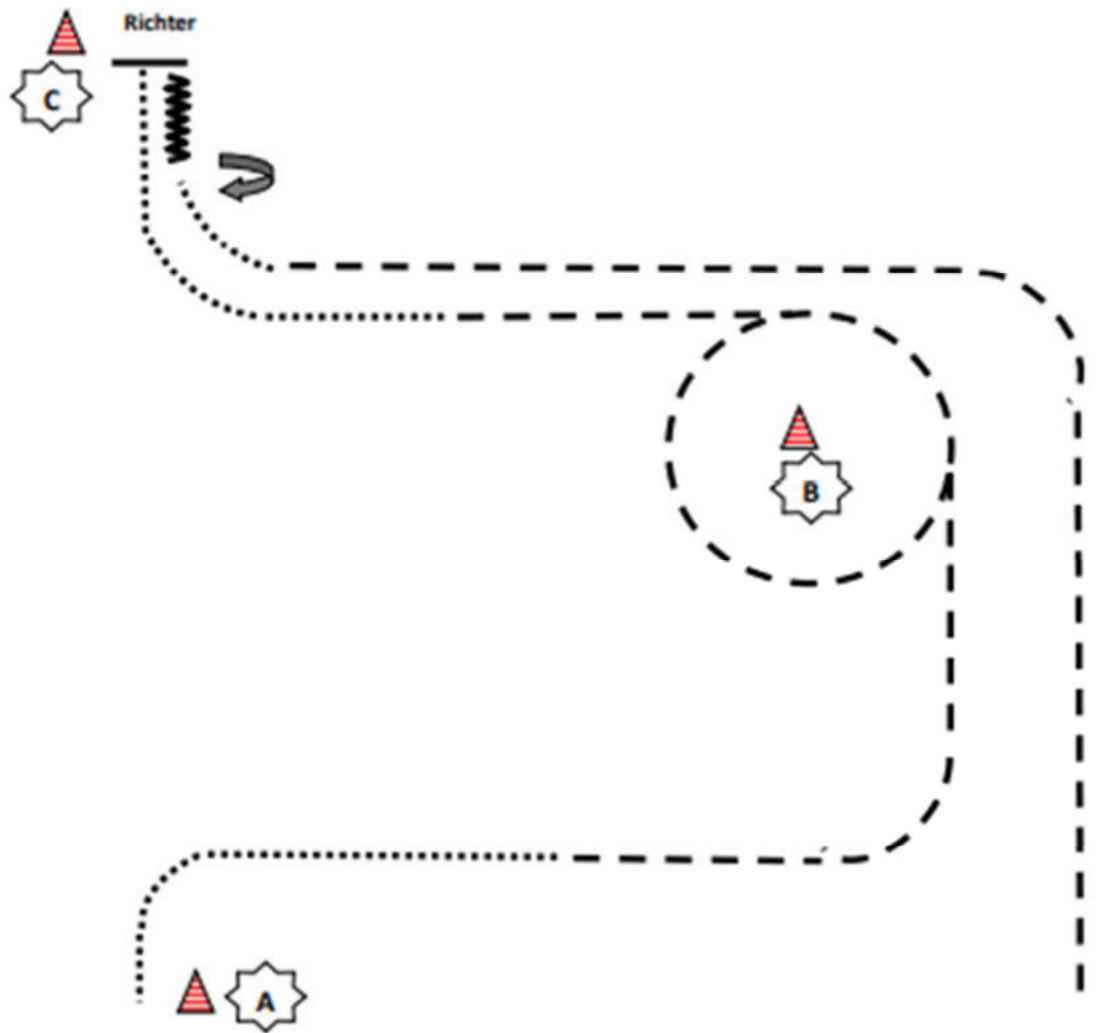

1. Start bei A
2. Walk, Jog, Jog um B, Jog
3. Walk zu C, Stop, Set-Up
4. Back up, 90° Drehung rechts
5. Walk, Jog out

.....	Walk / Schritt
-----	Jog / Trab
~~~~~	Back up
▲	Pylone

# Jungferde Reining 4jährig

## Jungferde Reining Pattern 1 (4j./5j.)

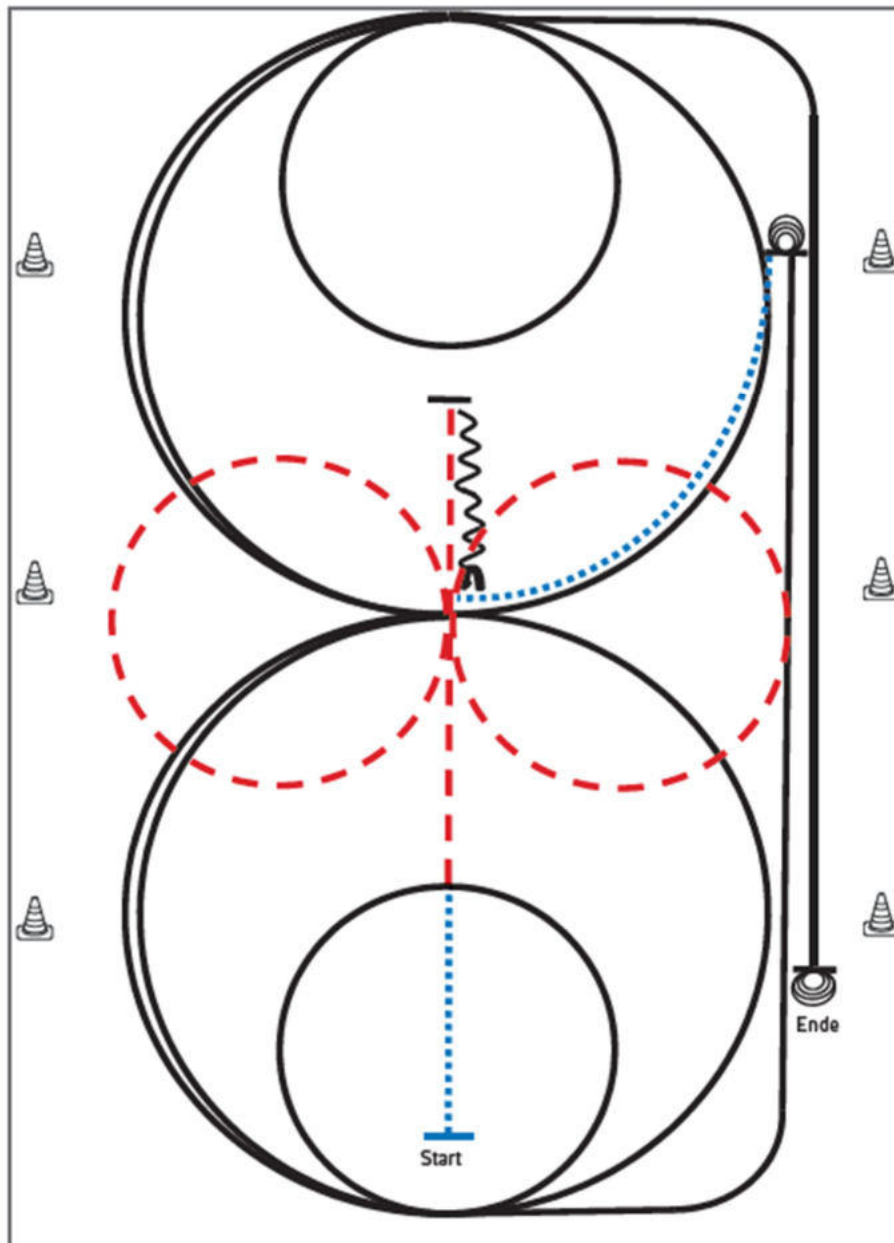

- 1) Schritt und Trab durch die Länge der Bahn, bei X eine Voltenacht (opt. Li./re. beginnend), Trab, Stop hinter X, Rückwärts bis X, ¼ Turn li.
- 2) 1 ½ große Zirkel Galopp (**links**)
- 3) 1 kleiner Zirkel Galopp (**links**)
- 4) Run Down entlang der langen Seite, Sliding Stop mind. 6 m von der Bande entfernt hinter dem Endmaker
- 5) 3 ½ Spins **links**, Verharren
- 6) Schritt bis X, 1 ½ große Zirkel Galopp (**rechts**)
- 7) 1 kleiner Zirkel (**rechts**)
- 8) Run Down entlang der langen Seite, Sliding Stop mind. 6 m von der Bande entfernt hinter dem Endmaker
- 9) 3 ½ Spins **rechts**, Verharren

Trab	---
Galopp	—
Rückwärts	W

Der Reiter muss das Kopfstück zur Gebisskontrolle vor dem Richter abnehmen.

# Jungpferde Reining 5jährig

## Jungpferde Reining Pattern 4 (5j.)

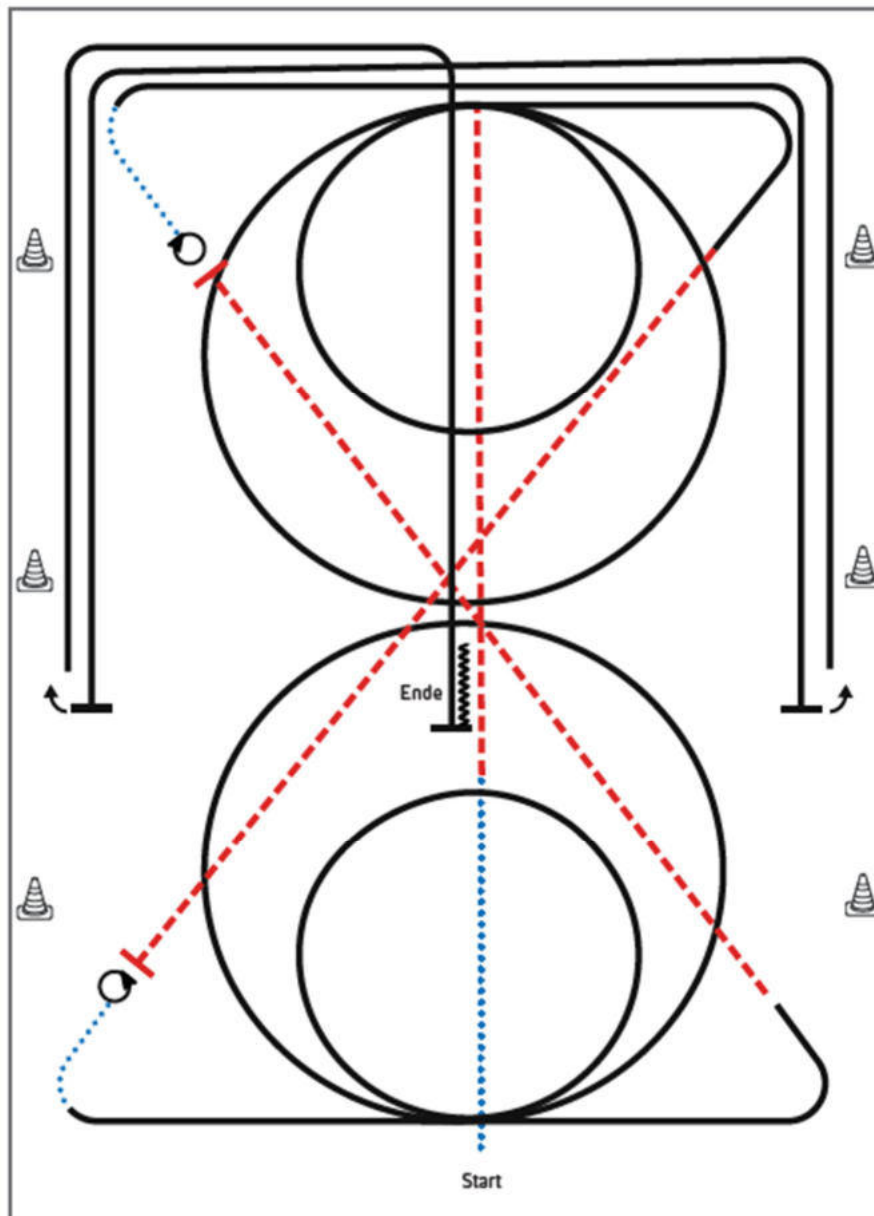

- 1) Schritt, Trab entlang der Mittellinie, 2 Zirkel Galopp (**rechts**), 1. groß und schnell, 2. **klein und langsam**
- 2) Weiter im Galopp, Trab, Stop
- 3) 4 Spins **links**
- 4) Schritt, Galopp (**links**), 2 Zirkel Galopp (**links**), 1. groß und schnell, 2. **klein und langsam**
- 5) weiter im Galopp, Trab, Stop
- 6) 4 Spins **rechts**
- 7) Schritt, Galopp, Run Down entlang der langen Seite, Sliding Stop mind. 6 m von der Bande entfernt hinter dem **Mittelmarker**, Roll Back **links**, kein Verharren
- 8) Run Down entlang der langen Seite, Sliding Stop mind. 6 m von der Bande entfernt hinter dem **Mittelmarker**, Roll Back **rechts**, kein Verharren
- 9) Run Down auf der Mittellinie, Sliding Stop hinter dem **Mittelmarker**, Back up mind. 3m, Verharren

Trab	- - - - -
Galopp	—————
Rückwärts	~~~~~

Der Reiter muss das Kopfstück zur Gebisskontrolle vor dem Richter abnehmen.

# Jungpferde Basis 4jährig

## Jungpferde Basis Pattern 5 (4j.)

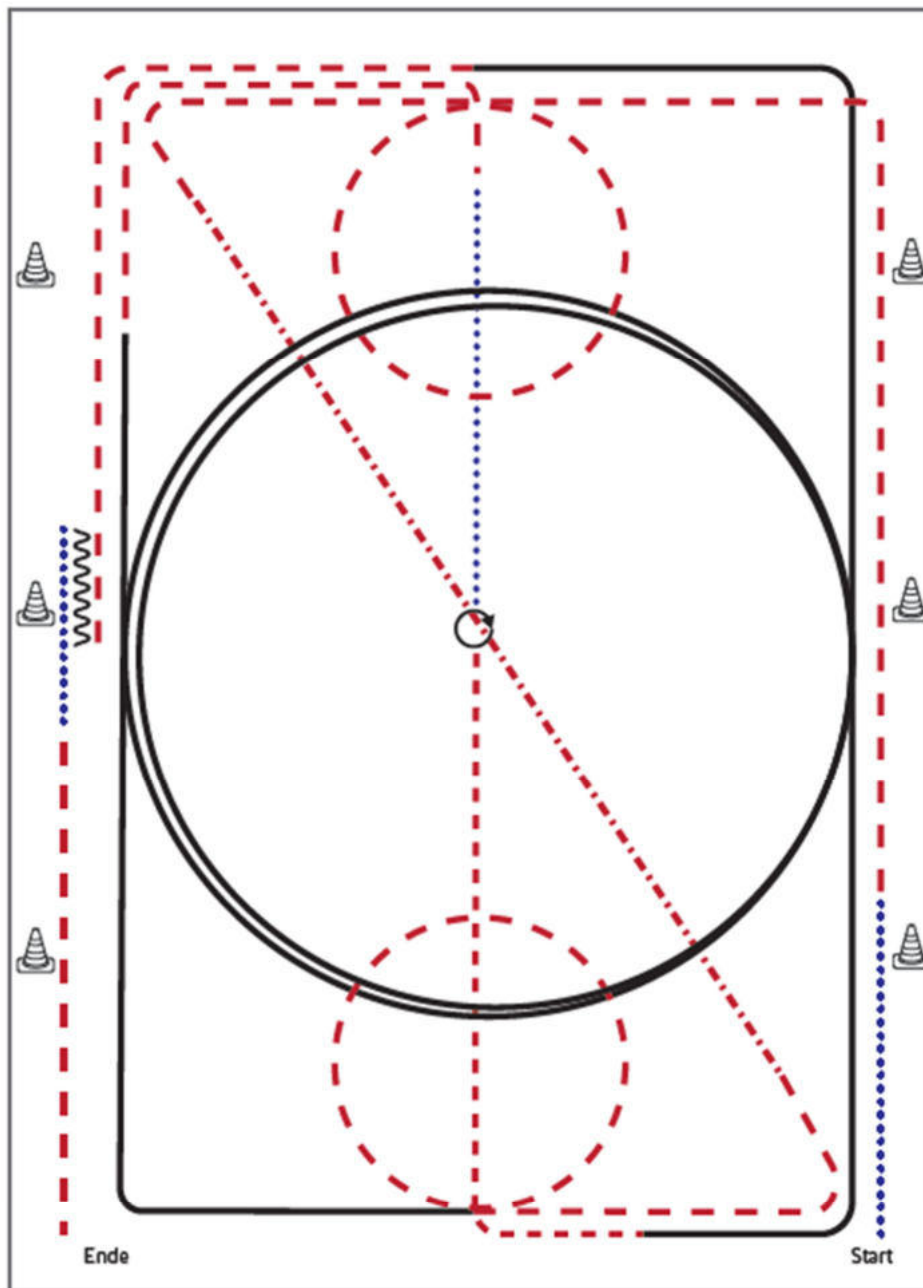

- 1) Schritt, Trab, Volte (links), ganze Bahn
- 2) Tritte verlängern auf der Diagonalen
- 3) Trab, Volte (rechts)
- 4) Rechtsgalopp ganze Bahn, Mittelzirkel, ganze Bahn
- 5) Trab, Schritt bis X, bei X Stopp
- 6) HHW 360° (rechts oder links)
- 7) Trab, Linksgalopp ganze Bahn, Mittelzirkel, ganze Bahn
- 8) Trab, Stopp
- 9) Rückwärtsrichten (mind. 2 Pferdelängen), Schritt, im Trab die Arena verlassen

Legende:	
Schritt	.....
Trab	-----
Galopp	=====
Wechselzone	=====
Rückwärts	~~~~~

# Jungpferde Basis 5jährig

## Jungpferde Basis Pattern 6 (5j.)

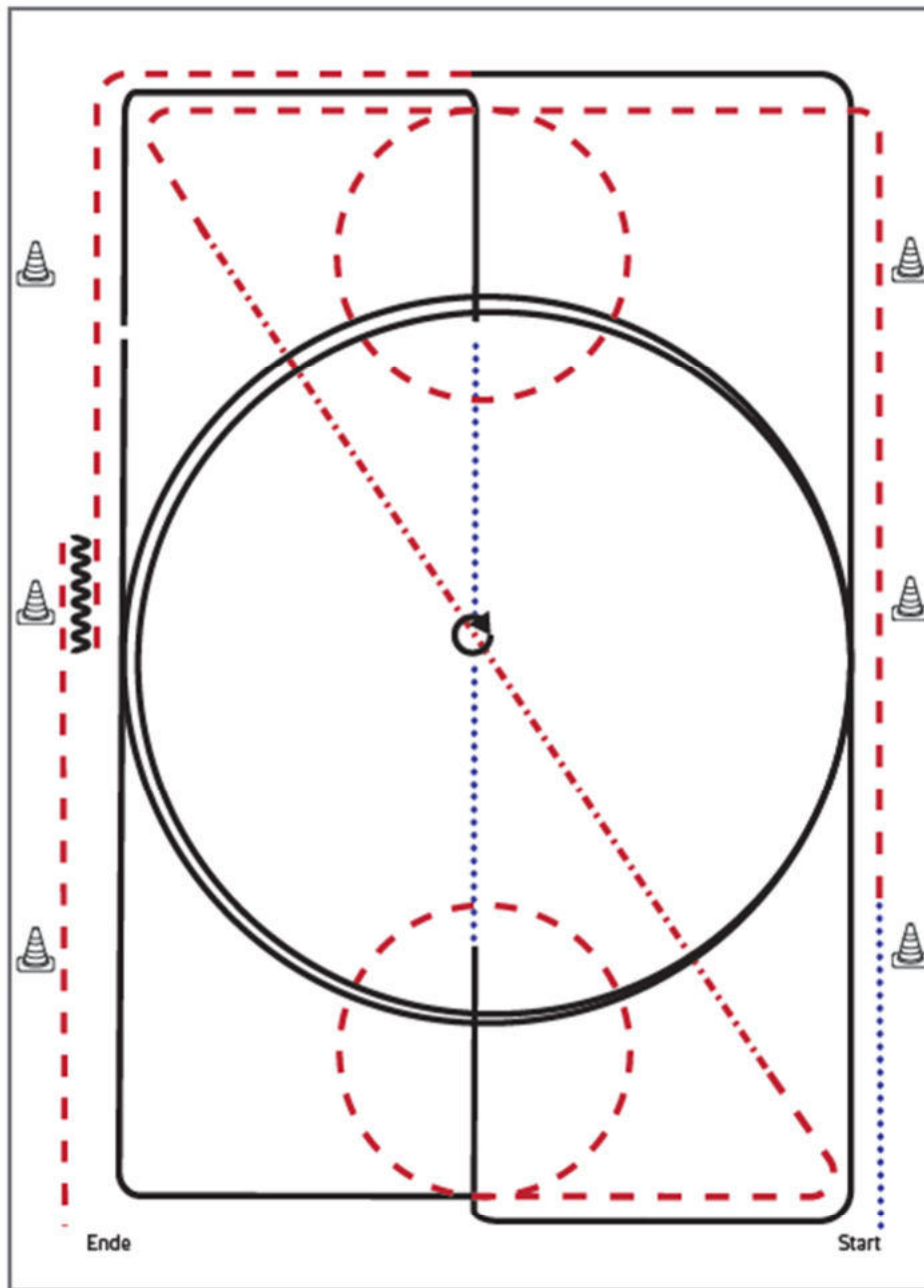

- 1) Schritt, Trab, Volte (links), ganze Bahn
- 2) Tritte verlängern auf der Diagonalen
- 3) Trab, Volte (rechts)
- 4) Rechtsgalopp ganze Bahn, Mittelzirkel, ganze Bahn
- 5) Übergang zum Schritt, Schritt bis X, bei X Stopp
- 6) HHW (rechts und links je 360°, beliebig beginnend)
- 7) Schritt, Linksgalopp ganze Bahn, Mittelzirkel, ganze Bahn
- 8) Trab, Stopp
- 9) Rückwärtsrichten (mind. 2 Pferdelängen), im Trab die Arena verlassen

Legende:

Schritt	
Trab	
Galopp	
Wechselzone	
Rückwärts	



# Jungferde Ranch Riding 4jährig

## Jungferde Ranch Riding Pattern 5 (4j.)

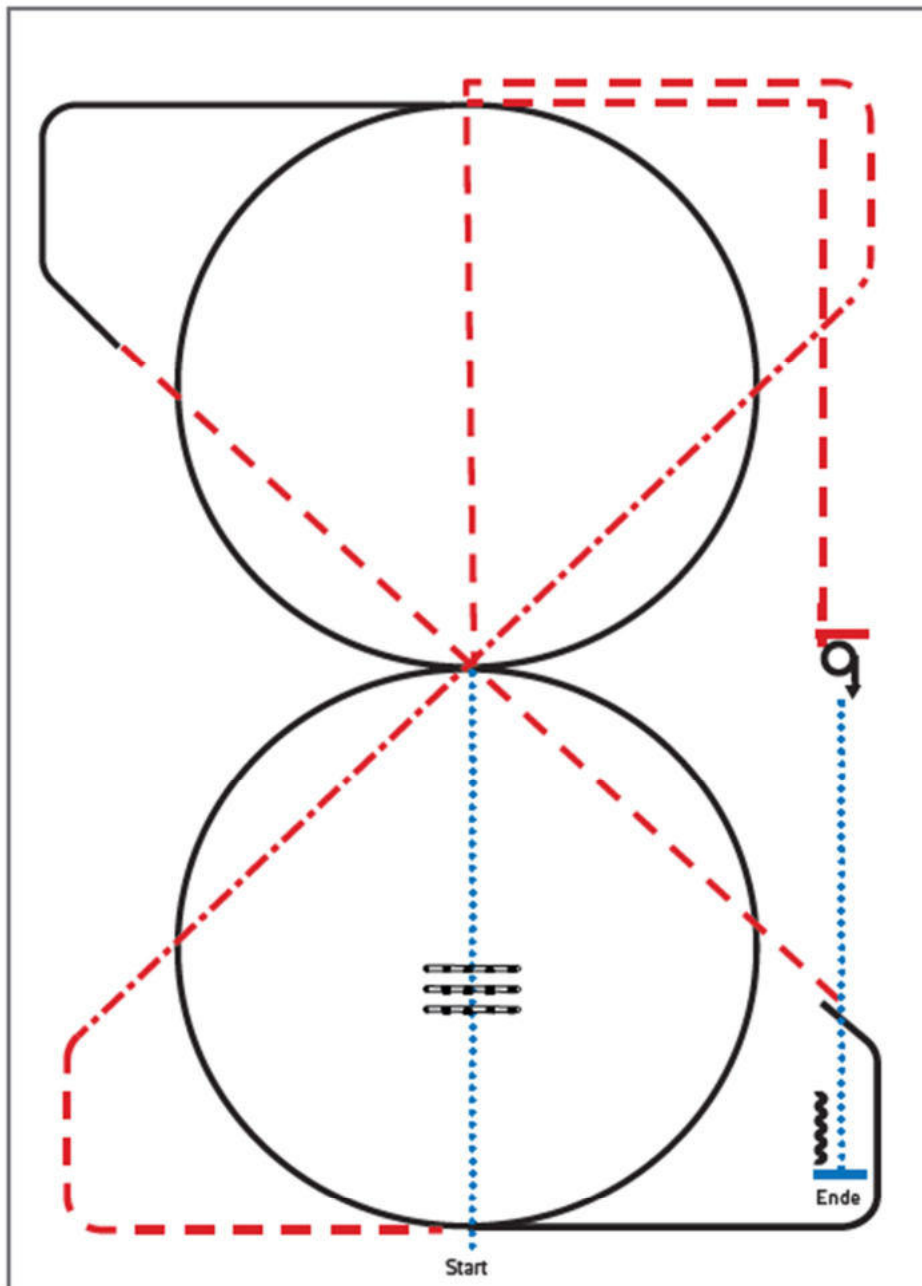

- 1) Walk, Walk over, Walk
- 2) Trot
- 3) Extended Trot, Trot
- 4) Lope LL circle, Lope
- 5) Trot
- 6) Lope RL circle
- 7) Trot
- 8) Stop, Turn 360° left or right
- 9) Walk, Stop, Back up

Legende:	
Schritt	
Trab	
Galopp	
Wechseltone	
Rückwärts	



# Jungferde Ranch Riding 5jährig

## Jungferde Ranch Riding Pattern 6 (5j.)

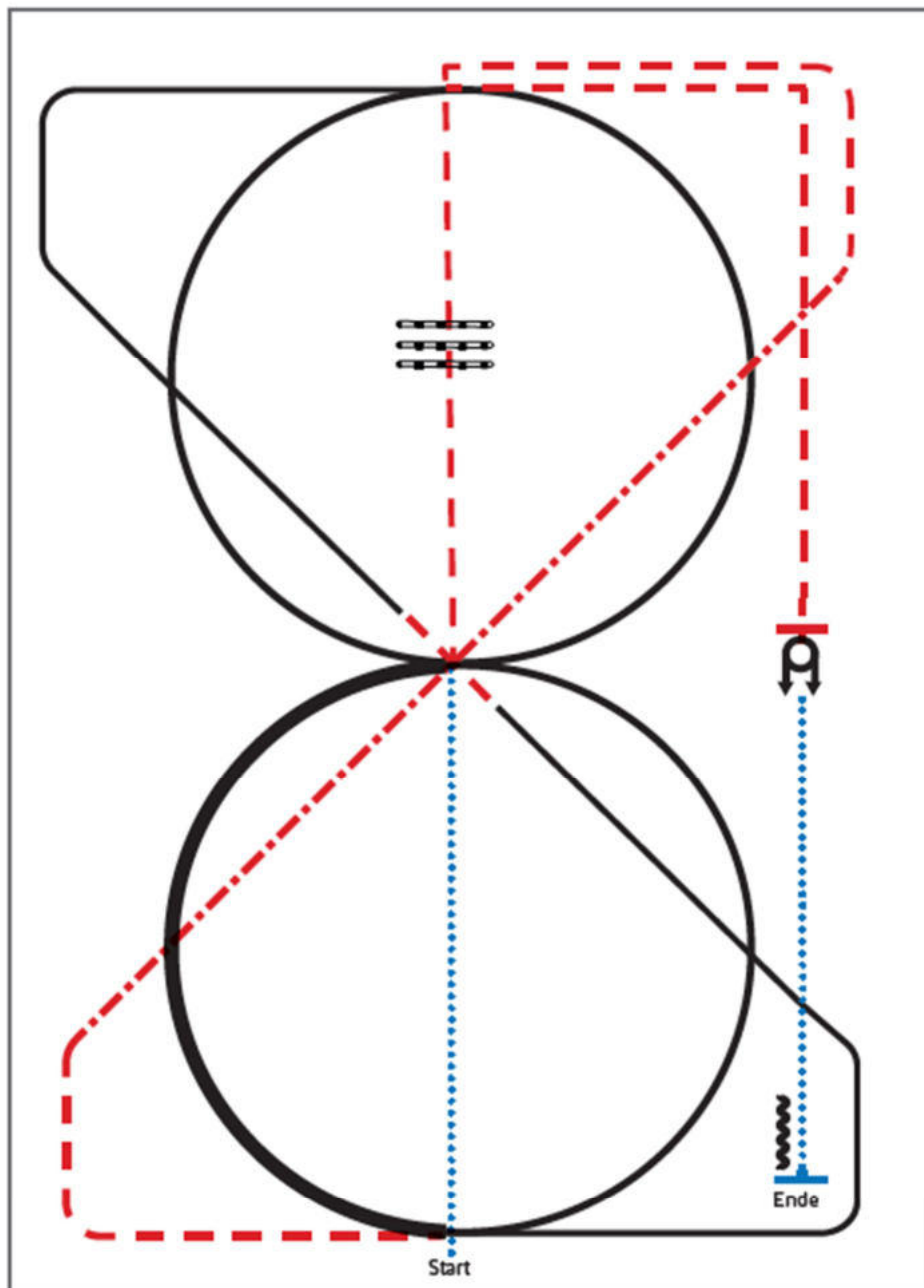

- 1) Walk
- 2) Trot over, Trot
- 3) Extended Trot, Trot
- 4) Lope LL ½ circle, extended Lope ½ circle, Lope
- 5) Simple or flying lead change, Lope RL
- 6) Lope RL circle
- 7) Trot
- 8) Stop, Turns 360° each direction
- 9) Walk, Stop, Back up

Legende:	
Schritt	.....
Trab	- - - - -
Galopp	—————
Wechselzone	—————
Rückwärts	~~~~~

# Jungpferde Trail 4jährig

## Jungpferde Trail Pattern 7 (4j.)

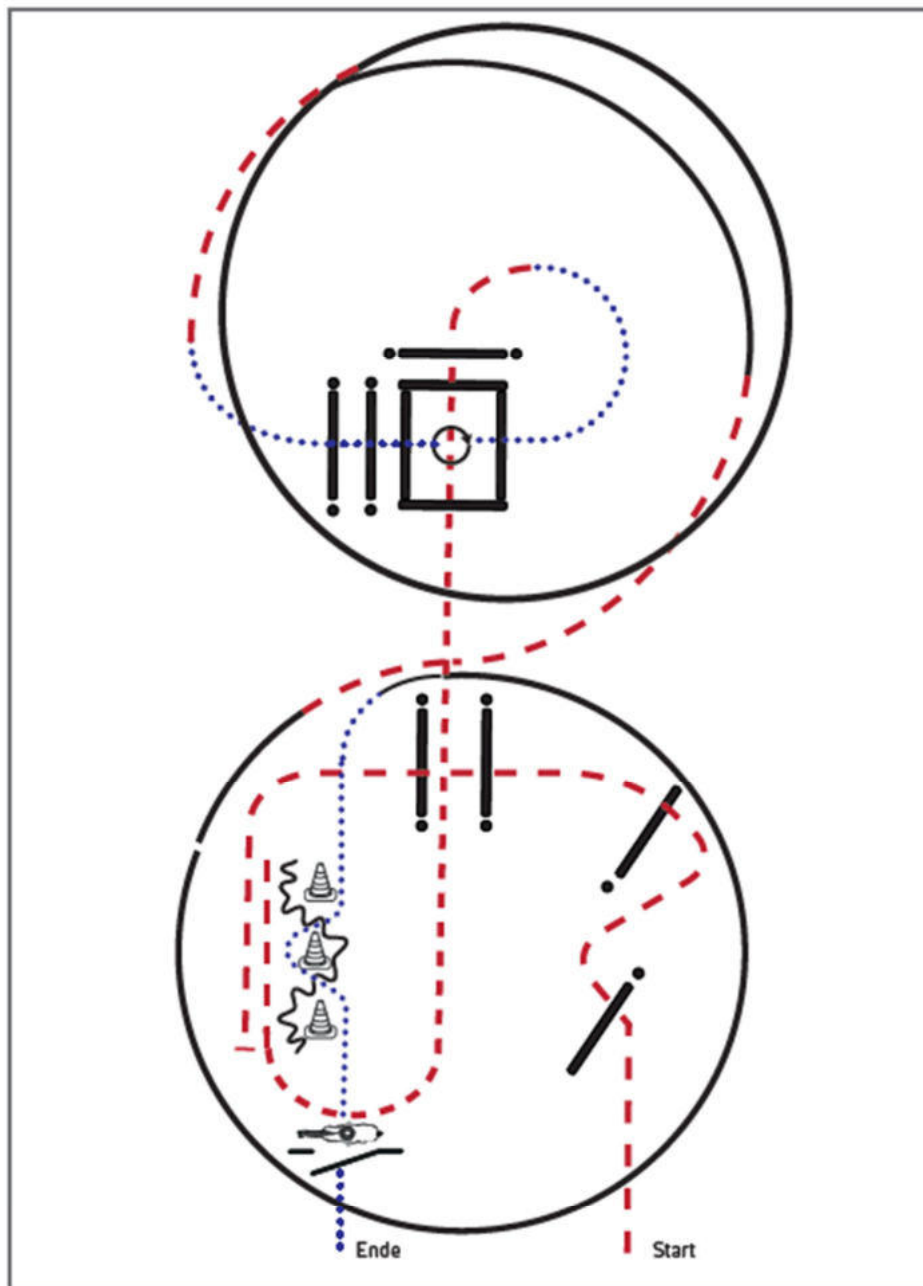

- 1) Trab, Trabserpentin, Trabstangen
- 2) Anhalten, Rückwärts durch Pylonen
- 3) Trab, Trabstangen
- 4) Schritt, im Schritt in die Box, 360° (links oder rechts)
- 5) Schrittstangen
- 6) Trab, Rechtsgalopp
- 7) Trab, Linksgalopp
- 8) Schritt, Slalom
- 9) Tor, im Schritt die Arena verlassen



# Jungpferde Trail 5jährig

## Jungpferde Trail Pattern 8 (5j.)

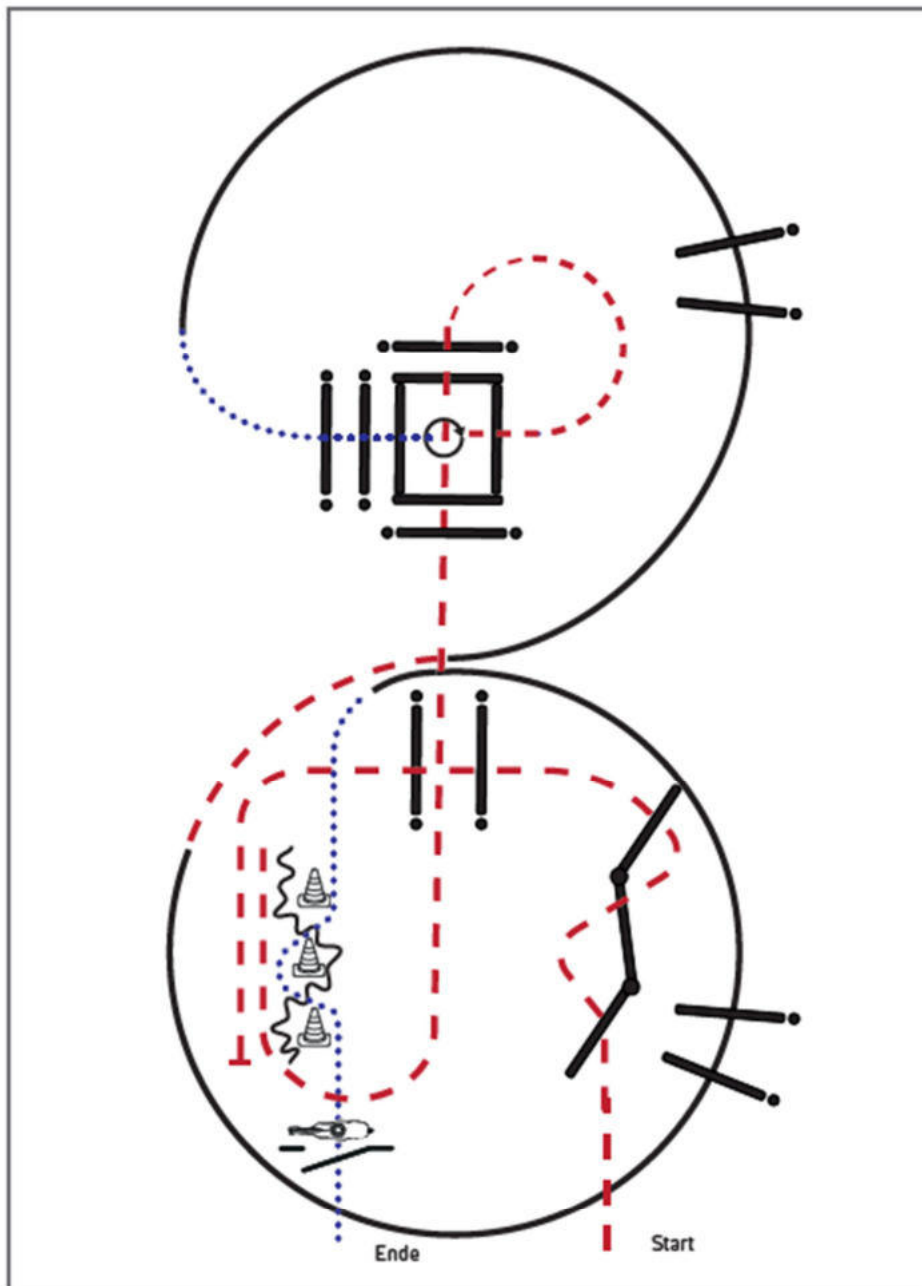

- 1) Trab, Traber serpentin, Trabstangen
- 2) Anhalten, Rückwärt durch Pylonen
- 3) Trab, Trabstangen
- 4) Trab in die Box, 360° (links oder rechts)
- 5) Schrittstangen
- 6) Rechtsgalopp, Galoppstangen
- 7) Trab, Linksgalopp, Galoppstangen
- 8) Schritt, Slalom
- 9) Tor, im Schritt die Arena verlassen



# Youngstars Reining 6jährig

## Reining Pattern 6

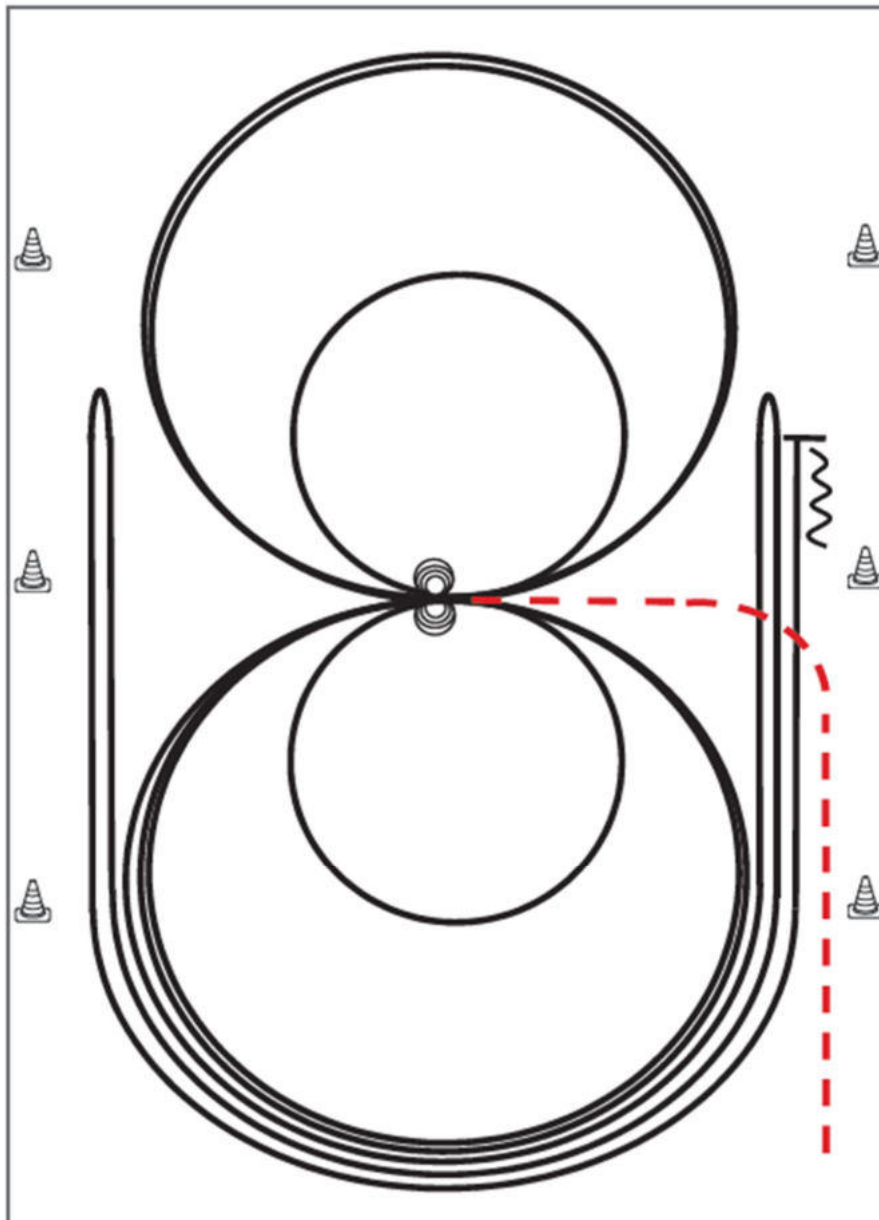

Im Trab zur Mitte der Bahn. Beginn der Aufgabe aus dem Schritt oder aus dem Stand.

- 1) 4 Spins **rechts**, Verharren
- 2) 4 Spins **links**, Verharren
- 3) 3 Zirkel Galopp (**links**), 1. + 2. groß und schnell, **3. klein** und langsam, Galoppwechsel bei X
- 4) 3 Zirkel Galopp (**rechts**), 1. + 2. groß und schnell, **3. klein** und langsam, Galoppwechsel bei X
- 5) Galopp (**links**) auf dem Zirkel, der nicht geschlossen wird, Run Down entlang der langen Seite, Sliding Stop mind. 6,00 m von der Bande entfernt hinter dem **Mittelmarker**, Rollback **rechts**, kein Verharren
- 6) Galopp (**rechts**) auf dem Zirkel, der nicht geschlossen wird, Run Down entlang der langen Seite, Sliding Stop mind. 6,00 m von der Bande entfernt hinter dem **Mittelmarker**, Rollback **links**, kein Verharren
- 7) Galopp (**links**) auf dem Zirkel, der nicht geschlossen wird, Run Down entlang der langen Seite, Sliding Stop mind. 6,00 m von der Bande entfernt hinter dem **Mittelmarker**, Rückwärtsrichten mind. 3,00 m, Verharren

Der Reiter muss das Kopfstück zur Gebisskontrolle vor dem Richter abnehmen.

Trab	---
Galopp	—
Rückwärts	⋈

# Youngstars Challenge 6jährig

Youngstars Challenge Pattern 3 (6j.) (Empfohlen für Hallen oder Plätze ab 20x40m)

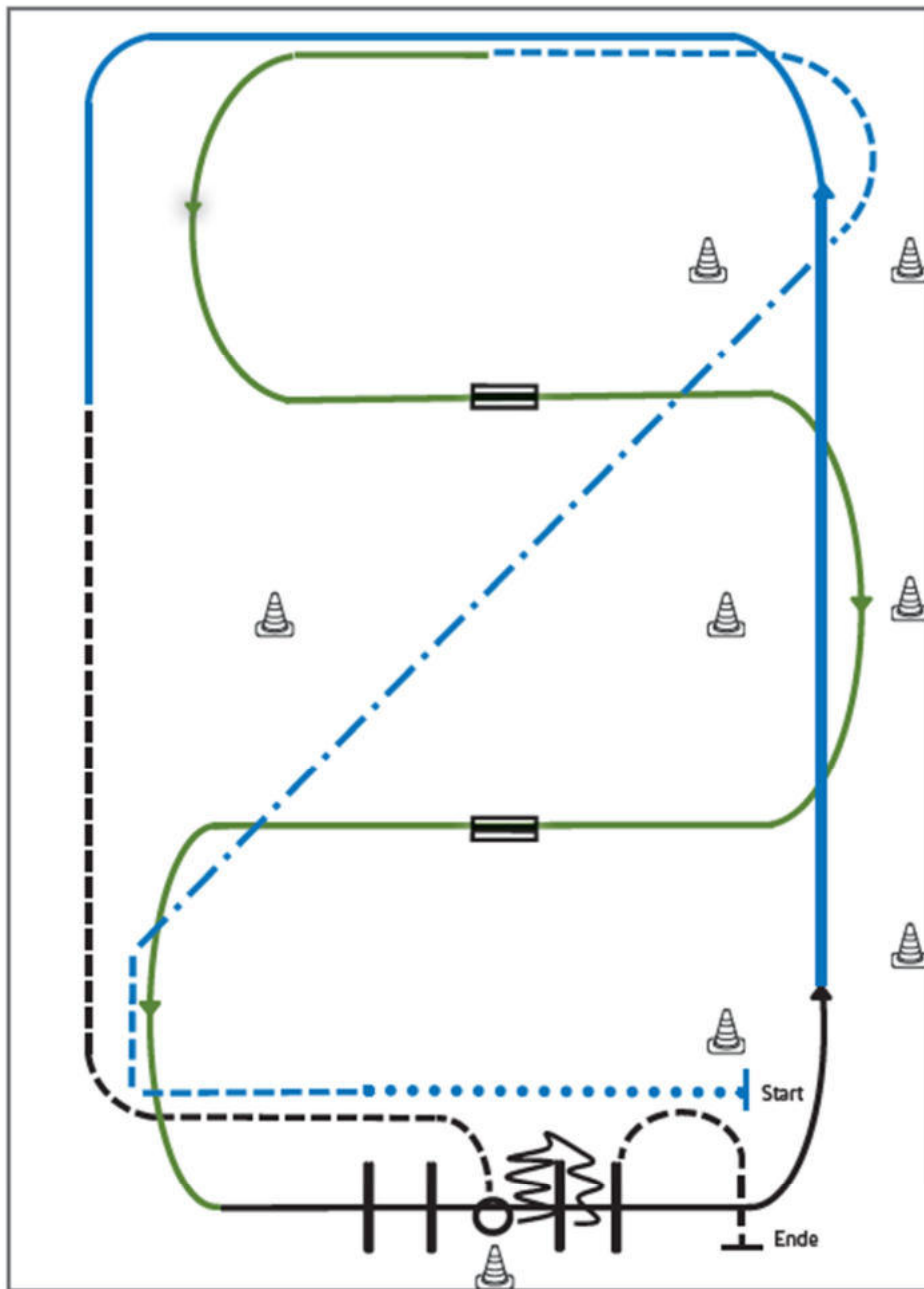

- 1) Extended Walk (RR)
- 2) Trot, Extended Trot, Trot (RR)
- 3) Galoppwechsel mit Seitenwechsel (WR)
- 4) Galoppwechsel mit Seitenwechsel (WR)
- 5) Lope over Linksgalopp (TH)
- 6) Extended Lope, Lope (RR)
- 7) Jog, Jog in, 360° Turn either way (TH)
- 8) Back up, Jog out (TH)

Legende:	
Schritt	.....
Trab	- - - - -
Galopp	.....
Wechselzone	=====
Rückwärts	~~~~~