

PATTERN A/Q Turnier Pferdefreunde Karlsbad**30.06. – 03.07.2022**

Prüfung	Pattern	Seite
Basis 4-jährig	2	2
Basis 5-jährig	2	2
Basis 6-jährig	4	3
Trail 4-jährig	4	4
Trail 5-jährig	5	5
Trail 6-jährig	5	5
Reining 4-jährig	1	6
Reining 5-jährig	1	6
Reining 6-jährig	1	6
RR 4-jährig	1	7
RR 5-jährig	2	8
YS CH 6+7-jährig	3	9
YS RN 6+7-jährig	13	10
RR LK3	18	11
RR LK 1+2 sen.	21	12
RR LK 1+2 jun.	18	11
Q-RR LK 1/2 sen.	9	13
Q-RR LK 1/2 jun.	15	14
RN LK 4	14	15
RN LK 3	8	16
RN LK 2/1 sen.	8	16
RN LK 2/1 jun.	8	16
Q-RN LK 2/1 sen.	5	17
Q-RN LK2/1 jun.	5	17
SUHO LK2/1	7	18
Q-SUHO LK2/1	8	19
WR LK3	5	20
WR LK 2/1	3	21
Q-WR LK2/1 sen.	4	22
Q-WR LK2/1 jun.	8	23

DANKE an alle Unterstützer unseres Turniers!



IN-Software



St. Barbara-Apotheke



Krankengymnastik
Gabi Barwig-Feiner



Autohaus Albhöhe
GmbH



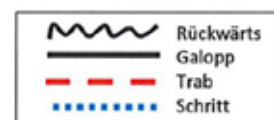
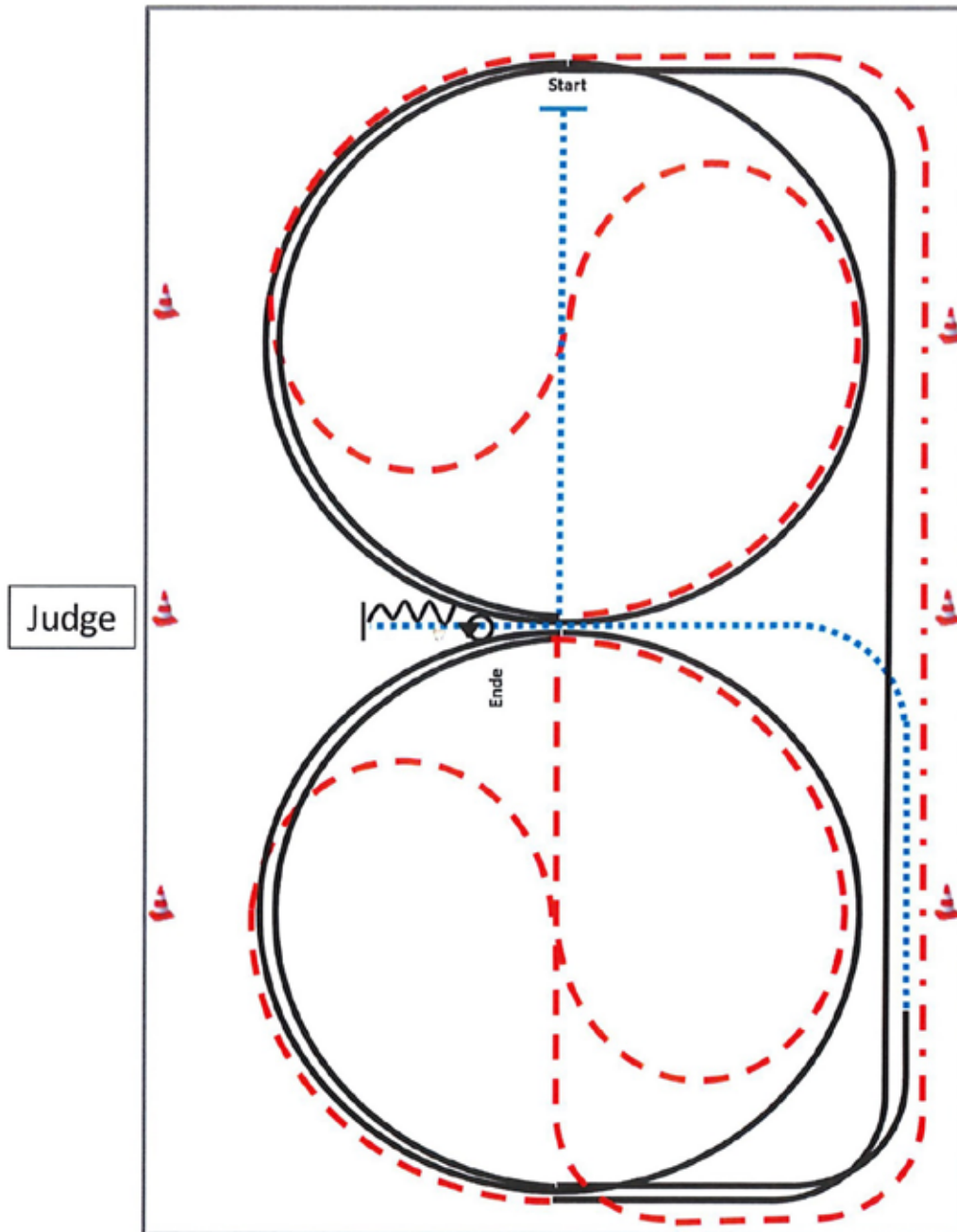

- 1) Schritt durch die Länge der Bahn, bei X Antraben, ganze Bahn, an der langen Seite Tritte verlängern (Leichttraben erlaubt)
- 2) Trab, Mitte der kurzen Seite auf dem Zirkel geritten, durch den Zirkel wechseln
- 3) Bei X Rechtsgalopp 1½ Zirkel, Mitte der kurzen Seite ganze Bahn
- 4) Mitte der kurzen Seite Trab auf dem Zirkel geritten, durch den Zirkel wechseln
- 5) Bei X Linksgalopp 1½ Zirkel, Mitte der kurzen Seite ganze Bahn
- 6) Nach Durchreiten der Ecke Schritt, Mitte der langen Seite abwenden, nach X Anhalten, Rückwärtsrichten bis X, HHW 360° links

Verharren, um das Ende der Prüfung anzuzeigen.

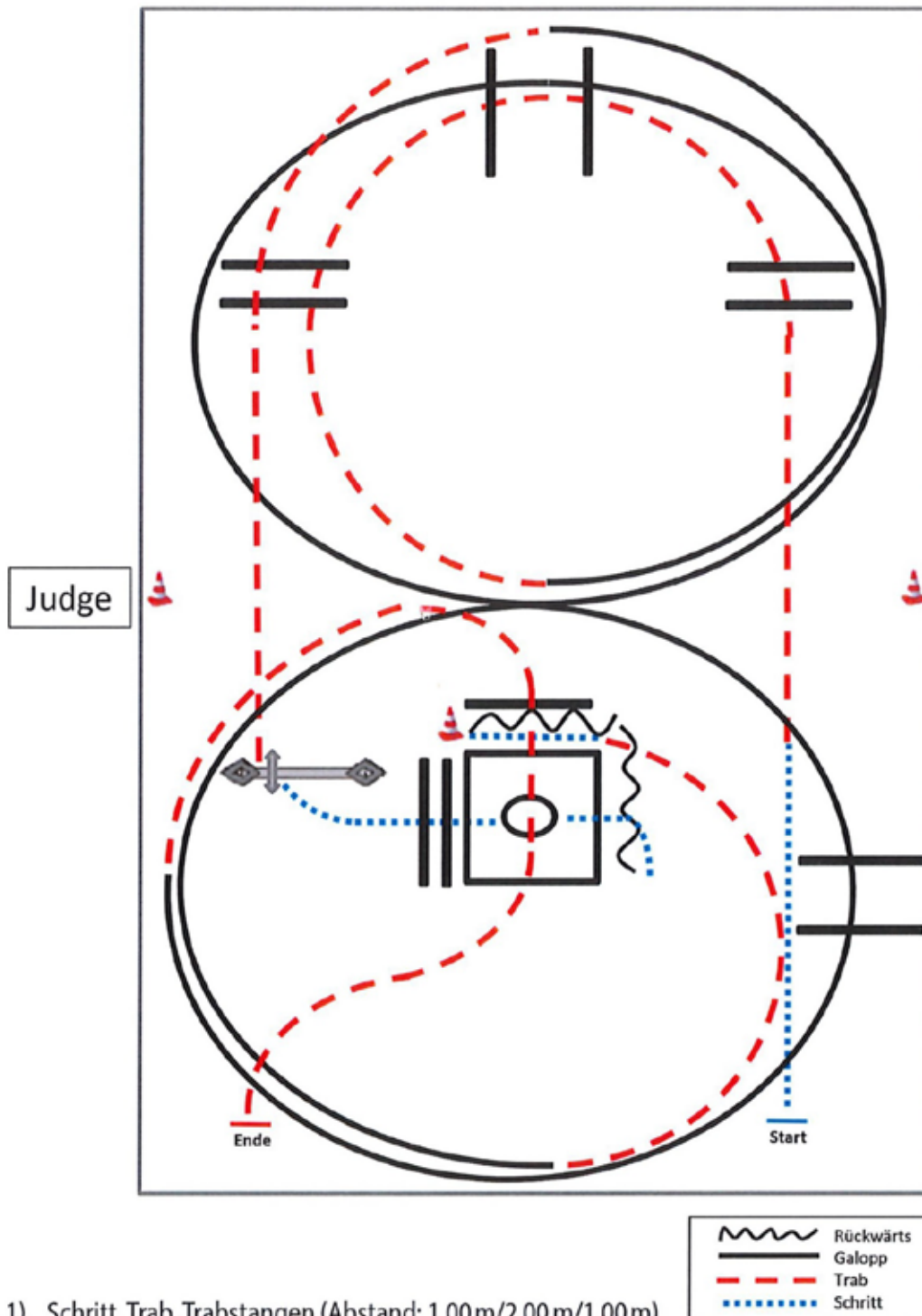



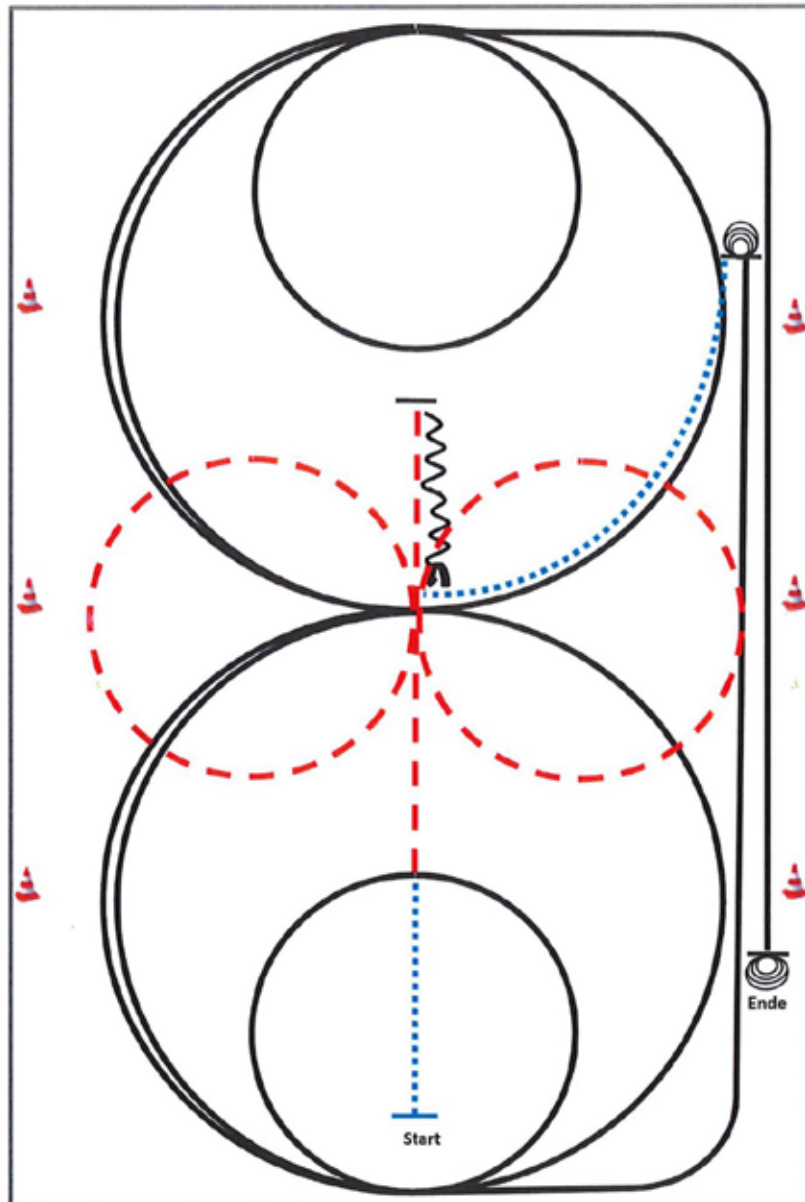

- 1) Schritt, Trab, Trabstangen (Abstand: 1,00 m/2,00 m/1,00 m)
- 2) Linksgalopp inkl. Galoppstangen, 1½ Zirkel, Trabstangen
- 3) Tor
- 4) Schritt, Schrittstangen (Abstand: 0,60 m), Box 360 (li. oder re.), Schritt
- 5) Rückwärtsrichten L (Abstand: 1,00 m), Schritt, Trab ½ Zirkel
- 6) Rechtsgalopp 1¼ Zirkel inkl. Galoppstangen (Abstand: 2,00 m), Trabstangen, Anhalten

Reining 4/5/6-jährig Pattern 1



- 1) Schritt und Trab durch die Länge der Bahn, bei X eine Voltenacht (opt. li./re. beginnend), Trab
- 2) Stop hinter X, Rückwärtsrichten bis X, ¼ Turn **links**
- 3) 2½ Zirkel Galopp (**links**), 1½ groß, **2. klein**
(alle Zirkel gleichbleibendes Tempo)
- 4) Run Down entlang der langen Seite, Sliding Stop mind. 6,00 m von der Bande entfernt hinter dem **Endmarker**
- 5) 3½ Spins **links**, Verharren
- 6) Schritt bis X, 2½ Zirkel Galopp (**rechts**), 1½ groß, **2. klein**
(alle Zirkel gleichbleibendes Tempo)
- 7) Run Down entlang der langen Seite, Sliding Stop mind. 6,00 m von der Bande entfernt hinter dem **Endmarker**
- 8) 3½ Spins **rechts**, Verharren

	Rückwärts
	Galopp
	Trab
	Schritt

Der Reiter muss das Kopfstück zur Gebisskontrolle vor dem Richter abnehmen.

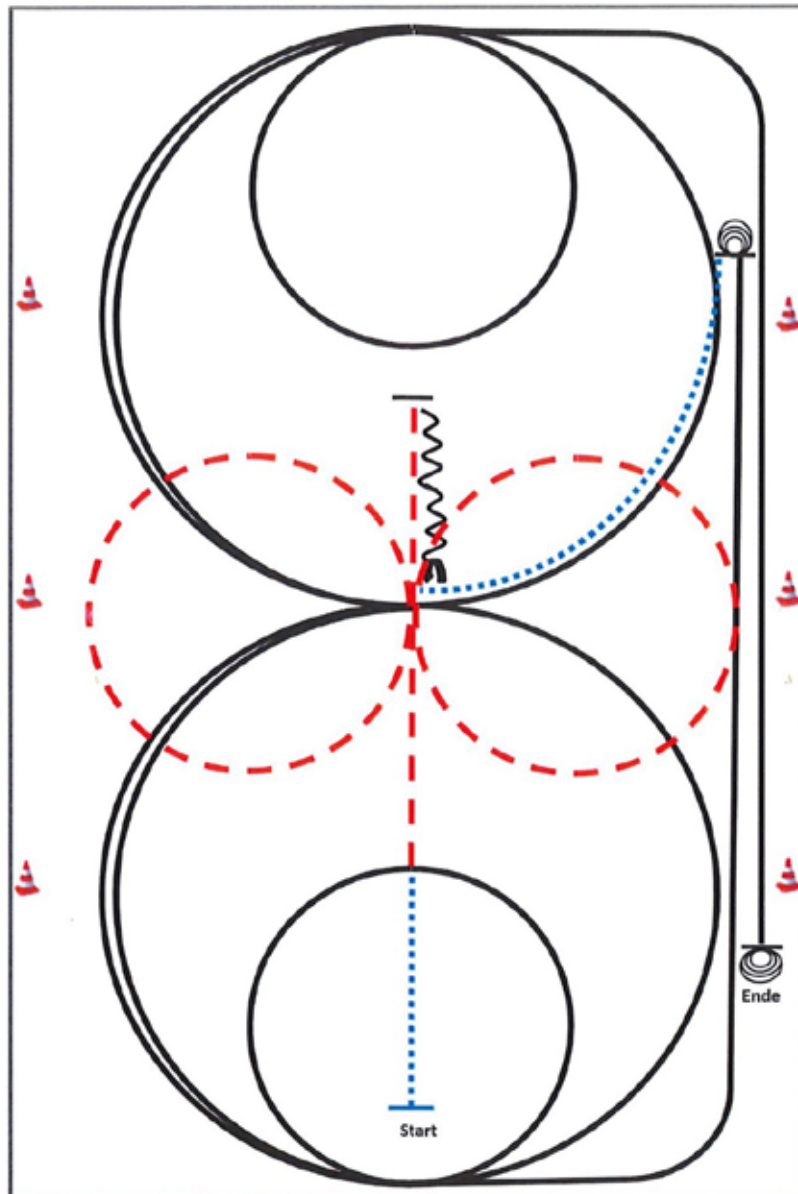

- 1) Schritt und Trab durch die Länge der Bahn, bei X eine Voltenacht (opt. li./re. beginnend), Trab
- 2) Stop hinter X, Rückwärtsrichten bis X, $\frac{1}{4}$ Turn **links**
- 3) $2\frac{1}{2}$ Zirkel Galopp (**links**), $1\frac{1}{2}$ groß, **2. klein**
(alle Zirkel gleichbleibendes Tempo)
- 4) Run Down entlang der langen Seite, Sliding Stop mind. 6,00 m von der Bande entfernt hinter dem **Endmarker**
- 5) $3\frac{1}{2}$ Spins **links**, Verharren
- 6) Schritt bis X, $2\frac{1}{2}$ Zirkel Galopp (**rechts**), $1\frac{1}{2}$ groß, **2. klein**
(alle Zirkel gleichbleibendes Tempo)
- 7) Run Down entlang der langen Seite, Sliding Stop mind. 6,00 m von der Bande entfernt hinter dem **Endmarker**
- 8) $3\frac{1}{2}$ Spins **rechts**, Verharren

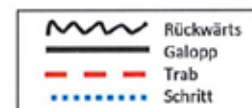

Der Reiter muss das Kopfstück zur Gebisskontrolle vor dem Richter abnehmen.

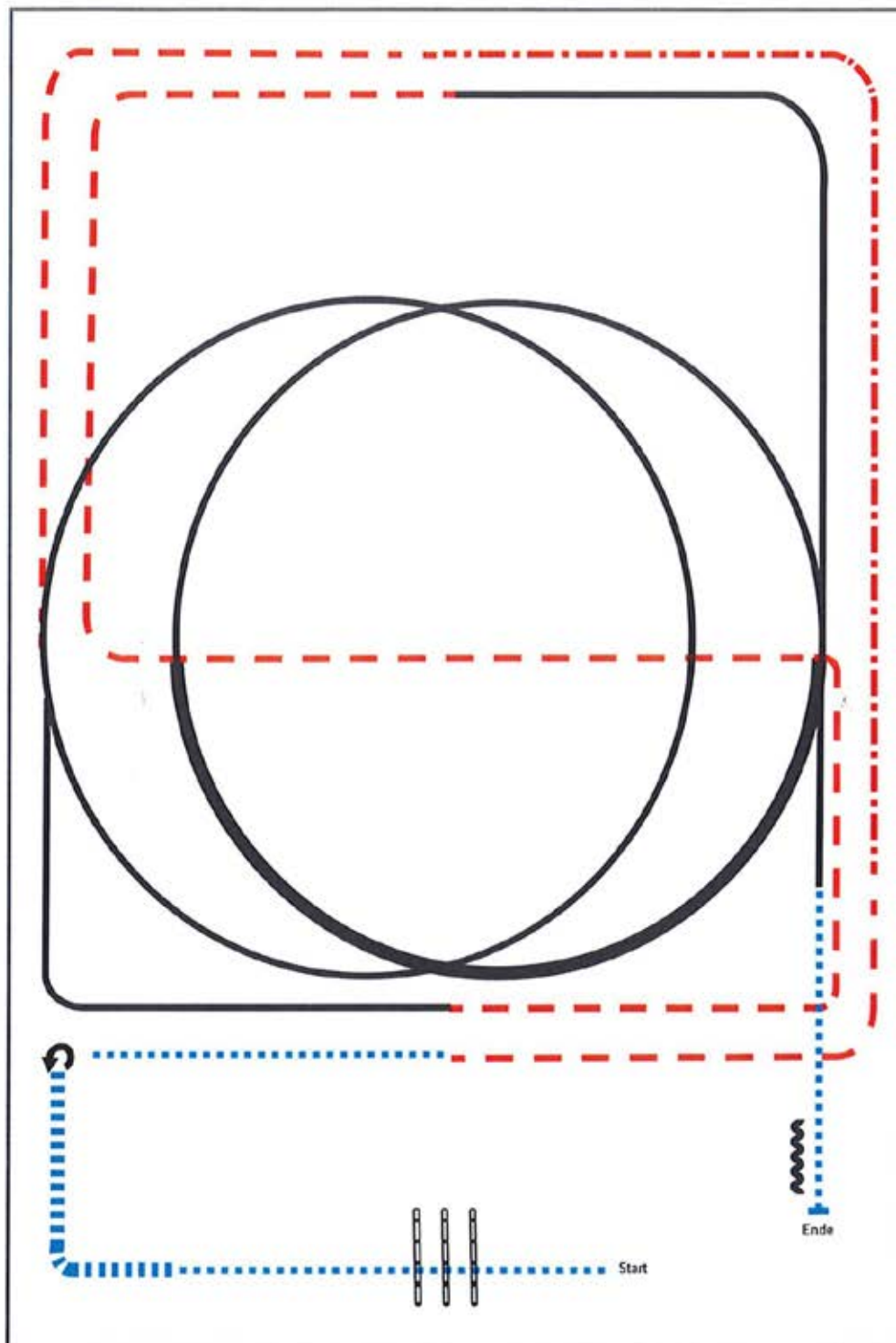

- 1) Walk, Walk over, extended Walk
- 2) Stop, Turn 270° left, Walk
- 3) Trot, extended Trot, Trot
- 4) Lope LL circle, Lope, Trot
- 5) Lope RL, 1/2 circle extended Lope, 1/2 circle Lope, Lope
- 6) Walk, Stop, Back up

Legende:	
Walk	
Trot	
Extended Trot	
Lope	
Extended Lope	
Back-up	

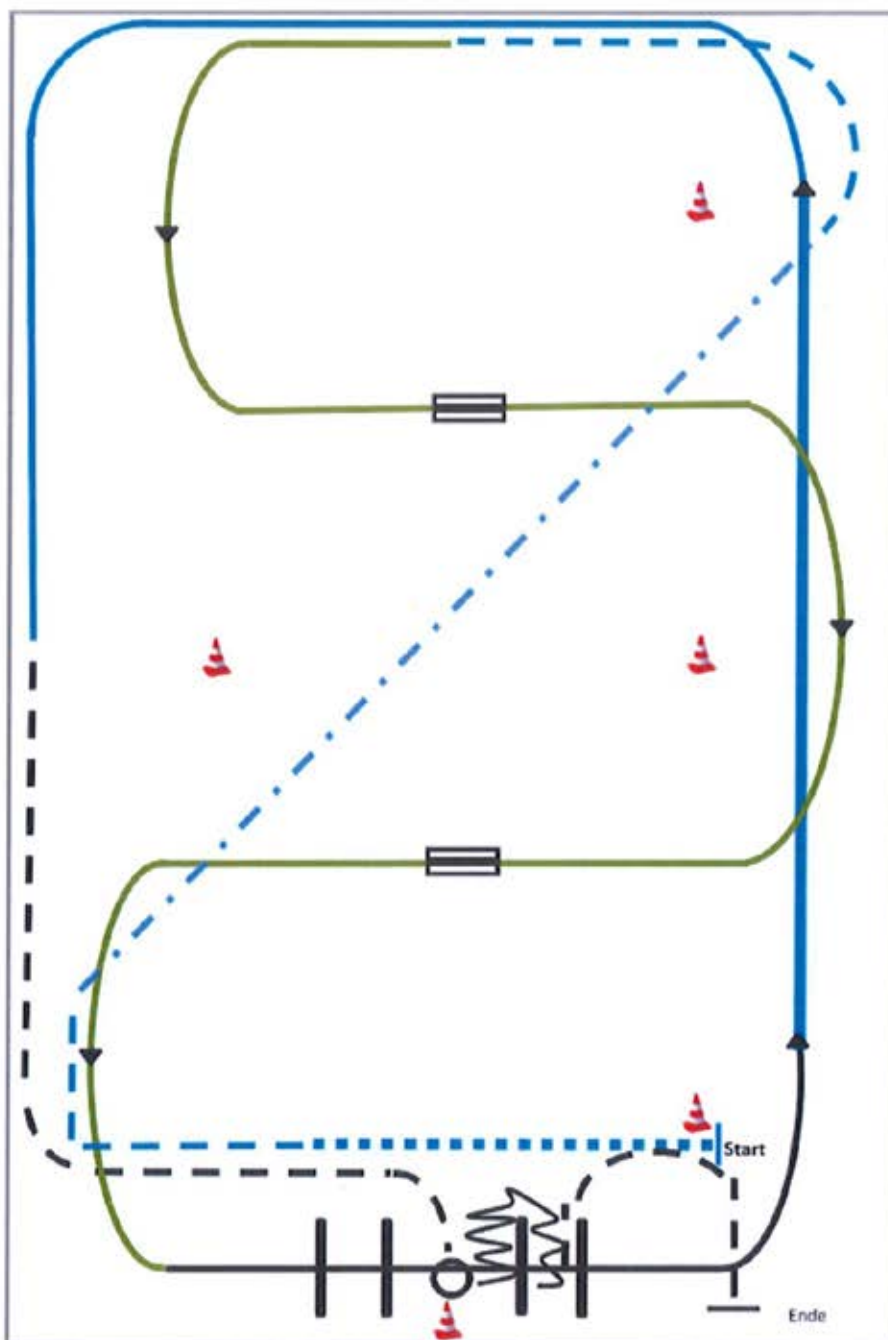

- 1) Extended Walk (RR)
- 2) Trot, Extended Trot, Trot (RR)
- 3) Galoppwechsel mit Seitenwechsel (WR)
- 4) Galoppwechsel mit Seitenwechsel (WR)
- 5) Lope over Linksgalopp (TH)
- 6) Extended Lope, Lope (RR)
- 7) Jog, Jog in, 360° Turn either way (TH)
- 8) Back up, Jog out (TH)

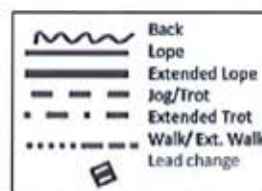

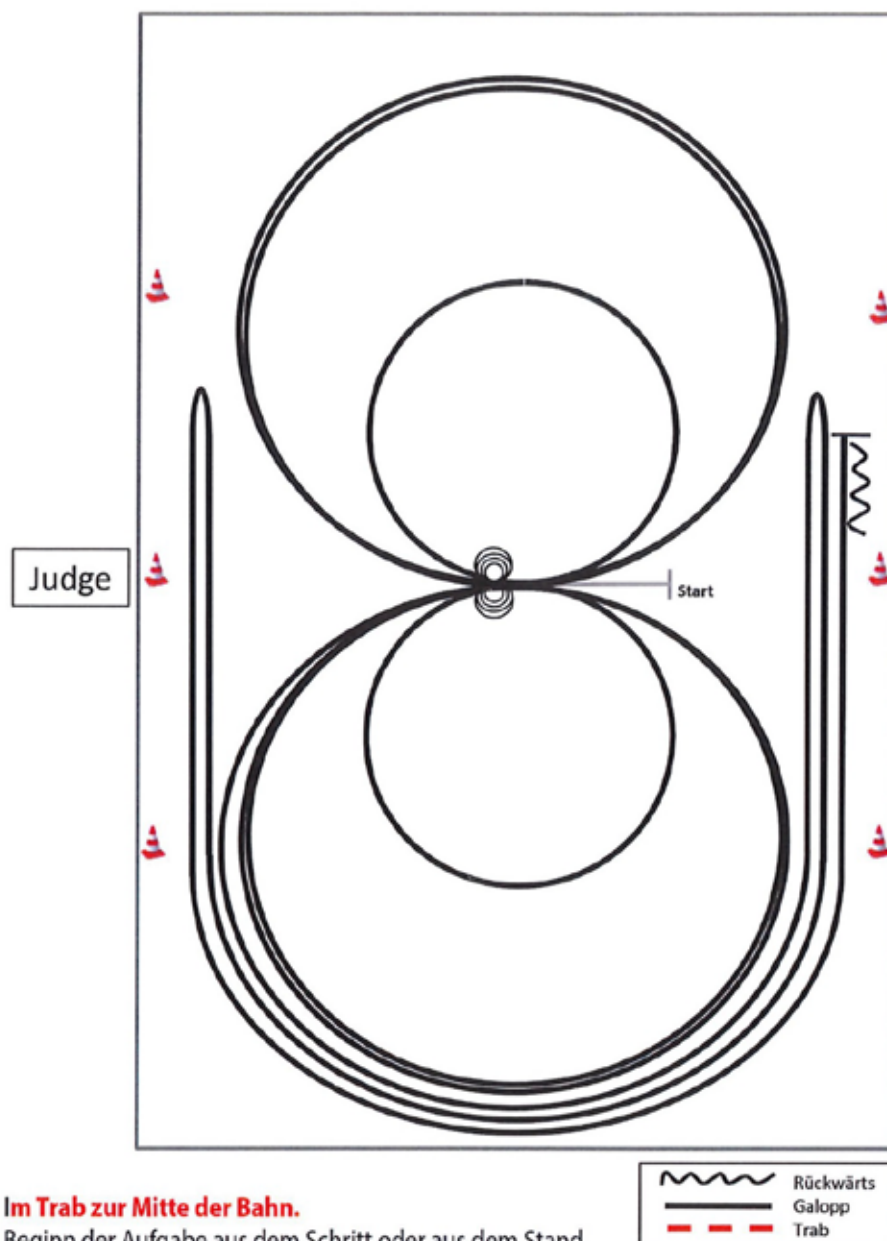

- 1) 2 Zirkel Galopp (**links**), 1. groß und schnell, 2. **klein** und langsam, Stop bei X
- 2) 4 Spins **links**, Verharren
- 3) 2 Zirkel Galopp (**rechts**), 1. groß und schnell, 2. **klein** und langsam, Stop bei X
- 4) 4 Spins **rechts**, Verharren
- 5) 1 Zirkel Galopp (**links**) groß und schnell, Galoppwechsel bei X, 1 Zirkel Galopp (**rechts**) groß und schnell, Galoppwechsel bei X (figure 8)
- 6) Galopp (**links**) auf dem Zirkel, der nicht geschlossen wird, Run Down entlang der langen Seite, Sliding Stop mind. 6,00 m von der Bande entfernt hinter dem **Mittelmarker**, Rollback **rechts**, kein Verharren
- 7) Galopp (**rechts**) auf dem Zirkel, der nicht geschlossen wird, Run Down entlang der langen Seite, Sliding Stop mind. 6,00 m von der Bande entfernt hinter dem **Mittelmarker**, Rollback **links**, kein Verharren
- 8) Galopp (**links**) auf dem Zirkel, der nicht geschlossen wird, Run Down entlang der langen Seite, Sliding Stop mind. 6,00 m von der Bande entfernt hinter dem **Mittelmarker**, Rückwärtsrichten mind. 3,00 m, Verharren

Der Reiter muss das Kopfstück zur Gebisskontrolle vor dem Richter abnehmen.

30 Jahre GERMAN OPEN

DEUTSCHE MEISTERSCHAFT
WESTERNREITEN
ERWACHSENE
JUGEND
MANNSCHAFT
REINING (FN)

€ 150.000

EWU SPORT AWARD
HIGH PRIZE DISZIPLIN
SUPERHORSE
GOCON

09.-18.09

KREUTH

ERSTE WESTERNREITER UNION
DEUTSCHLAND e.V.

ERSTE
WESTERNREITER
UNION
PFERDESPORTVERBAND WESTERNREITEN

 EWU®
Erste Westernreiter Union
Deutschland e.V.



RR LK3 / RR LK 1+2 jun. Pattern 18

Arenagröße:
Mind. 20 x 40 m

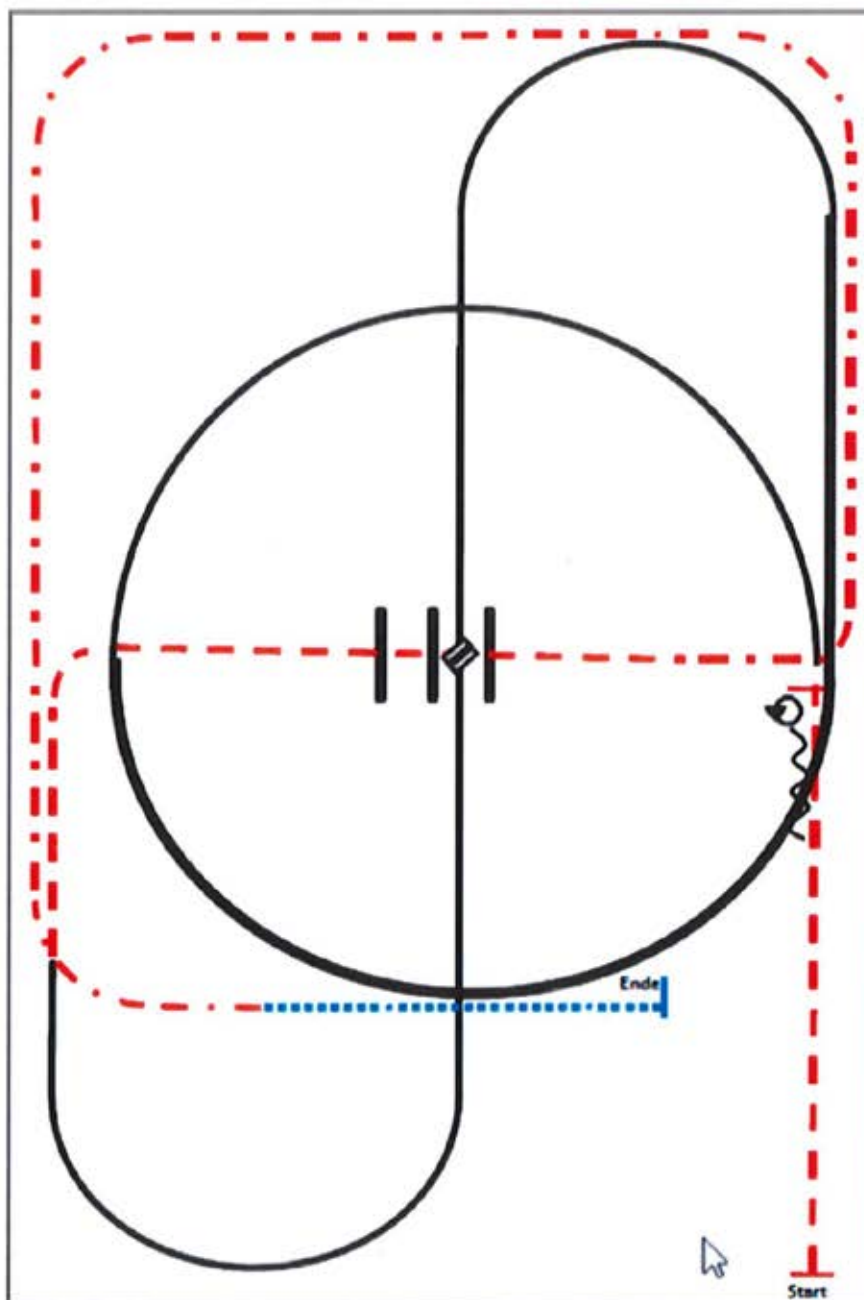

- (1) Trot
- (2) Stop, 180° Turns (beide Richtungen)
- (3) Back up
- (4) Linksgalopp
- (5) Extended Lope, lope
- (6) Galoppwechsel (fliegend oder einfach)
- (7) Rechtsgalopp
- (8) Trot, Trot over
- (9) Extended Trot
- (10) Walk, Stop

Arenagröße:
Mind. 20 x 40 m

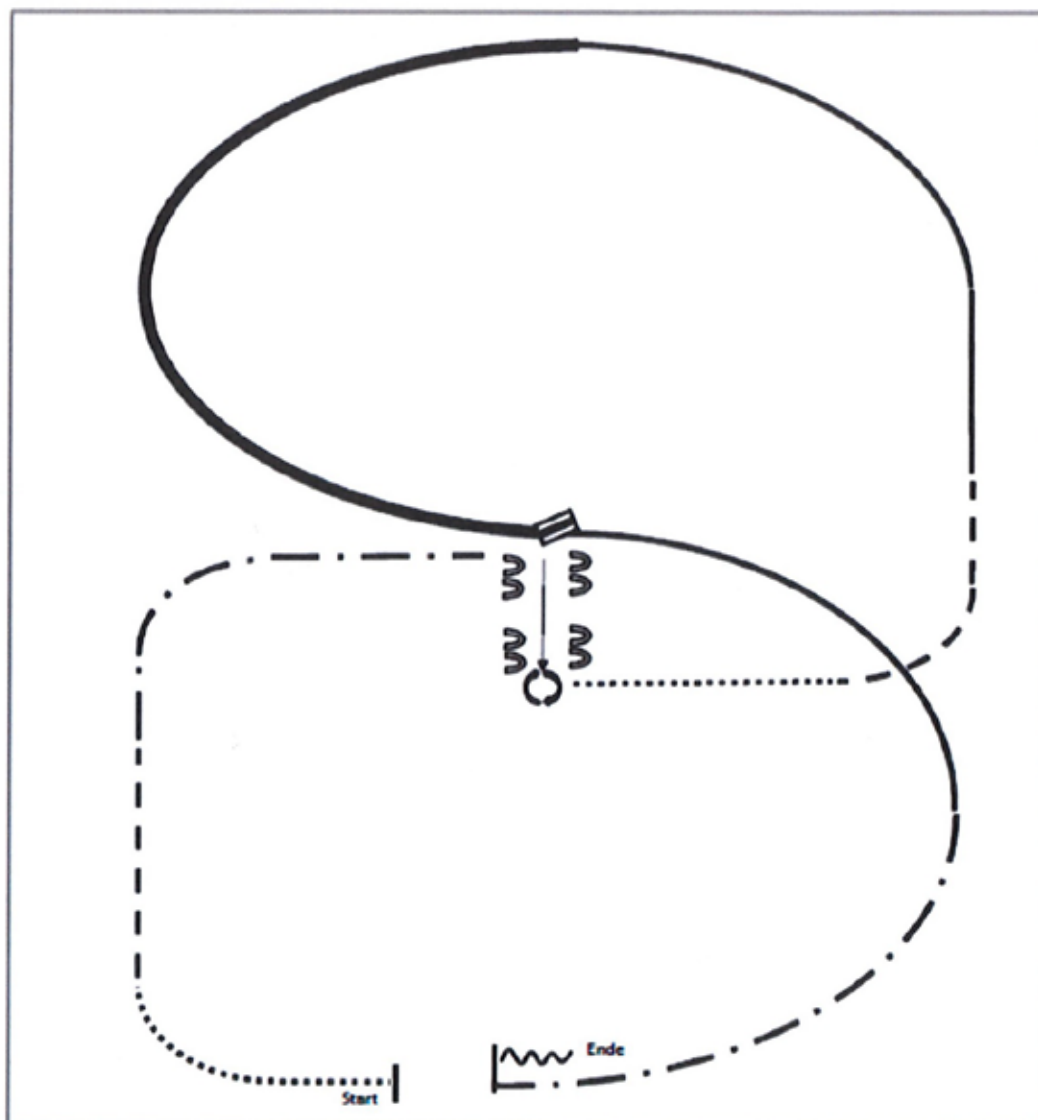

- (1) Walk
- (2) Trot
- (3) Extended Trot zur Mitte der Arena
- (4) Stop, Sidepass rechts
- (5) Turn 360° Turns (beide Richtungen)
- (6) Walk
- (7) Trot
- (8) Linksgalopp
- (9) Extended Lope links
- (10) Galoppwechsel (fliegend oder einfach)
- (11) Rechtsgalopp
- (12) Extended Trot
- (13) Stop, Back up

Q-RR LK 1/2 sen. Pattern 9

Arenagröße: mind. 30 x 60 m

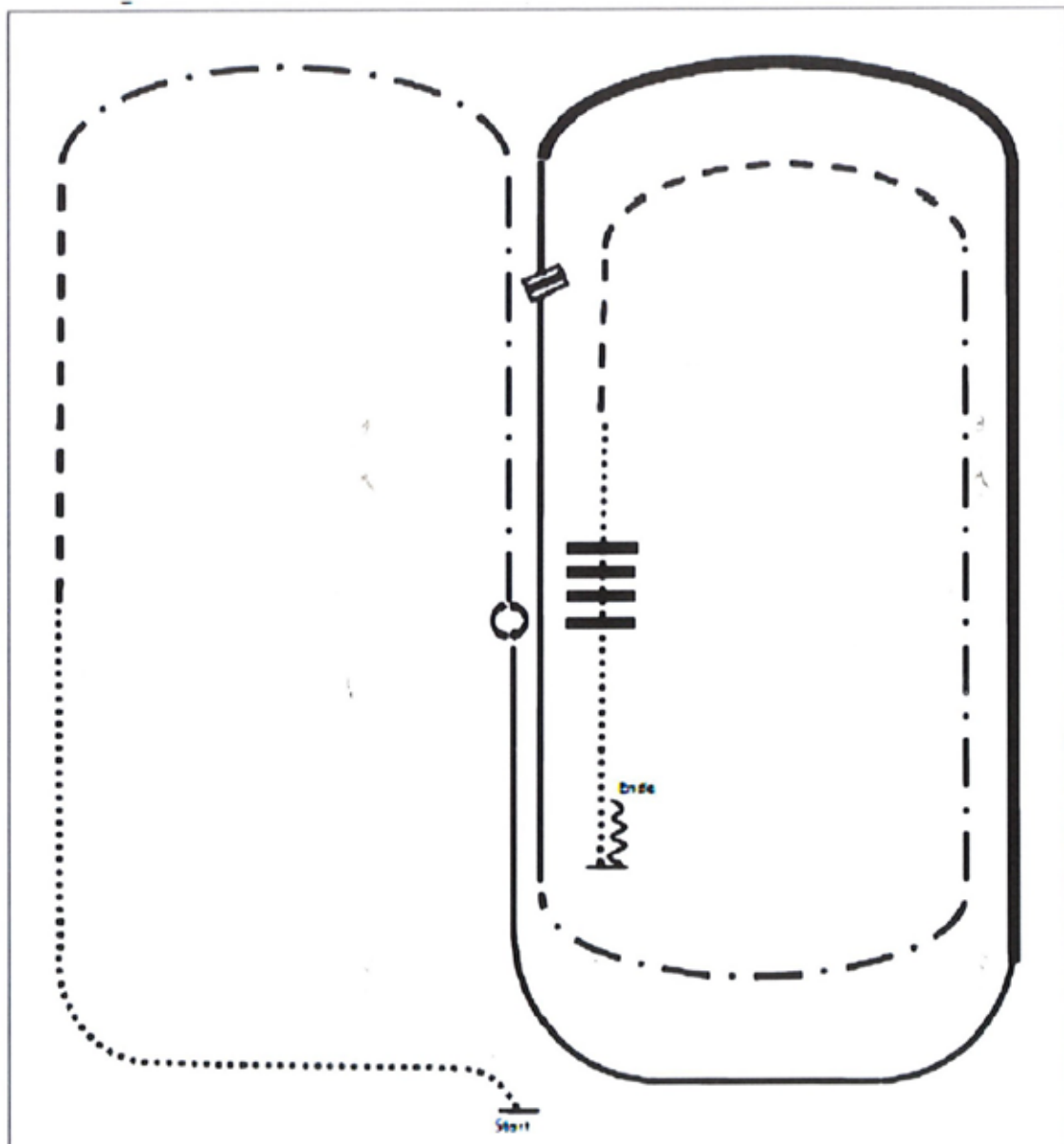

- (1) Walk
- (2) Trot
- (3) Extendes Trot
- (4) Stop, 360° Turns (beide Richtungen)
- (5) Linksgalopp
- (6) Extended Lope links
- (7) Linksgalopp, Galoppwechsel (fliegend oder einfach)
- (8) Rechtsgalopp
- (9) Extended Trot
- (10) Trot
- (11) Walk over
- (12) Stop, Back up

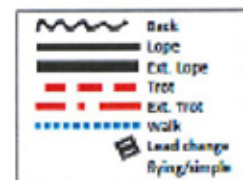

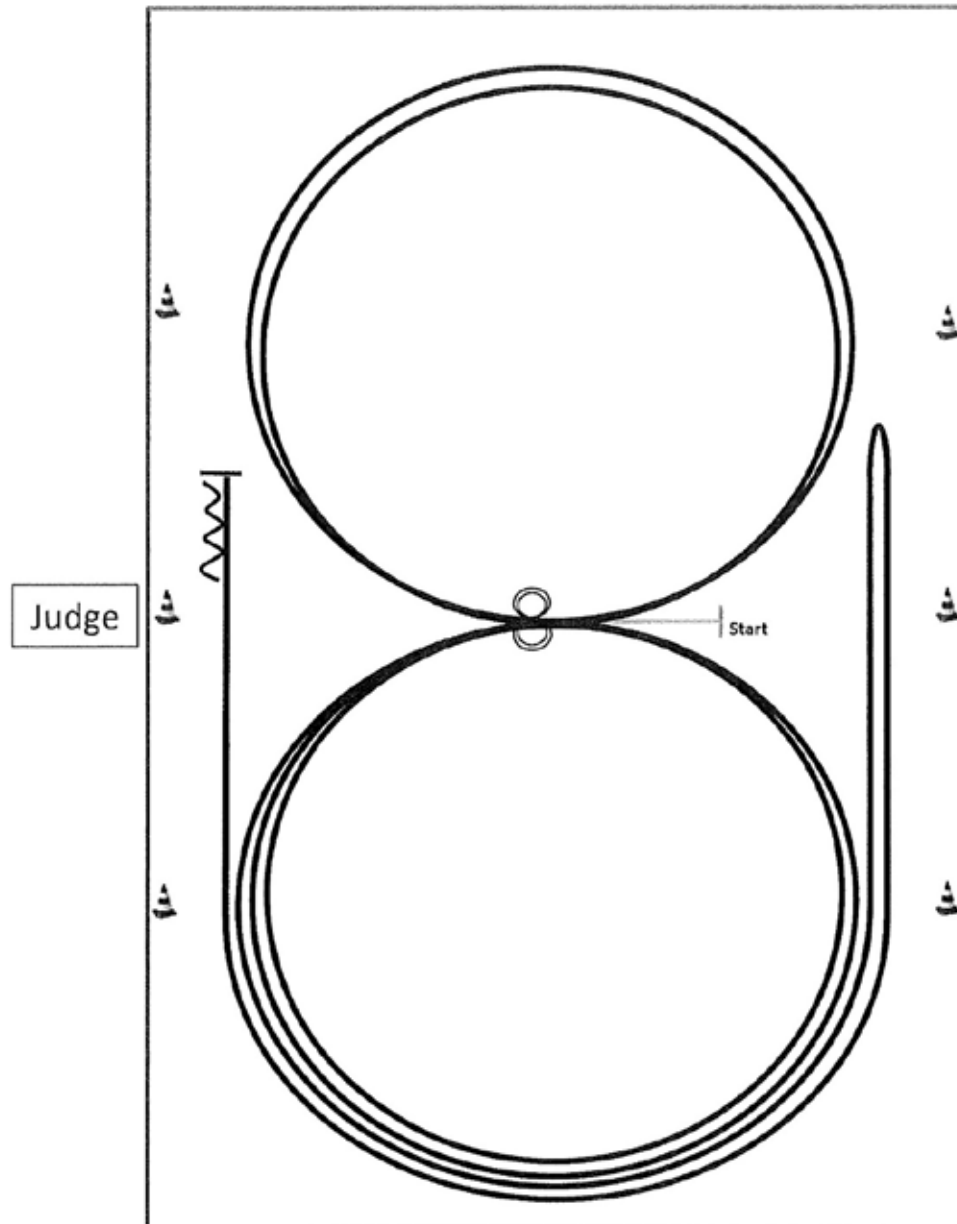

Im Trab zur Mitte der Bahn. Beginn der Aufgabe aus dem Schritt oder aus dem Stand.

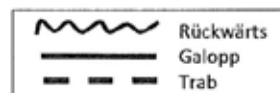

- 1) 2 Zirkel Galopp (**links**), Stop bei X, Verharren
- 2) 2 Spins **links**, Verharren
- 3) 2 Zirkel Galopp (**rechts**), Stop bei X, Verharren
- 4) 2 Spins **rechts**, Verharren
- 5) Galopp (**links**) auf dem Zirkel, der nicht geschlossen wird, Run Down entlang der langen Seite, Stop mind. 6,00 m von der Bande entfernt hinter dem **Mittelmarker**, Rollback **rechts**, kein Verharren
- 6) Galopp (**rechts**) auf dem Zirkel, der nicht geschlossen wird, Run Down entlang der langen Seite, Stop mind. 6,00 m von der Bande entfernt hinter dem **Mittelmarker**, Rückwärtsrichten mind. 3,00 m, Verharren

Der Reiter muss das Kopfstück zur Gebisskontrolle vor dem Richter abnehmen.

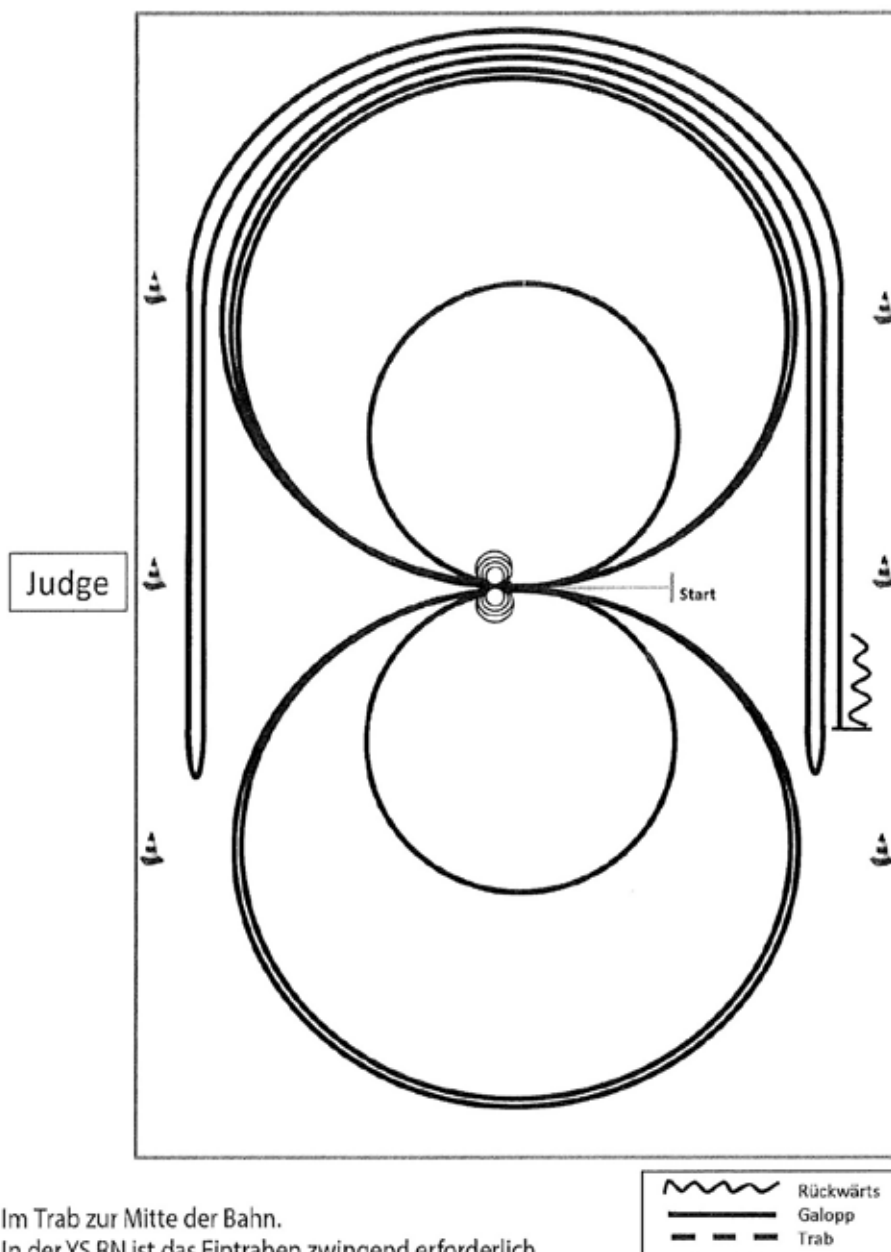

Im Trab zur Mitte der Bahn.

In der YS RN ist das Eintraben zwingend erforderlich.

Beginn der Aufgabe aus dem Schritt oder aus dem Stand.

- 1) 4 Spins **links**, Verharren
- 2) 4 Spins **rechts**, Verharren
- 3) 3 Zirkel Galopp (**rechts**), 1. groß und schnell, 2. **klein** und langsam, 3. groß und schnell, Galoppwechsel bei X
- 4) 3 Zirkel Galopp (**links**), 1. groß und schnell, 2. **klein** und langsam, 3. groß und schnell, Galoppwechsel bei X
- 5) Galopp (**rechts**) auf dem Zirkel, der nicht geschlossen wird, Run Down entlang der langen Seite, Sliding Stop mind. 6,00 m von der Bande entfernt hinter dem **Mittelmarker**, Rollback **links**, kein Verharren
- 6) Galopp (**links**) auf dem Zirkel, der nicht geschlossen wird, Run Down entlang der langen Seite, Sliding Stop mind. 6,00 m von der Bande entfernt hinter dem **Mittelmarker**, Rollback **rechts**, kein Verharren
- 7) Galopp (**rechts**) auf dem Zirkel, der nicht geschlossen wird, Run Down entlang der langen Seite, Sliding Stop mind. 6,00 m von der Bande entfernt hinter dem **Mittelmarker**, Rückwärtsrichten mind. 3,00 m, Verharren

Der Reiter muss das Kopfstück zur Gebisskontrolle vor dem Richter abnehmen.

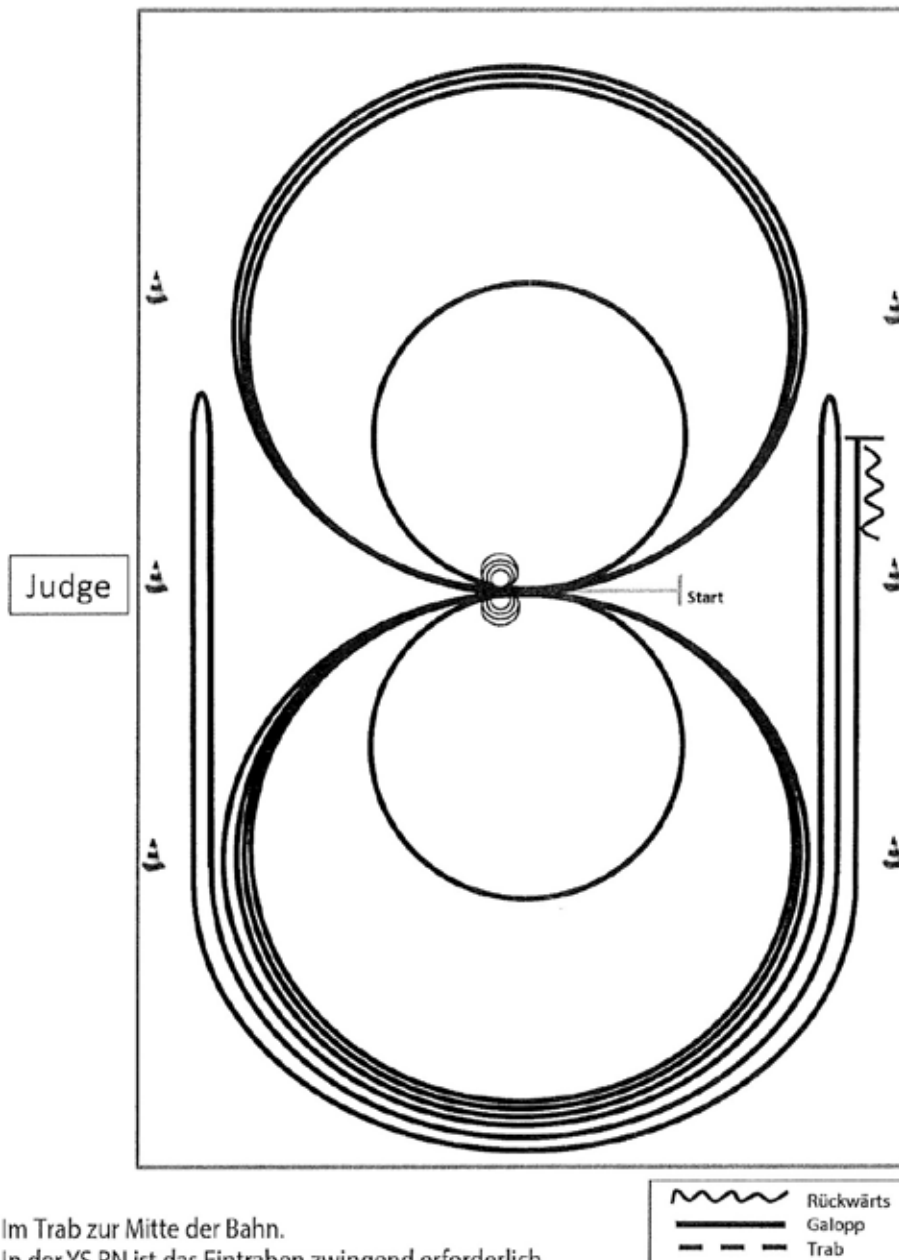

Im Trab zur Mitte der Bahn.

In der YS RN ist das Eintraben zwingend erforderlich.

Beginn der Aufgabe aus dem Schritt oder aus dem Stand.

- 1) 3 Zirkel Galopp (**links**), 1. + 2. groß und schnell, **3. klein** und langsam, Stop bei X
- 2) 4 Spins **links**, Verharren
- 3) 3 Zirkel Galopp (**rechts**), 1. + 2. groß und schnell, **3. klein** und langsam, Stop bei X
- 4) 4 Spins **rechts**, Verharren
- 5) 1 Zirkel Galopp (**links**) groß und schnell, Galoppwechsel bei X, 1 Zirkel Galopp (**rechts**) groß und schnell, Galoppwechsel bei X (figure 8)
- 6) Galopp (**links**) auf dem Zirkel, der nicht geschlossen wird, Run Down entlang der langen Seite, Sliding Stop mind. 6,00 m von der Bande entfernt hinter dem **Mittelmarker**, Rollback **rechts**, kein Verharren
- 7) Galopp (**rechts**) auf dem Zirkel, der nicht geschlossen wird, Run Down entlang der langen Seite, Sliding Stop mind. 6,00 m von der Bande entfernt hinter dem **Mittelmarker**, Rollback **links**, kein Verharren
- 8) Galopp (**links**) auf dem Zirkel, der nicht geschlossen wird, Run Down entlang der langen Seite, Sliding Stop mind. 6,00 m von der Bande entfernt hinter dem **Mittelmarker**, Rückwärtsrichten mind. 3,00 m, Verharren

Der Reiter muss das Kopfstück zur Gebisskontrolle vor dem Richter abnehmen.

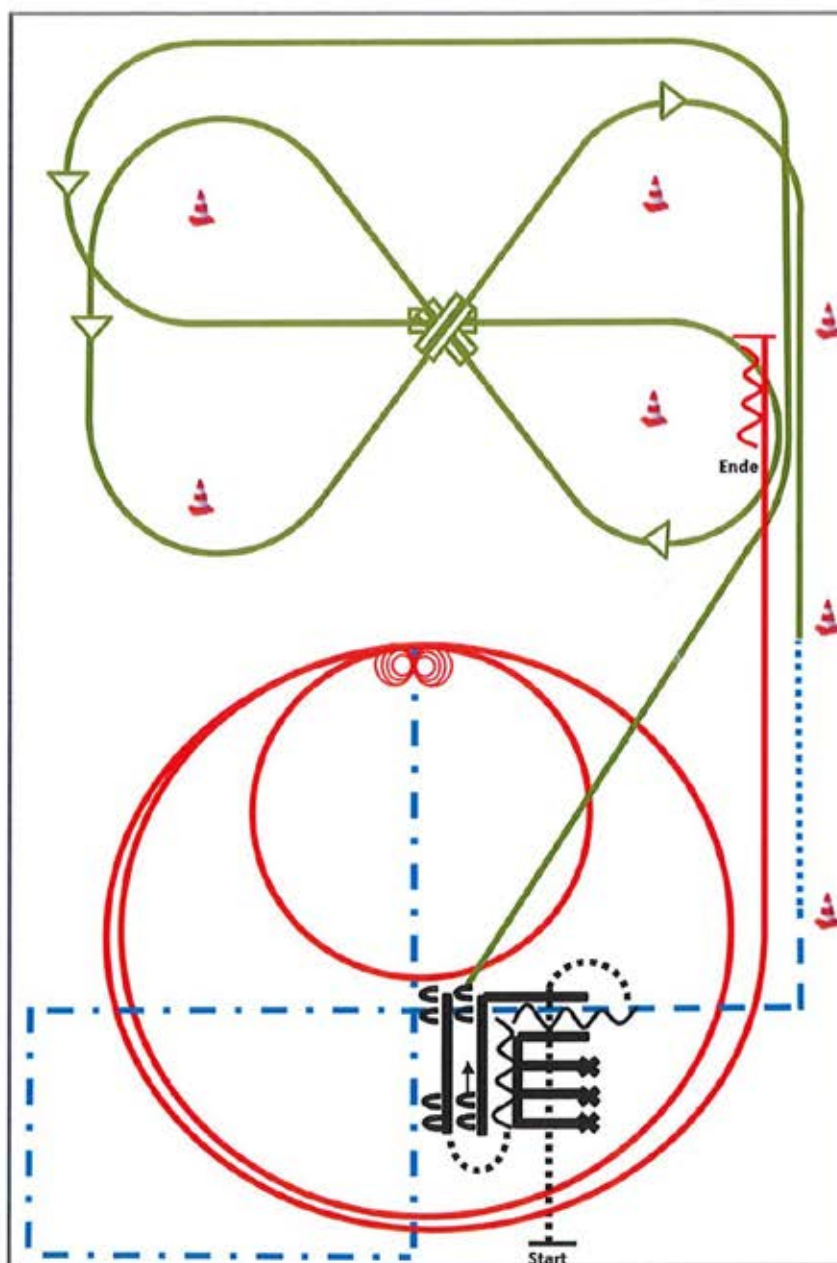

- 1) Walk over (TH)
- 2) Back up (TH)
- 3) Sidepass **rechts** (TH)
- 4) Galoppwechsel mit Seitenwechsel (WR)
- 5) Galoppwechsel mit Seitenwechsel (WR)
- 6) Galoppwechsel mit Seitenwechsel (WR)
- 7) Walk, Trot (RR)
- 8) Trot over (RR)
- 9) Extended Trot Corners, Stop (RR)
- 10) 4 Spins **rechts**, 4 ¼ Spins **links** (RN)
- 11) 2 Zirkel Galopp (**links**), 1. **klein** und langsam, 2. groß und schnell (RN)
- 12) Galopp (**links**) auf dem Zirkel, der nicht geschlossen wird, Run Down entlang der langen Seite, Sliding Stop hinter dem Mittelmarker, Rückwärtsrichten mind. 3,00 m Verharren (RN)

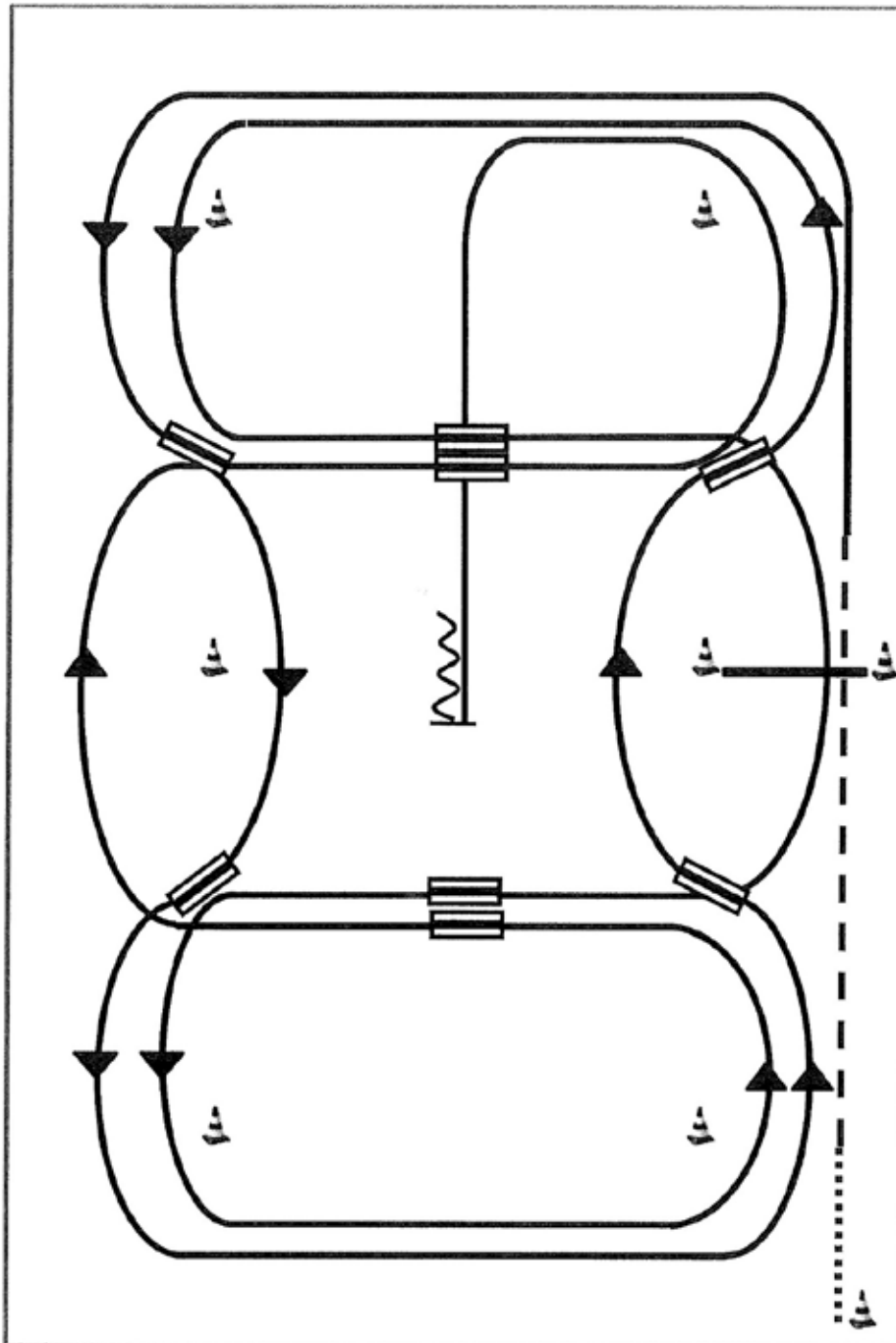

- 1) Schritt vom Start-Pylon zum ersten Marker, Übergang zum Trab, Trab über die Stange
- 2) Übergang zum Linksgalopp, Galopp an der kurzen Seite
- 3) 1. Galoppwechsel auf der Linie
- 4) 2. Galoppwechsel auf der Linie
- 5) 3. Galoppwechsel auf der Linie
- 6) 4. Galoppwechsel auf der Linie
- 7) 1. Galoppwechsel mit Seitenwechsel
- 8) Galopp über die Stange
- 9) 2. Galoppwechsel mit Seitenwechsel
- 10) 3. Galoppwechsel mit Seitenwechsel
- 11) 4. Galoppwechsel mit Seitenwechsel
- 12) Mitte der kurzen Seite abwenden, Stop auf Höhe des Mittelmarkers, Rückwärtsrichten

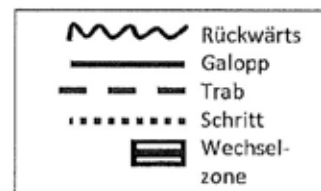

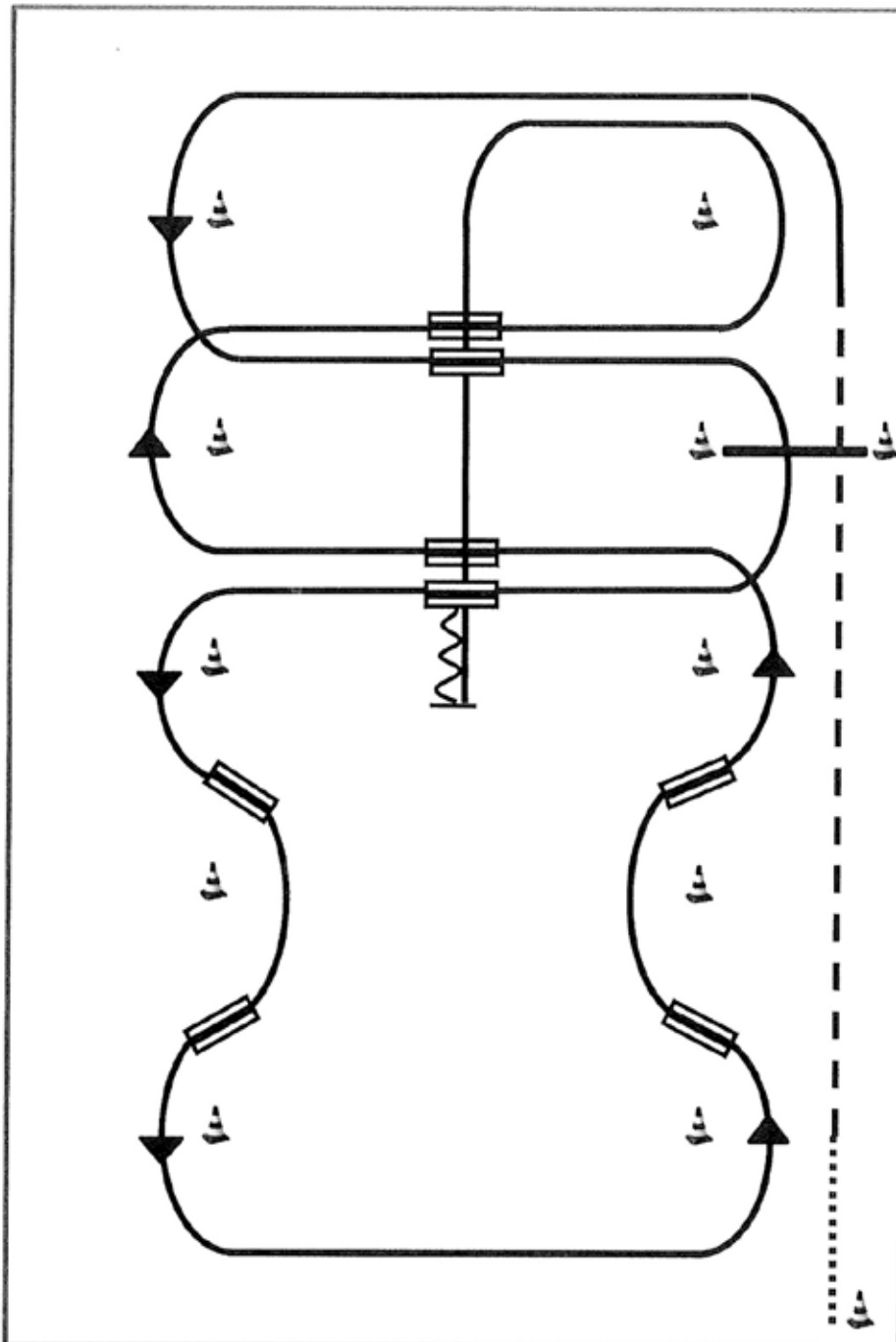

- 1) Schritt vom Start-Pylon zum ersten Marker, Übergang zum Trab, Trab über die Stange
- 2) Übergang zum Linksgalopp, Galopp an der kurzen Seite
- 3) 1. Galoppwechsel mit Seitenwechsel
- 4) Galopp über die Stange
- 5) 2. Galoppwechsel mit Seitenwechsel
- 6) 1. Galoppwechsel auf der Linie
- 7) 2. Galoppwechsel auf der Linie
- 8) 3. Galoppwechsel auf der Linie
- 9) 4. Galoppwechsel auf der Linie
- 10) 3. Galoppwechsel mit Seitenwechsel.
- 11) 4. Galoppwechsel mit Seitenwechsel
- 12) Mitte der kurzen Seite abwenden, Stop auf Höhe des Mittelmarkers, Rückwärtsrichten

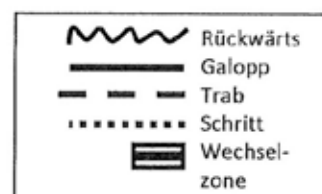

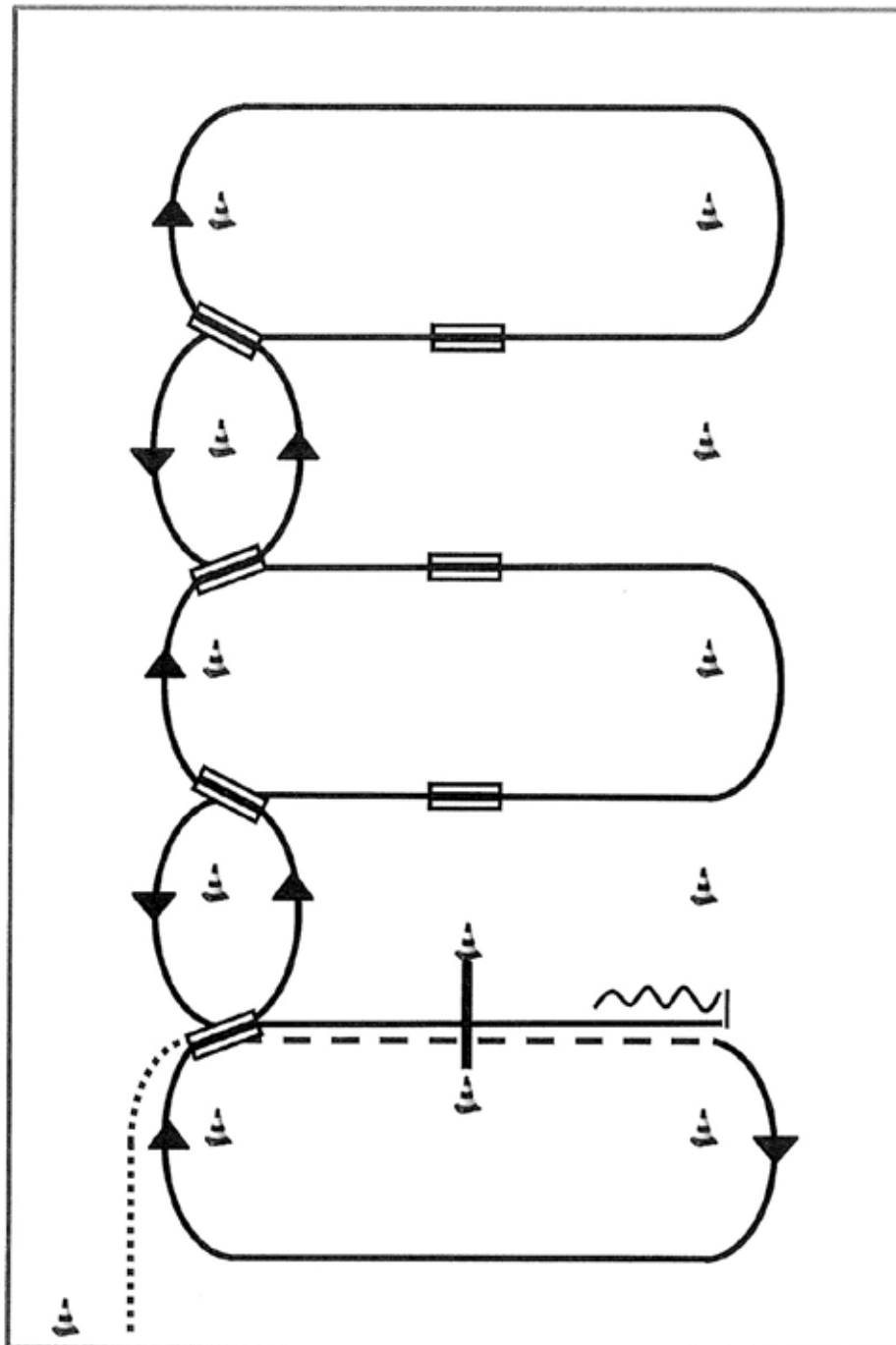

- 1) Schritt vom Start-Pylon,
Übergang zum Trab zwischen den Markern,
Trab über die Stange
- 2) Übergang zum Rechtsgalopp zwischen den
Markern, Galopp an der kurzen Seite
- 3) 1. Galoppwechsel auf der Linie
- 4) 2. Galoppwechsel auf der Linie
- 5) 3. Galoppwechsel auf der Linie
- 6) 4. Galoppwechsel auf der Linie
- 7) 1. Galoppwechsel mit Seitenwechsel
- 8) 2. Galoppwechsel mit Seitenwechsel
- 9) 3. Galoppwechsel mit Seitenwechsel
- 10) Galopp über die Stange
- 11) Stop zwischen den Markern, Rückwärtsrichten

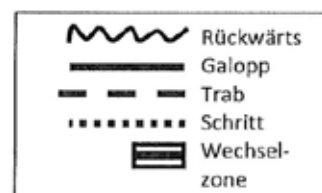

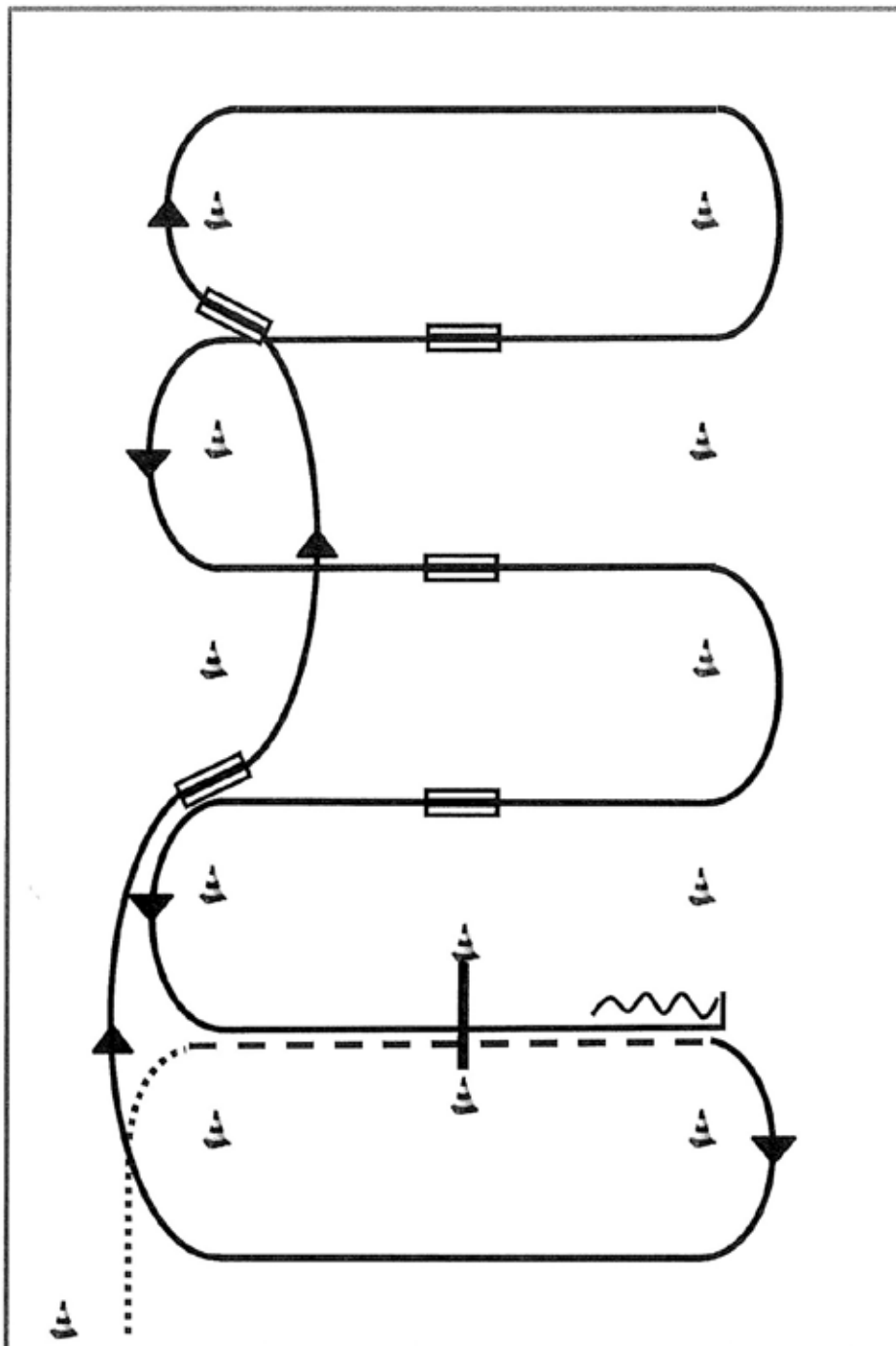

- 1) Schritt vom Start-Pylon, Übergang zum Trab zwischen den Markern, Trab über die Stange
- 2) Übergang zum Rechtsgalopp zwischen den Markern, Galopp an der kurzen Seite
- 3) 1. Galoppwechsel auf der Linie
- 4) 2. Galoppwechsel auf der Linie
- 5) 1. Galoppwechsel mit Seitenwechsel
- 6) 2. Galoppwechsel mit Seitenwechsel
- 7) 3. Galoppwechsel mit Seitenwechsel
- 8) Galopp über die Stange
- 9) Stop zwischen den Markern, Rückwärtsrichten

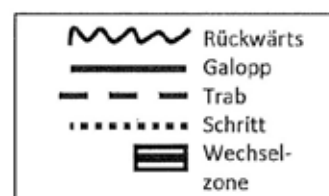

FÜR SEIN TEMPERA- MENT

STAMPFEN WIR
DIE OP-KOSTEN EIN.

Unsere Pferde-OP-Versicherung
premium plus



Jetzt online
abschließen
und 5%
sparen!

Alle Leistungen auf einen Blick
www.uelzener.de

Uelzener 
VERSICHERUNGEN Mensch.Tier.Wir.

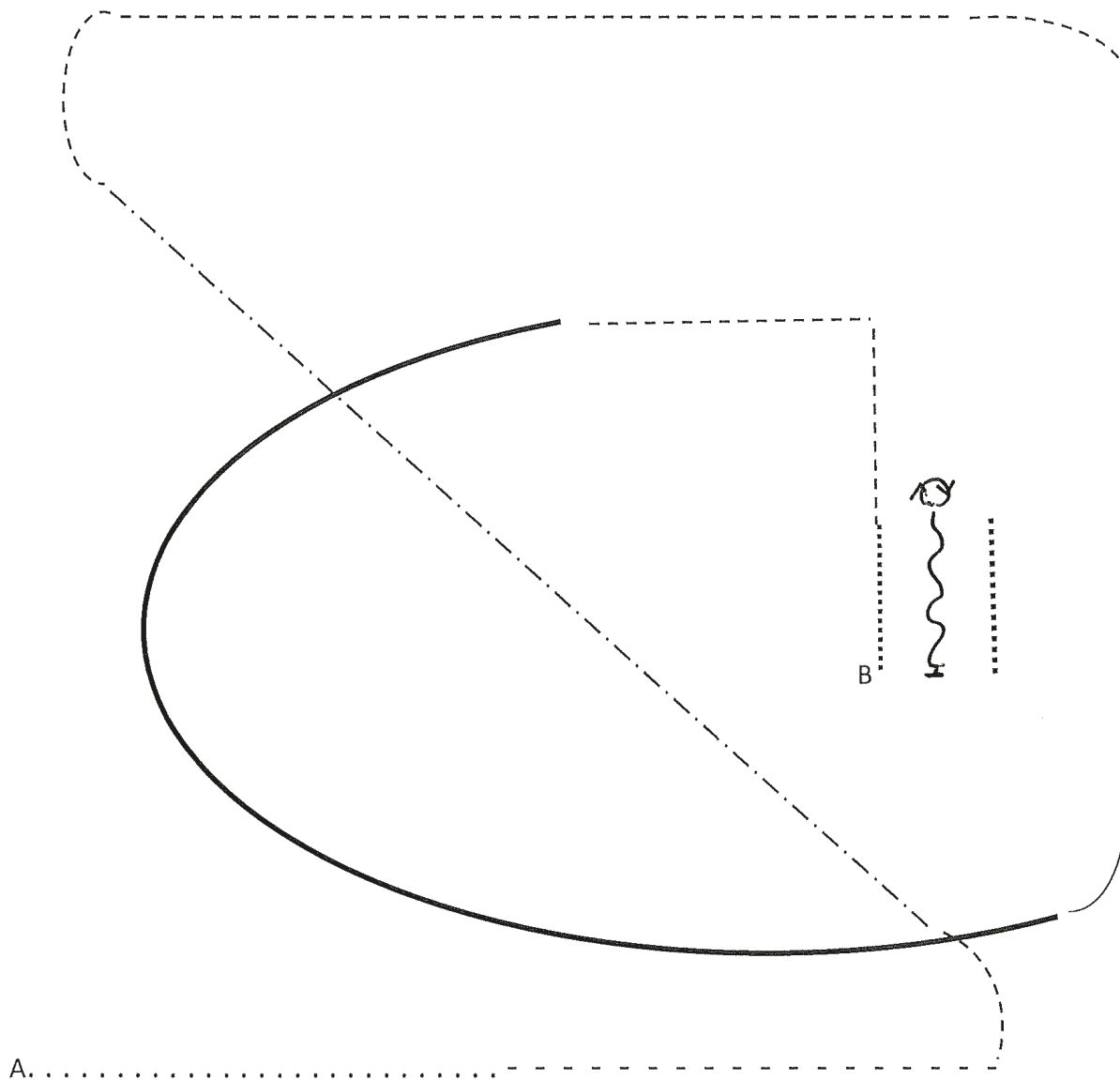

1. Be ready at A
2. Jog
3. Extended Trot
4. Jog
5. Lope right
6. Extended Lope
7. Jog – corner
8. Walk – stop B – Back up – 360° left or right – walk

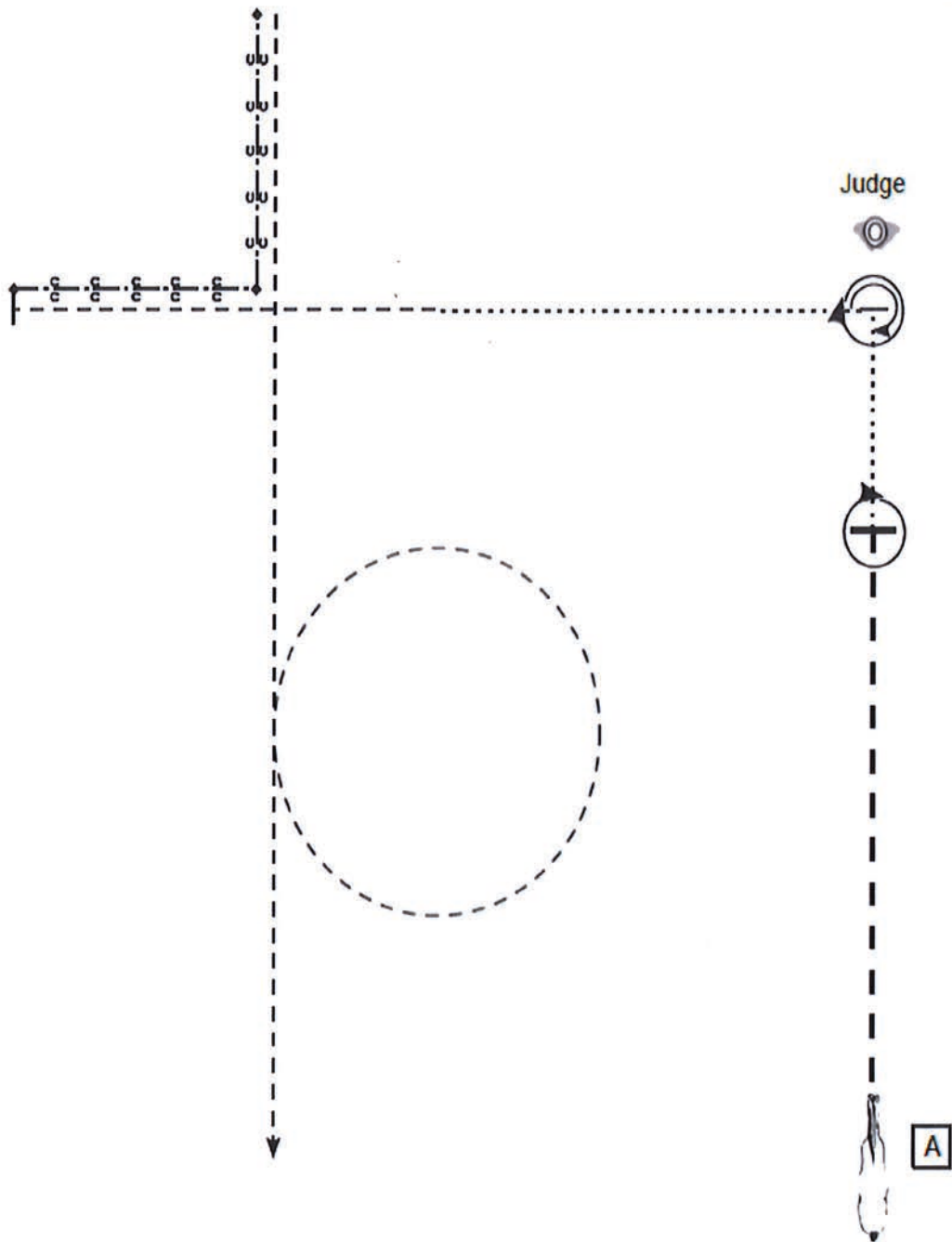

- Start bei A/Aufstellung
- (1) Extended Trot, Stop
 - (2) Turn 360°
 - (3) Walk zum Richter, Stop
 - (4) Set Up
 - (5) Inspection
 - (6) Turn 630°
 - (7) Walk, Trot, Stop
 - (8) Back up
 - (9) Trot
- Im Trot die Arena verlassen

- A Marker
- Walk
- Trot
- ext. Trot
- ◄ 1 — 2 — 3 —► Back up

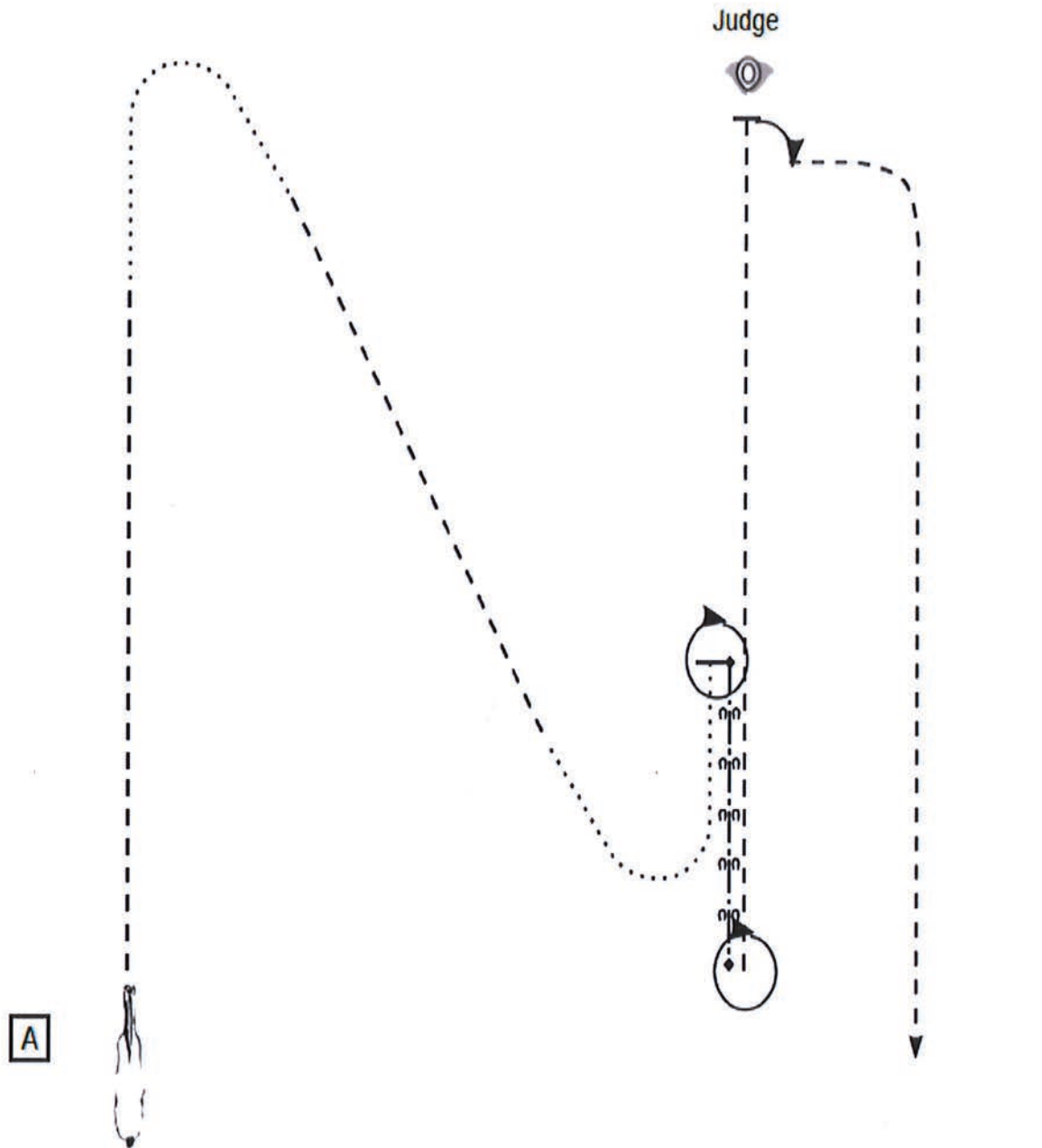

- Start bei A/Aufstellung
- (1) Trot, Walk
 - (2) Trot, Walk, Stop
 - (3) Turn 360°
 - (4) Back up
 - (5) Turn 360°
 - (6) Trot, Stop
 - (7) Set Up
 - (8) Inspection
 - (9) Turn 90°, Trot
- Im Trot die Arena verlassen

- A** Marker
- Walk
 - Trot
 - ext. Trot
 - ←→→→ Back up

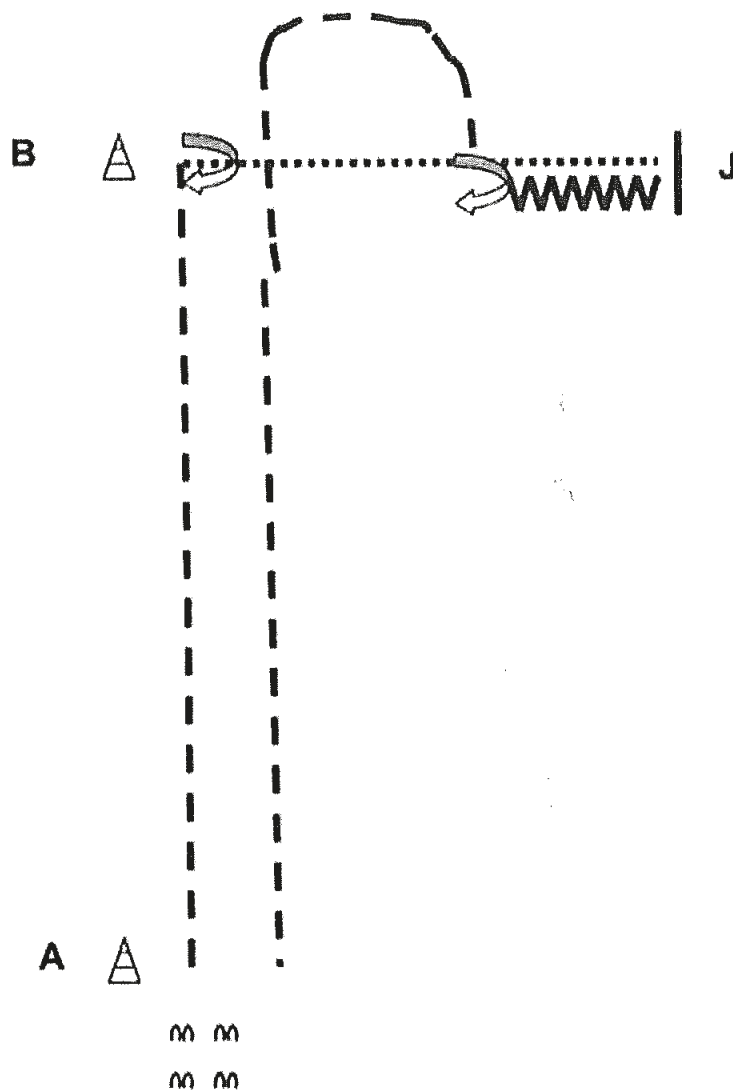

1. Be ready at A
2. Jog to B
3. Turn 90°
4. Walk to Judge
5. Set up for inspection
6. After Set up back up 5 steps
7. Turn 270° and jog away

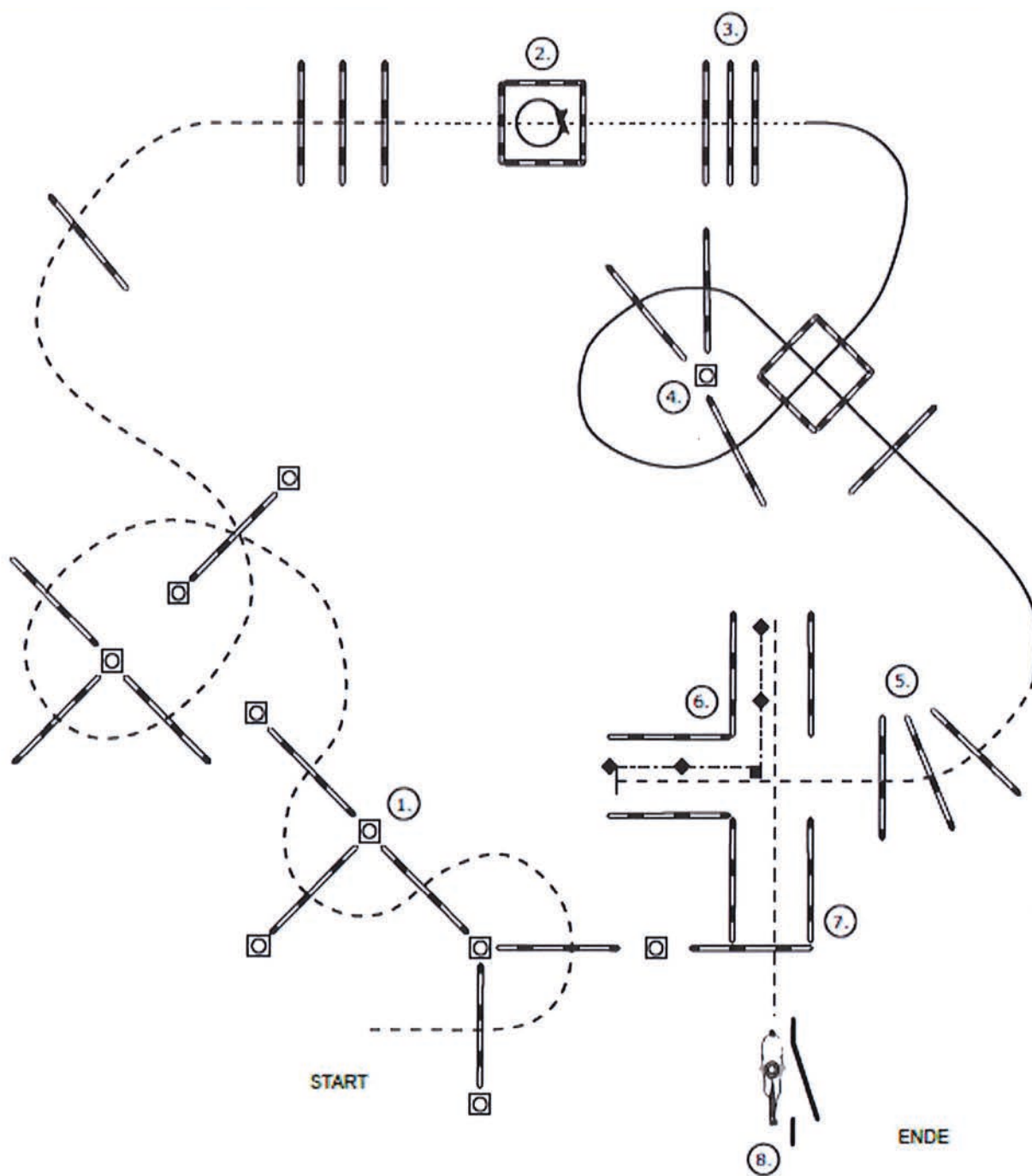

- (1) Jog Slalom
- (2) Walk in, 360° Turn (rechts oder links), Walk out
- (3) Walk over
- (4) Lope over
- (5) Jog over
- (6) Back up
- (7) Jog over
- (8) Tor mit der linken Hand

- Walk
- - - - - Jog
- Lope
- ◆ — ◆ — ◆ — Backup
- ⊞ — ⊞ — ⊞ — Sidepass
- X — Lead Change

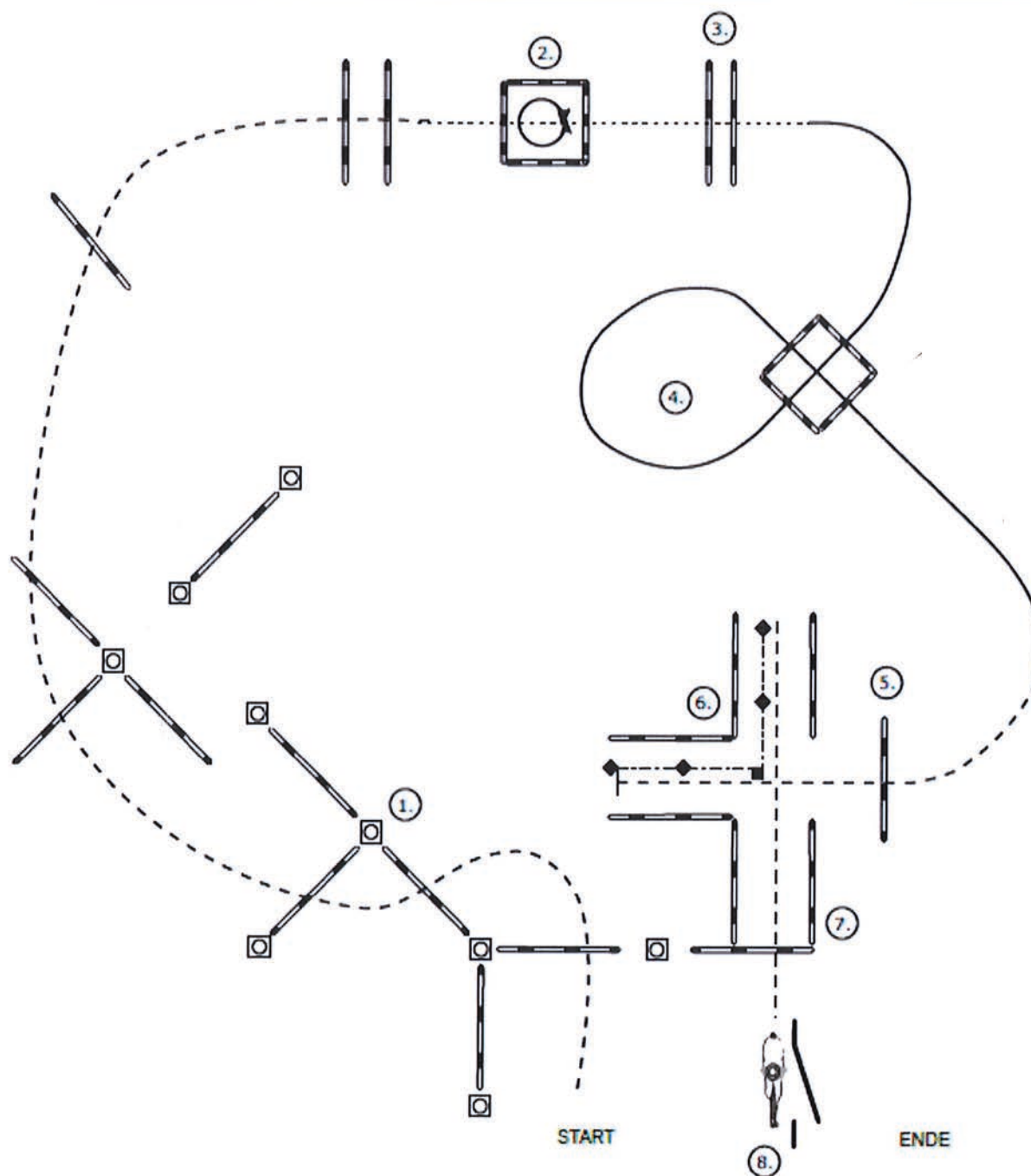

- (1) Jog Slalom
- (2) Walk in, 360° Turn (rechts oder links), Walk out
- (3) Walk over
- (4) Lope over
- (5) Jog over
- (6) Back up
- (7) Jog over
- (8) Tor mit der linken Hand

- Walk
- Jog
- Lope
- ◆-----◆ Backup
-> Sidepass
- X— Lead Change

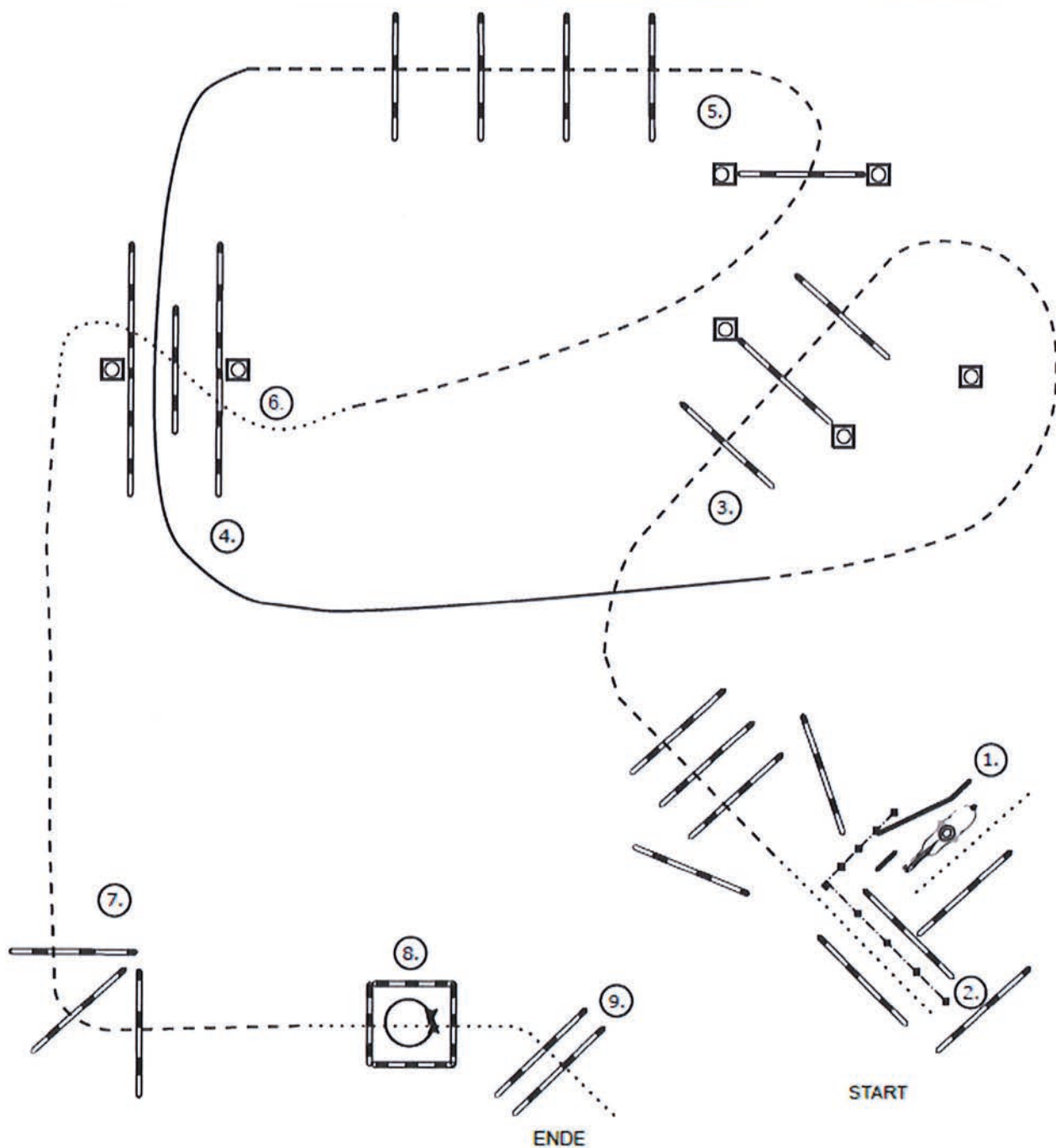

- (1) Walk, Tor
- (2) Back up
- (3) Walk, Jog over
- (4) Lope thru
- (5) Jog over
- (6) Walk over
- (7) Jog over
- (8) Stop oder Walk, Walk in, 360° Turn (rechts oder Links), Walk out
- (9) Walk over

- Walk
- - - - - Jog
- Lope
- ◄-----► Backup
- m-----> Sidepass
- X— Lead Change

Trail Q LK 1/2 jun. Pattern 5

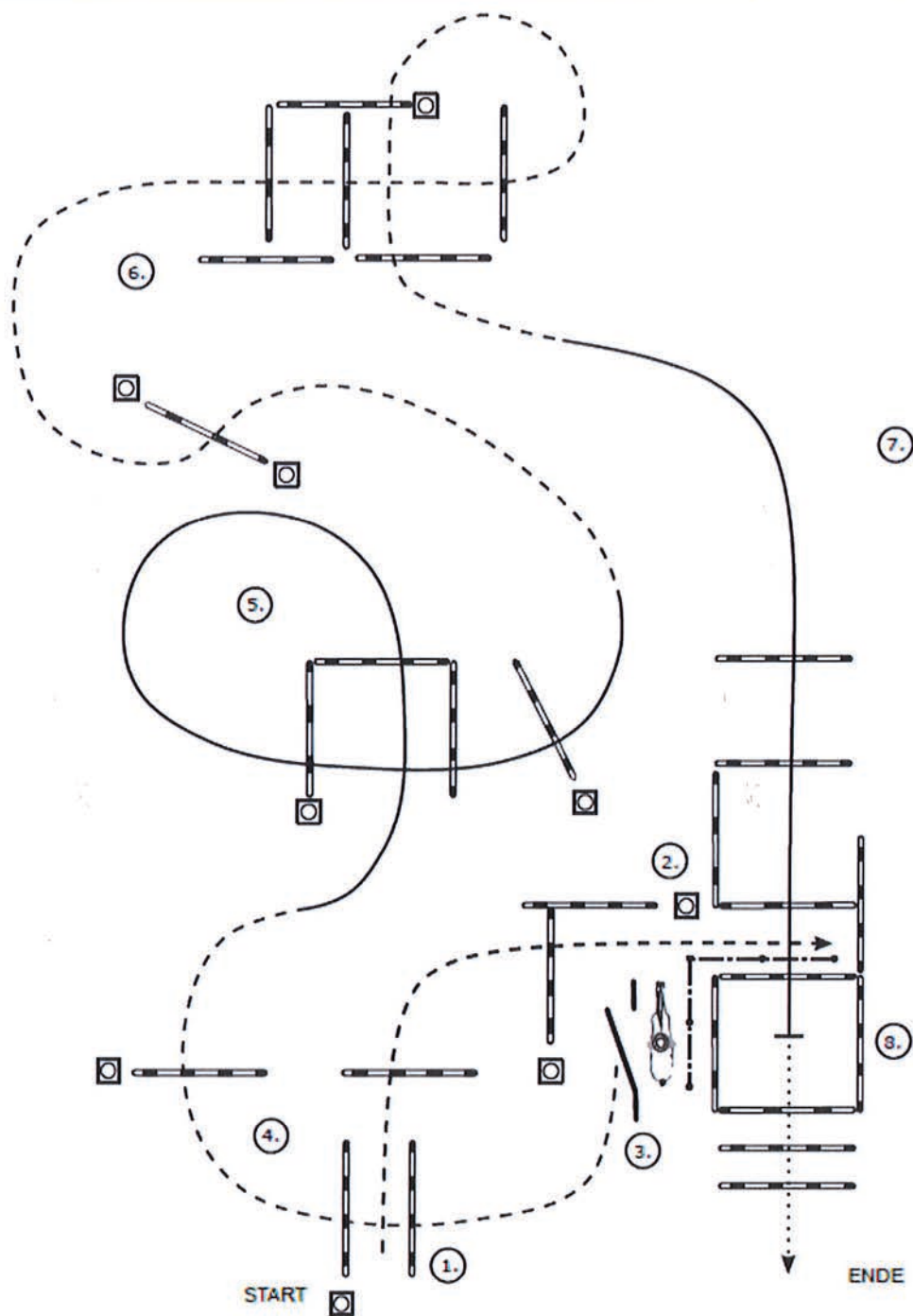

- (1) Jog over, Stop
- (2) Back up
- (3) Tor (linke Hand), Jog out
- (4) Jog over
- (5) Lope over (Linksgalopp)
- (6) Jog over
- (7) Lope over (Rechtsgalopp)
- (8) Lope in (Rechtsgalopp), Stop, Walk over

Trail Q LK 1/2 sen. Pattern 3

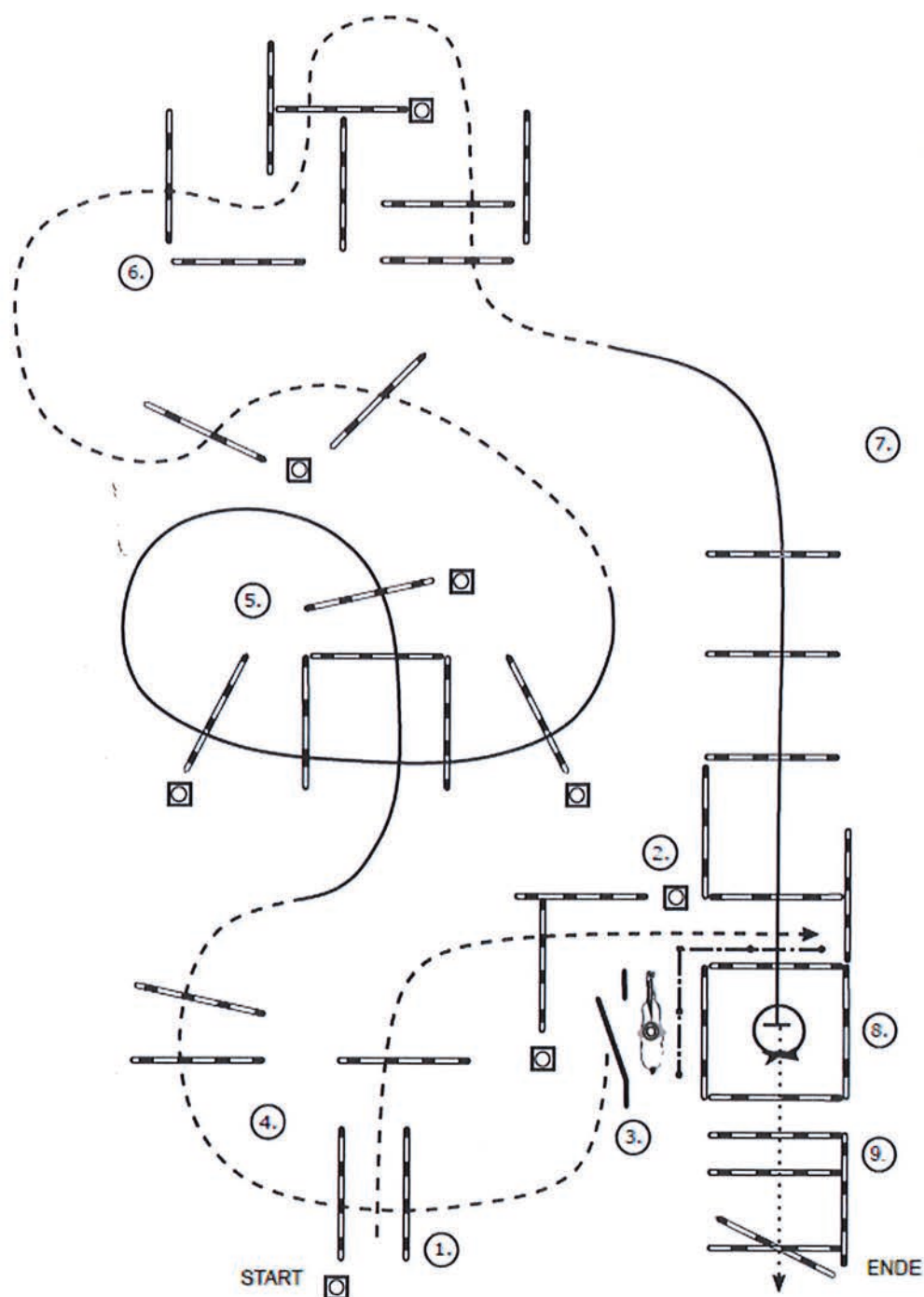

- (1) Jog over, Stop
- (2) Back up
- (3) Tor (linke Hand), Jog out
- (4) Jog over
- (5) Lope over (Linksgalopp)
- (6) Jog over
- (7) Lope over (Rechtsgalopp)
- (8) Lope in (Rechtsgalopp), Stop, 360° Turn (rechts oder links)
- (9) Walk over

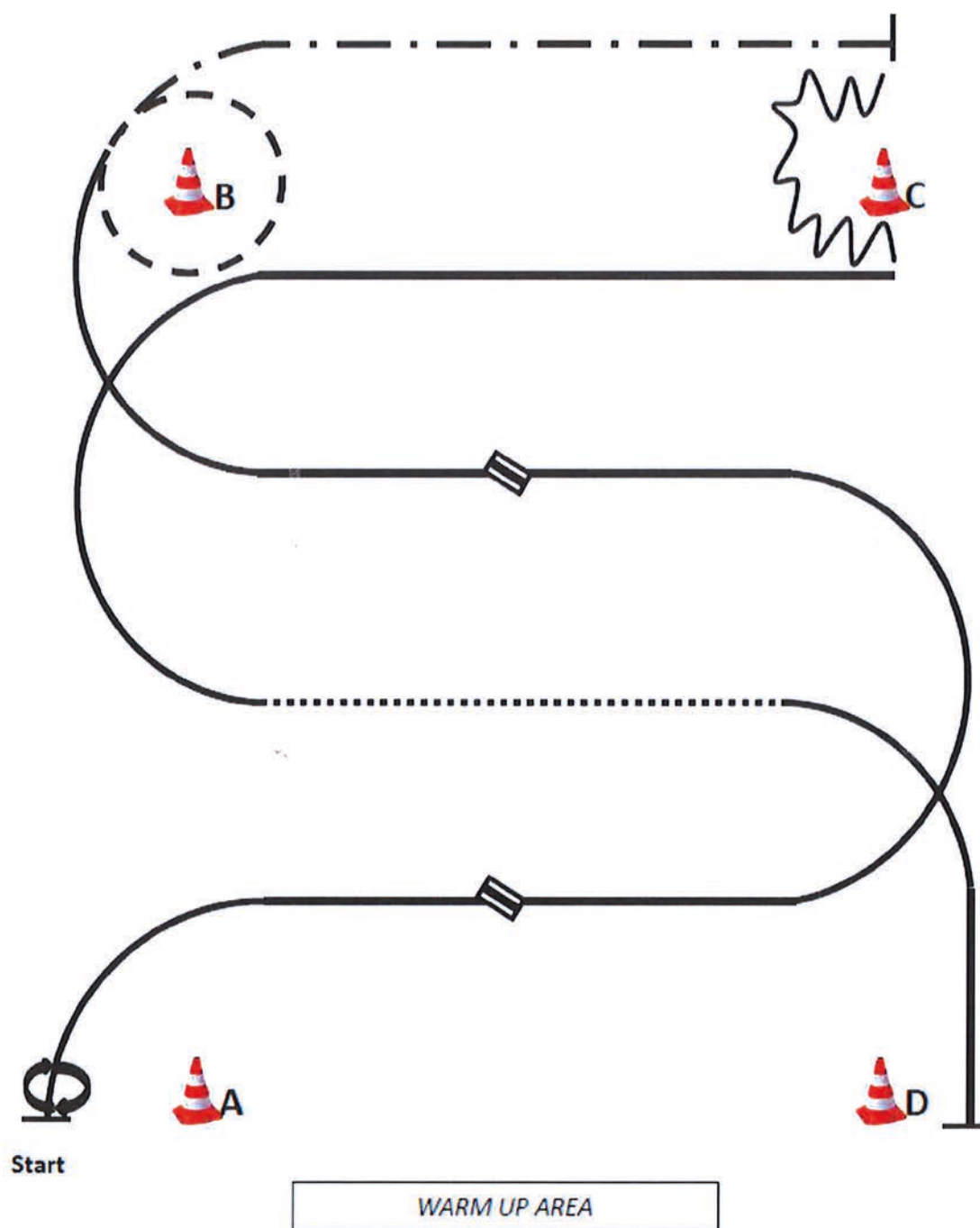

- (1) Start bei A, 360° Turn (rechts oder links)
 - (2) Rechtsgalopp, Galoppwechsel (fliegend oder einfach),
 - (3) Linksgalopp, Galoppwechsel (fliegend oder einfach),
 - (4) Rechtsgalopp
 - (5) Jog um B
 - (6) Extended Jog bis C
 - (7) Stop, Back up um C
 - (8) Rechtsgalopp
 - (9) Walk
 - (10) Linksgalopp, Stop
- Im Walk in den Warm-up-Bereich

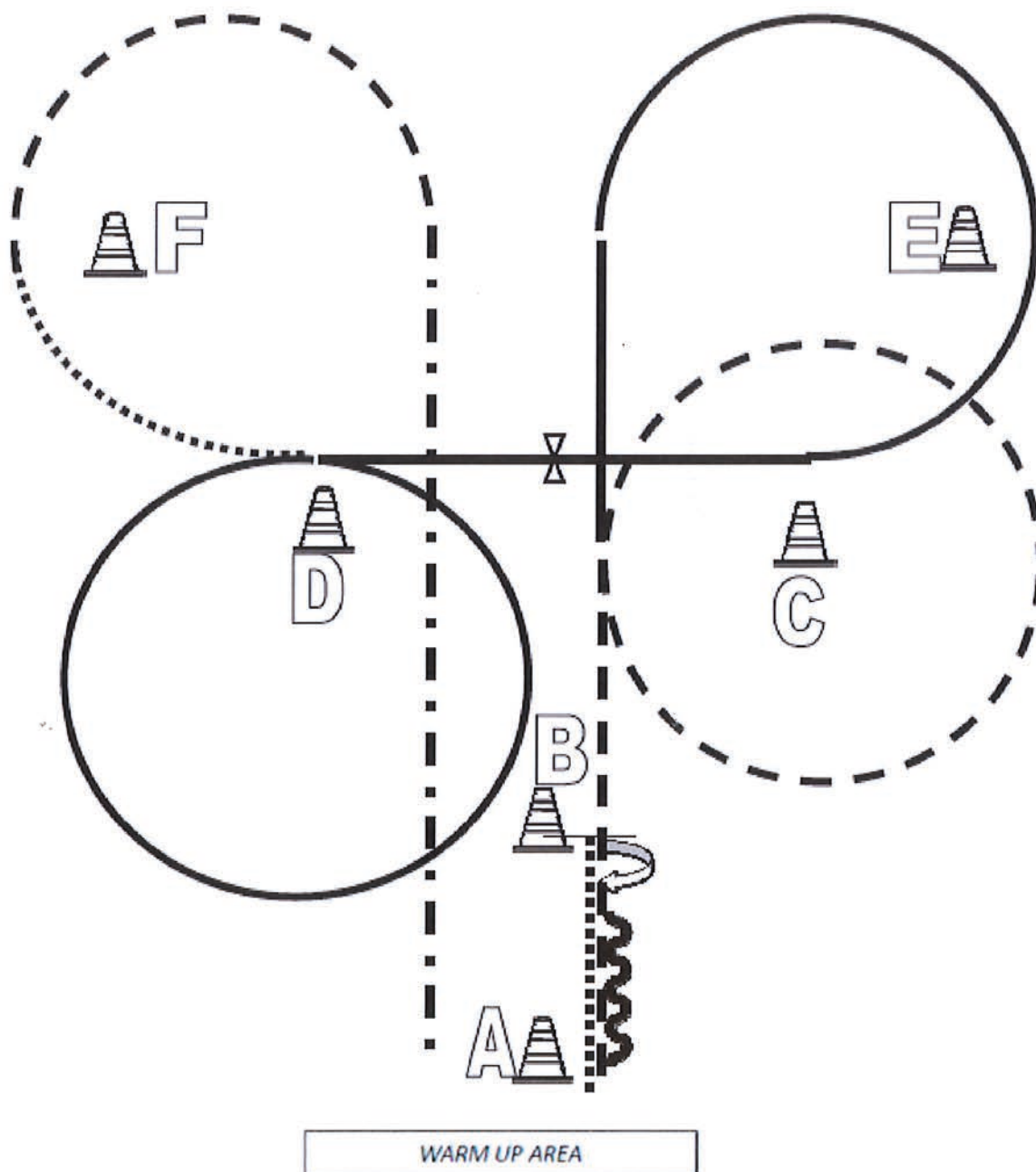

- (1) Beginnend aus dem Stand von A nach B im Walk
- (2) Stop, 360° Turn rechts
- (3) Back up bis A
- (4) Jog, Jogvolte rechts um C
- (5) Rechtsgalopp, Volte um E
- (6) Galoppwechsel (fliegend oder einfach)
- (7) Linksgalopp, Volte um D
- (8) Von D nach F Walk
- (9) Jog um F
- (10) Höhe E Extended Jog bis A, Stop
Im Walk in den Warm-Up-Bereich

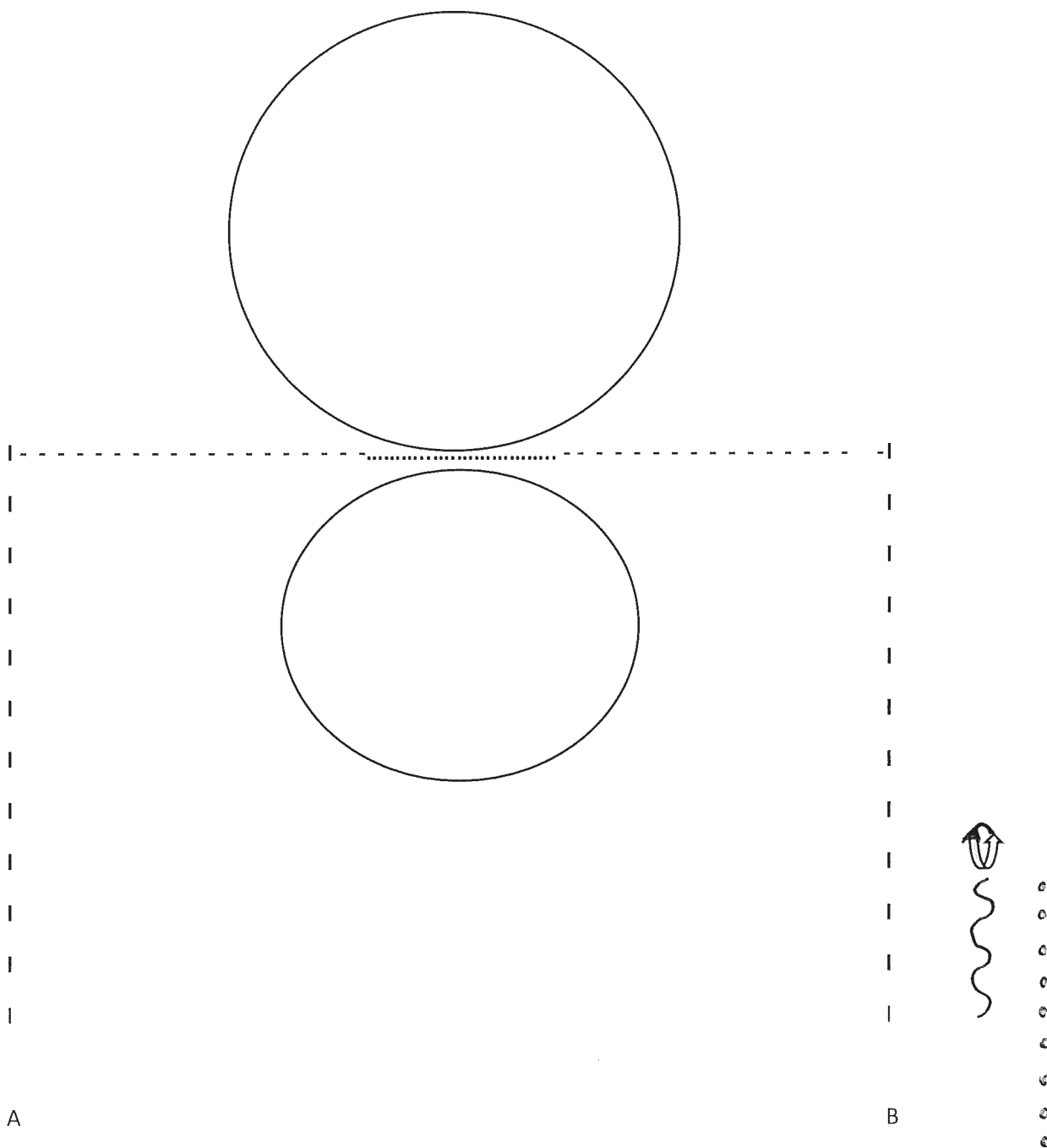

1. Be ready at A
2. Jog
3. Lope right – small circle
4. walk
5. Lope left – big circle
6. Jog to B
7. Stop, Backup, 360 ° left or right

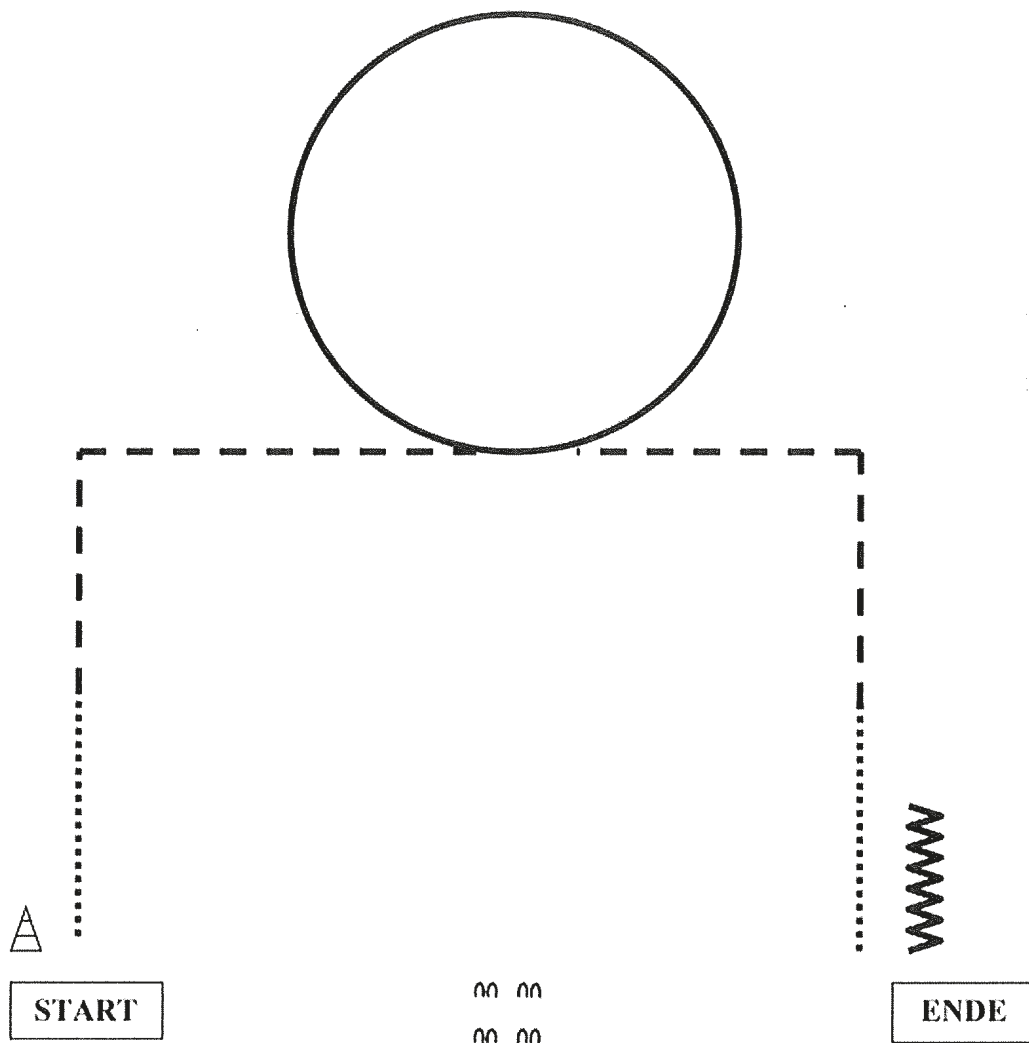

1. walk $\frac{1}{2}$ line, trot to middle
2. Lope a circle on the left lead
3. Trot a corner
4. Walk
5. Stop and back
6. Exit at trot